

Detalii anunt

Tip legislatie: Legea nr. 98/23.05.2016

Stare anunt: Publicat

Stare procedura: In desfasurare

Data transmiterii in SEAP: 21.03.2018 10:42

Data acceptarii ANRMAP: 22.03.2018 10:20

Data publicarii in SEAP: 22.03.2018 10:20

Trimite la OJ: Nu

Anuntul corespunde unei proceduri de licitatie deschisa sau restransa care se va desfasura prin mijloace electronice

Documentatie de atribuire

Numar documentatie: 318584

Denumire contract: Proiectare si executie "Intretinere periodica pod pe DN 2M km 1+123"

Data acceptare: 20.03.2018

Planuri anuale de achizitii publice

An	Denumire plan	Denumire detaliu plan
----	---------------	-----------------------

SECTIUNEA I: AUTORITATEA CONTRACTANTA

I.1) DENUMIREA, ADRESA SI PUNCT(E) DE CONTACT:

COMPANIA NATIONALA DE ADMINISTRARE A INFRASTRUCTURII RUTIERE S.A.

Adresa postala: prin DIRECTIA REGIONALA DE DRUMURI SI PODURI IASI - Strada Gh. Asachi nr. 19 ,
Localitatea: Iasi , Cod postal: 700481 , Romania , Punct(e) de contact: Departament Achizitii - procedura se desfasoara online in SEAP , Tel. +40 232214430 , Email: drdpis@mail.dntis.ro , Fax: +40 232214432 ,
Adresa internet (URL): www.cnadnr.ro , Adresa profilului cumparatorului: www.e-licitatie.ro

ADRESA DE LA CARE SE POT OBTINE INFORMATII SUPLIMENTARE:

Punctul (punctele) de contact mentionat(e) anterior

CAIETUL DE SARCINI SI DOCUMENTELE SUPLIMENTARE (INCLUSIV DOCUMENTELE PENTRU DIALOGUL COMPETITIV SI SISTEMUL DE ACHIZITIE DINAMIC) POT FI OBTINUTE LA:

Punctul (punctele) de contact mentionat(e) anterior

OFERTELE SAU SOLICITARILE DE PARTICIPARE TREBUIE TRANSMISE LA:

Punctul (punctele) de contact mentionat(e) anterior

I.2) TIPUL AUTORITATII CONTRACTANTE SI ACTIVITATEA PRINCIPALA (ACTIVITATILE PRINCIPALE)

Minister sau orice alta autoritate nationala sau federala, inclusiv subdiviziuni regionale sau locale ale acestora

Activitate (activitati)

- Constructii si amenajari teritoriale

AUTORITATEA CONTRACTANTA ACTIONEAZA IN NUMELE ALTOR AUTORITATI CONTRACTANTE

Nu

SECTIUNEA II: OBIECTUL CONTRACTULUI

II.1) DESCRIERE

II.1.1) **Denumirea data contractului de autoritatea contractanta**

Proiectare si executie "Intretinere periodica pod pe DN 2M km 1+123"

II.1.2) **Tipul contractului si locul de executare a lucrarilor, de furnizare a produselor sau de prestare a serviciilor**

Lucrari

Proiectare si executare

Locul principal de executare: pod pe DN 2M km 1+123

Codul NUTS: RO21 - Nord-Est

II.1.3) **Anuntul implica**

Un contract de achizitii publice

II.1.4) Informatii privind acordul-cadru

II.1.5) Descrierea succinta a contractului sau a achizitiei/achizitiilor

Proiectare si executie intretinere periodica pod pe DN 2M km 1+123
Autoritatea contractanta va raspunde la solicitarile de clarificari inainte de data limita de depunere a ofertelor cu 10 zile. Solicitarile de clarificari se vor adresa cu minim 15 zile înainte de termenul limita stabilit pentru depunerea ofertelor.

II.1.6) Clasificare CPV (vocabularul comun privind achizitiile)

45221119-9 - Lucrari de constructii de renovari de poduri (Rev.2)
71322500-6 - Servicii de proiectare tehnica pentru infrastructura de transport (Rev.2)

II.1.7) Contractul intra sub incidenta acordului privind contractele de achizitii publice

Nu

II.1.8) Impartire in loturi

Nu

II.1.9) Vor fi acceptate variante

Nu

II.2) CANTITATEA SAU DOMENIUL CONTRACTULUI/ACORDULUI CADRU

II.2.1) Cantitatea totala sau domeniul

Proiectare si executie intretinere periodica pod pe DN 2M km 1+123
Valoarea estimata fara TVA: 3,563,352 RON

II.2.2) Optiuni

Nu

II.3) DURATA CONTRACTULUI/ACORDULUI CADRU/SAD SAU TERMENUL PENTRU FINALIZARE

11 luni incepand de la data atribuirii contractului

SECTIUNEA III: INFORMATII JURIDICE, ECONOMICE, FINANCIARE SI TEHNICE

III.1) CONDITII REFERITOARE LA CONTRACT

III.1.1) Depozite valorice și garantii solicitate

GARANTIA DE PARTICIPARE IN CUANTUM DE 35.000,00 LEI Garantia de participare va avea valabilitate minimum 120 de zile de la termenul limita de primire a ofertei. Garantia de participare se poate constitui prin: - instrument de garantare (se recomanda folosirea Formularului A) emis in conditiile legii de o societate bancara sau de o societate de asigurari, conform art. 36 din HG 395/2016, emis in numele ofertantului de catre o societate bancara/societate de asigurari care nu se afla in situatii speciale privind autorizarea sau supravegherea, in conditiile legii; - virament bancar la BCR Iasi RO33RNCB0175008094080037 (RON). Garantia de participare poate fi constituita si in alta moneda decat lei, la un curs de reconversie afisat de BNR, la data publicarii anuntului de participare. Garantia de participare trebuie sa fie irevocabila. Instrumentul de garantare trebuie sa prevada ca plata garantiei de participare se va executa neconditionat, respectiv la prima cerere a beneficiarului, pe baza declaratiei acestuia cu privire la culpa persoanei garantate. Dovada constituirii garantiei de participare se va posta in SEAP, scanata si semnata cu semnatura electronica extinsa, pana la data limita de depunere a ofertelor. Note: - In cazul depunerii de oferte in asociere, garantia de participare trebuie constituita in numele asocierii si sa mentioneze ca acopera in mod solidar toti membrii grupului de operatori economici. - In cazul unei garantii de participare emise de catre o societate de asigurari se va prezenta DOVADA PLATII INTEGRALE a primei de asigurare. - Garantia de participare precum si dovada platii integrale a primei de asigurare emise in alta limba decat romana vor fi insotite de traducerea autorizata/legalizata in limba romana. GARANTIE DE BUNA EXECUTIE: 10% din pretul contractului fara TVA Garantia de buna executie se va constitui prin orice modalitate prevazuta la art. 40 din HG 395/2016 si se va constitui in termen de 5 zile lucratoare de la data semnarii contractului. Autoritatea contractanta va elibera/restitui garantia de buna executie conform prevederilor art. 42 din HG 395/2016. Model garantie de buna executie – Formularul B.

III.1.2) Principalele modalitati de finantare si plata si/sau trimitere la dispozitiile relevante

Transferuri de la bugetul de stat si/sau Venituri proprii pentru intretinere

III.1.3) Forma juridica pe care o va lua grupul de operatori economici caruia i se atribuie contractul

Asociere conform art. 53. din Legea privind achizitiile publice nr 98/2016.

III.1.4) Executarea contractului este supusa altor conditii speciale

Nu

III.2) CONDITII DE PARTICIPARE

III.2.1) Situatia personala a operatorilor economici, inclusiv cerintele referitoare la inscrierea in registrul comertului sau al profesiei

Informatii si formalitati necesare pentru evaluarea respectarii cerintelor mentionate

Operatorii economici (ofertantii/ofertantii asociati/tertii sustinatori/subcontractantii) nu trebuie sa se regaseasca in situatiile prevazute la art. 164, 165, 167 din Legea nr. 98/2016.

Operatorii economici participanti la procedura de atribuire vor completa DUAE cu informatiile aferente situatiei lor.

Documentele justificative care probeaza indeplinirea celor asumate prin completarea DUAE urmeaza a fi prezentate, la solicitarea autoritatii contractante, doar de catre ofertantul clasat pe locul I in clasamentul intermediar intocmit la finalizarea evaluarii ofertelor.

Documentele justificative care probeaza indeplinirea celor asumate prin completarea DUAE sunt:

1. Certificate constatatoare privind lipsa datoriilor restante, cu privire la plata impozitelor, taxelor sau a contributiilor la bugetul general consolidat (buget local, buget de stat, etc.) la momentul prezentarii;
2. Cazierul judiciar al operatorului economic si al membrilor organului de administrare, de conducere sau de supraveghere al respectivului operator economic, sau a celor ce au putere de reprezentare, de decizie sau de control in cadrul acestuia, asa cum rezulta din certificatul constator emis de ONRC/ actul constitutiv;
3. Documente prin care se demonstreaza faptul ca operatorul economic poate beneficia de derogarile prevazute la art. 166 alin. (2), art. 167 alin. (2), art. 171 din Legea 98/2016 privind achizitiile publice.
4. Alte documente edificatoare, daca este cazul.

Totodata, operatorul economic (Ofertantul unic/Ofertantul asociat/Subcontractantul/Tertul sustinator) va depune odata cu DUAE "Declaratia cu privire la neincadrarea in situatiile potential generatoare de conflict de interese, asa cum sunt acestea definite la art. 60 din Legea 98/2016". Se va completa Formularul nr. 1 din Sectiunea Formulare.

Persoanele cu functie de decizie din cadrul autoritatii contractante in ceea ce priveste organizarea, derularea si finalizarea procedurii de atribuire sunt: ing. Laicu Ovidiu Mugurel – Director General Regional DRDP Iasi, ing. Cercel Vlad Constantin – Director Adjunct Exploatare, ec. Popa Vasile – Director economic, ing. Pila Gabriel – Sef Serviciu Lucrari de Arta BMS si Cladiri, cons. jr. Dorel Gotu – Sef Departament Juridic, ec. Stefan Cristian – Compartiment CFP, ing. Zaharia Nadia – Sef birou Analiza Preturi, Lemnaru Razvan – Sef Departament Achizitii, ec. Ungureanu Anca Roxana – Compartiment Pregatire Documentatii.
Elaborator expertiza – S.C. BEST PROIECT PREST S.R.L.

Se vor depune, odata cu DUAE, urmatoarele documente: angajamentul ferm al tertului sustinator din care rezulta modul efectiv in care se va materializa sustinerea acestuia, acordul de subcontractare si/sau a acordul de asociere, dupa caz. 1) Operatorii economici ce depun oferta trebuie sa dovedeasca o forma de inregistrare in conditiile legii din tara de rezidenta, sa reiasa ca operatorul economic este legal constituit, ca nu se afla in niciuna dintre situatiile de anulare a constituirii precum si faptul ca are capacitatea profesionala de a realiza activitatile care fac obiectul contractului (din Certificatul Constatator trebuie sa rezulte ca activitatea principala/secundara pe care o desfasoara conform codificarii CAEN corespunde obiectului contractului).

2) Modalitate prin care poate fi demonstrata indeplinirea cerintei:

- Se va completa DUAE (in conformitate cu Notificarea nr. 240/2016) de catre operatorii economici participanti la procedura de atribuire cu informatiile aferente situatiei lor.

3) Documentele justificative care probeaza indeplinirea celor asumate prin completarea DUAE sunt:

- certificatul constator emis de ONRC sau, in cazul ofertantilor straini, documente echivalente emise in tara de rezidenta.

Documentele justificative care probeaza indeplinirea celor asumate prin completarea DUAE urmeaza a fi prezentate, la solicitarea autoritatii contractante, doar de catre ofertantul clasat pe locul I in clasamentul intermediar intocmit la finalizarea evaluarii ofertelor.

Informatiile cuprinse in certificatul constator trebuie sa fie reale/actuale la data prezentarii certificatului respectiv – in copie lizibila certificata „conform cu originalul”.

Pentru persoane juridice/fizice straine documentele se vor prezenta in copii lizibile certificate „conform cu originalul”, insotite de traducerea autorizata/legalizata in limba romana.

III.2.2) Capacitatea economica si financiara

Informatii si formalitati necesare pentru evaluarea respectarii cerintelor mentionate

Media cifrei de afaceri globale a ofertantului pe ultimii (3) trei ani (2014, 2015, 2016) trebuie sa fie in valoare de minim 6.000.000 lei.

Nivel(uri) specific(e) minim(e) necesar(e)

In vederea indeplinirii cerintei, ofertantul/ ofertantul asociat/ tertul sustinator va completa DUAE - Partea IV "Criteriile de selectie" - Sectiunea B "Capacitatea economica si financiara". Ofertantul clasat pe primul loc dupa aplicarea criteriului de atribuire va prezenta, anterior atribuirii contractului, la solicitarea Autoritatii Contractante, situatiile financiare sau extras din situatiile financiare aferente anilor 2014, 2015 si 2016. Aceste documente vor fi prezentate si de catre ofertantul asociat, in situatia in care resursele acestuia au fost luate in considerare pentru indeplinirea cerintei. Nota 1: Daca din motive obiective si justificate, operatorul economic nu este in masura sa prezinte documentele solicitate, acesta este autorizat sa faca dovada situatiei sale economice si financiare prin orice alt document care poate fi considerat adecvat. Nota 2: Daca un grup de operatori economici depune o oferta comuna, cerinta se demonstreaza prin luarea in considerare a resurselor tuturor membrilor grupului. In aceasta situatie, si ofertantul asociat va completa DUAE - Partea IV "Criteriile de selectie" - Sectiunea B "Capacitatea economica si financiara". Nota 3: a) Pentru transformarea in Lei se va utiliza cursul mediu pentru anul 2014 - 1 Euro = 4,4446 Lei, 2015 - 1 Euro = 4,4450 Lei si 2016 - 1 Euro = 4,4908. b) Pentru alte monede decat Euro, se transforma mai intai in Euro, utilizandu-se cursul mediu pentru anul 2014, 2015 si 2016 publicat pe site-ul <http://ec.europa.eu/budget/infocureuro>. Pentru transformarea Euro in Lei se vor urma indicatiile de la punctul a. Nota 4: In vederea indeplinirii cerintei, ofertantul poate beneficia de sustinerea unui/unor tert/terti. In acest sens vor fi respectate prevederile art. 182 din Legea nr. 98/2016 si ale art. 48 din HG nr. 395/2016. Nota 5: In cazul in care ofertantul beneficiaza de sustinere din partea unui tert, tertul sustinator va completa DUAE - Partea IV "Criteriile de selectie" - Sectiunea B "Capacitatea economica si financiara". Nota 6: In cazul in care beneficiaza de sustinere

din partea unui tert, ofertantul va prezenta: - Angajamentul ferm privind sustinerea economica si financiara acordata de tertul sustinator, in conformitate cu Formularul nr. 2 care va fi incarcat in mod obligatoriu in SEAP impreuna cu DUAE si cu oferta si va fi semnat cu semnatura electronica extinsa, bazata pe un certificat calificat, eliberat de un furnizor de servicii de certificare acreditat in conditiile legii. Odata cu angajamentul de sustinere, ofertantul are obligatia sa prezinte documente transmise acestuia de catre tertul sustinator, din care sa rezulte modul efectiv prin care tertul sustinator va asigura indeplinirea propriului angajament de sustinere, documente care se vor constitui anexe la respectivul angajament. - documentele justificative prin care tertul sustinator asigura indeplinirea obligatiilor asumate prin angajament (situatii financiare sau extrase din situatiile financiare aferente anilor 2014, 2015 si 2016 din care rezulta indeplinirea nivelului minim solicitat al cerintei privind situatia economica si financiara) vor fi prezentate de ofertantul clasat pe primul loc dupa aplicarea criteriului de atribuire, anterior atribuirii contractului, la solicitarea Autoritatii Contractante, cu respectarea cerintelor privind semnarea electronica a documentelor.

III.2.3) Capacitatea tehnica

Informatii si formalitati necesare pentru evaluarea respectarii cerintelor mentionate

Experienta similara - Lucrari:

Ofertantul trebuie sa demonstreze ca a executat si dus la bun sfarsit in ultimii 5 ani* lucrari de intretinere periodica pod/pasaj/viaduct si/sau reabilitare pod/pasaj/viaduct si/sau modernizare pod/pasaj/viaduct si/sau reparatie curenta/capitala pod/pasaj/viaduct si/sau consolidare pod/pasaj/viaduct si/sau constructie noua pod/pasaj/viaduct, in valoare cumulata de cel putin 3.000.000 lei fara T.V.A, la nivelul a maxim 3 contracte.

*) ultimii 5 ani se raporteaza la termenul limita de depunere a ofertelor cu aplicarea corespunzatoare a Instructiunii ANAP nr. 2/2017 (art. 13)

Experienta similara - Servicii:

Ofertantul trebuie sa demonstreze ca a prestat si dus la bun sfarsit in ultimii 3 ani* servicii de proiectare lucrari de intretinere periodica pod/pasaj/viaduct si/sau reabilitare pod/pasaj/viaduct si/sau modernizare pod/pasaj/viaduct si/sau reparatie curenta/capitala pod/pasaj/viaduct si/sau consolidare pod/pasaj/viaduct si/sau constructie noua pod/pasaj/viaduct - a caror valoare cumulata este de cel putin 90.000 lei fara T.V.A., la nivelul a maxim 3 contracte.

*) ultimii 3 ani se raporteaza la termenul limita de depunere a ofertelor cu aplicarea corespunzatoare a Instructiunilor ANAP.

Declaratie cu privire la utilajele, instalatiile si echipamentele tehnice la dispozitia operatorului economic care presteaza serviciile de proiectare si executa lucrarile aferente contractului

Informatii despre asociere

Informatii despre subcontractanti

Ofertantul trebuie sa faca dovada implementarii sistemului de management al calitatii conform SR EN ISO 9001 sau echivalent pentru activitatea/ activitatile principala/e ce fac obiectul contractului.

Ofertantul trebuie sa faca dovada implementarii sistemului de management al mediului conform SR EN ISO 14001 sau echivalent pentru activitatea principala (de executie) ce face obiectul contractului.

Nivel(uri) specific(e) minim(e) necesar(e)

In vederea indeplinirii cerintei, ofertantul/ ofertantul asociat/ tertul sustinator va completa DUAE - Partea IV "Criteriile de selectie" - Sectiunea C "Capacitatea tehnica si profesionala". Ofertantul clasat pe primul loc dupa aplicarea criteriului de atribuire va prezenta, anterior atribuirii contractului, la solicitarea Autoritatii Contractante, certificate/documente care atesta indeplinirea cerintei, si anume: documente emise de Beneficiarul lucrarilor/ Procese verbale de receptie la terminarea lucrarilor/ Procese verbale de receptie pe obiect/ Procese verbale de receptie finala/Documente constatatoare emise de autoritatile contractate, din care sa reiasa toate elementele necesare pentru confirmarea indeplinirii cerintei de capacitate tehnica. Aceste documente vor fi prezentate si de catre ofertantul asociat, in situatia in care resursele acestuia au fost luate in considerare pentru indeplinirea cerintei. Nota 1: Daca un grup de operatori economici depune o oferta comuna, cerinta se demonstreaza prin luarea in considerare a resurselor tuturor membrilor grupului. In aceasta situatie, si ofertantul asociat va completa DUAE - Partea IV "Criteriile de selectie" - Sectiunea C "Capacitatea tehnica si profesionala". Nota 2: In vederea indeplinirii cerintei, ofertantul poate beneficia de sustinerea unui/unor tert/terti. In acest sens vor fi respectate prevederile art. 182 din Legea nr. 98/2016 si ale art. 48 din HG nr. 395/2016. Nota 3: Tertul sustinator va completa DUAE - Partea IV "Criteriile de selectie" - Sectiunea C "Capacitatea tehnica si profesionala". Nota 4: In cazul in care beneficiaza de sustinere din partea unui tert, ofertantul va prezenta: - Angajamentul ferm privind sustinerea capacitatii tehnice acordata de tertul sustinator, in conformitate cu Formularul nr. 3.1. Angajamentul ferm va fi incarcat in mod obligatoriu in SEAP impreuna cu DUAE si cu oferta si va fi semnat cu semnatura electronica extinsa, bazata pe un certificat calificat, eliberat de un furnizor de servicii de certificare acreditat in conditiile legii. Odata cu angajamentul de sustinere, ofertantul are obligatia sa prezinte documente transmise acestuia de catre tertul sustinator, din care sa rezulte modul efectiv prin care tertul sustinator va asigura indeplinirea propriului angajament de sustinere, documente care se vor constitui anexe la respectivul angajament. - documentele justificative prin care tertul sustinator asigura indeplinirea obligatiilor asumate prin angajament (documente emise de Beneficiarul lucrarilor/ Procese verbale de receptie pe obiect/ Procese verbale de receptie la terminarea lucrarilor/ Procese verbale de receptie finala/ Documente constatatoare emise de autoritatile contractate, din care sa reiasa toate elementele necesare pentru confirmarea indeplinirii cerintei de capacitate tehnica) vor fi prezentate de ofertantul clasat pe primul loc dupa aplicarea criteriului de atribuire, anterior atribuirii contractului, la solicitarea Autoritatii Contractante. Nota 5: a) Pentru transformarea in Lei se va utiliza curs mediu pentru anul 2012-1 Euro=4,4560Lei,2013-1 Euro=4,4190Lei,2014-1 Euro=4,4446 Lei , 2015-1 Euro=4,4450 Lei, 2016-1 Euro=4,4908 Lei,2017-1 Euro=4,5229 Lei.b) Ptr.alte monede decat Euro,se transf.mai intai in Euro, utiliz.curs.mediu ptr.anul

2012,2013,2014,2015,2016 si 2017 publicat pe site-ul <http://ec.europa.eu/budget/inforeuro>. Ptr.transformarea Euro in Lei se vor urma indicatiile de la punctul a) In vederea indeplinirii cerintei, ofertantul/ ofertantul asociat/tertul sustinator va completa DUAE - Partea IV "Criteriile de selectie" - Sectiunea C "Capacitatea tehnica si profesionala". Ofertantul clasat pe primul loc dupa aplicarea criteriului de atribuire va prezenta, anterior atribuirii contractului, la solicitarea Autoritatii Contractante, certificate/ documente emise sau contrasemnate de o autoritate ori de catre clientul beneficiar/ procese verbale de receptie, din care sa reiasa toate elementele necesare pentru confirmarea indeplinirii cerintei de capacitate tehnica, respectiv serviciile prestate, perioada de realizare si caracteristicile tehnice ale podului/ pasajului/ viaductului. Aceste documente vor fi prezentate si de catre ofertantul asociat, in situatia in care resursele acestuia au fost luate in considerare pentru indeplinirea cerintei. Nota 1: Daca un grup de operatori economici depune o oferta comuna, cerinta se demonstreaza prin luarea in considerare a resurselor tuturor membrilor grupului. In aceasta situatie, si ofertantul asociat va completa DUAE - Partea IV "Criteriile de selectie" - Sectiunea C "Capacitatea tehnica si profesionala" Nota 2: In vederea indeplinirii cerintei, ofertantul poate beneficia de sustinerea unui/ unor tert/ terti. In acest sens vor fi respectate prevederile art. 182 din Legea nr. 98/ 2016 si ale art. 48 din HG nr. 395/ 2016. Nota 3: Tertul sustinator va completa DUAE - Partea IV "Criteriile de selectie" - Sectiunea C "Capacitatea tehnica si profesionala". Nota 4: In cazul in care beneficiaza de sustinere din partea unui tert, ofertantul va prezenta: - Angajamentul ferm privind sustinerea capacitatii tehnice acordata de tertul sustinator, in conformitate cu Formularul nr. 3.1. Angajamentul ferm va fi incarcat in mod obligatoriu in SEAP impreuna cu DUAE si cu oferta si va fi semnat cu semnatura electronica extinsa, bazata pe un certificat calificat, eliberat de un furnizor de servicii de certificare acreditat in conditiile legii. Odata cu angajamentul de sustinere, ofertantul are obligatia sa prezinte documente transmise acestuia de catre tertul sustinator, din care sa rezulte modul efectiv prin care tertul sustinator va asigura indeplinirea propriului angajament de sustinere, documente care se vor constitui anexe la respectivul angajament. - documentele justificative prin care tertul sustinator asigura indeplinirea obligatiilor asumate prin angajament (certificate/ documente emise sau contrasemnate de o autoritate ori de catre clientul beneficiar/ procese verbale de receptie, din care sa reiasa toate elementele necesare pentru confirmarea indeplinirii cerintei de capacitate tehnica, respectiv serviciile prestate, perioada de realizare si valoarea acestora) vor fi prezentate de ofertantul clasat pe primul loc dupa aplicarea criteriului de atribuire, anterior atribuirii contractului, la solicitarea Autoritatii Contractante. Nota 5: a) Ptr. transf. in Lei se va utiliza curs mediu ptr.anul 2014-1 Euro = 4,4446 Lei, 2015-1 Euro=4,4450 Lei, 2016-1 Euro = 4,4908 Lei, 2017-1 Euro=4,5229 Lei. b) Ptr.alte monede decat Euro, se transf.mai intai in Euro, utiliz.curs.mediu ptr.anul 2014, 2015, 2016 si 2017 publicat pe site-ul <http://ec.europa.eu/budget/inforeuro>.Ptr.transformarea Euro in Lei se vor urma indicatiile de la punctul a). In vederea indeplinirii cerintei ofertantul/ofertantul asociat/tertul sustinator va completa DUAE - Partea IV "Criteriile de selectie" - Sectiunea C "Capacitatea tehnica si profesionala". Ofertantul clasat pe primul loc dupa aplicarea criteriului de atribuire va prezenta, anterior atribuirii contractului, la solicitarea Autoritatii Contractante, certificate/documente care atesta indeplinirea cerintei, si anume: documente care sa ateste ca dispune de utilajele, instalatiile si echipamentele tehnice declarate din care sa rezulte caracteristicile tehnice ale acestora. Aceste documente vor fi prezentate si de catre ofertantul asociat, in situatia in care resursele acestuia au fost luate in considerare pentru indeplinirea cerintei. Nota 1: Daca un grup de operatori economici depune o oferta comuna, cerinta se demonstreaza prin luarea in considerare a resurselor tuturor membrilor grupului. In aceasta situatie, si ofertantul asociat va completa DUAE - Partea IV "Criteriile de selectie" - Sectiunea C "Capacitatea tehnica si profesionala". Nota 2: In vederea indeplinirii cerintei, ofertantul poate beneficia de sustinerea unui/unor tert/terti. In acest sens vor fi respectate prevederile art. 182 din Legea nr. 98/2016 si ale art. 48 din HG nr. 395/2016. Nota 3: Tertul sustinator va completa DUAE - Partea IV "Criteriile de selectie" - Sectiunea C "Capacitatea tehnica si profesionala". Nota 4: In cazul in care beneficiaza de sustinere din partea unui tert, ofertantul va prezenta: - Angajamentul ferm privind sustinerea capacitatii tehnice acordata de tertul sustinator, in conformitate cu Formularul nr. 3.2. Angajamentul ferm va fi incarcat in mod obligatoriu in SEAP impreuna cu DUAE si cu oferta si va fi semnat cu semnatura electronica extinsa, bazata pe un certificat calificat, eliberat de un furnizor de servicii de certificare acreditat in conditiile legii. Odata cu angajamentul de sustinere, ofertantul are obligatia sa prezinte documente transmise acestuia de catre tertul sustinator, din care sa rezulte modul efectiv prin care tertul sustinator va asigura indeplinirea propriului angajament de sustinere, documente care se vor constitui anexe la respectivul angajament. - documentele indicate in cadrul Angajamentului ferm din care sa rezulte modul efectiv prin care tertul sustinator asigura indeplinirea obligatiilor asumate prin angajament vor fi prezentate de ofertantul clasat pe primul loc dupa aplicarea criteriului de atribuire, anterior atribuirii contractului, la solicitarea Autoritatii Contractante. Mai multi operatori economici au dreptul de a se asocia cu scopul de a depune oferta comuna, fara a fi obligati sa adopte sau sa constituie o anumita forma juridica pentru depunerea ofertei. In acest sens, Ofertantul va completa in mod corespunzator DUAE, partea II "Informatii referitoare la operatorul economic", sectiunea A "Informatii privind operatorul economic". Toti membrii asocierii au obligatia de a completa DUAE cu toate informatiile solicitate de Autoritatea Contractanta in Documentatia de Atribuire. Acordul de asociere - Formularul nr. 4 prezentat in Sectiunea „Formulare” va fi depus odata cu DUAE si va fi semnat si stampilat, de reprezentantul legal al fiecarui ofertant asociat (in conformitate cu modelul pus la dispozitie). Nota 1: In cazul in care oferta comuna este declarata castigatoare, inainte de semnarea contractului, participantii in comun la procedura de atribuire vor prezenta Acordul de asociere autentificat. Ofertantul va preciza partea/partile din contract pe care intentioneaza sa o/le subcontracteze. In cazul in care ofertantul va subcontracta o parte din contract, ofertantul are obligatia de a completa DUAE, partea II "Informatii referitoare la operatorul economic", sectiunea D "Informatii privind subcontractantii pe ale caror capacitati operatorul economic nu se bazeaza", si partea IV "Criteriile de selectie" - Sectiunea C "Capacitatea tehnica si profesionala". De asemenea, fiecare subcontractant va completa un formular DUAE separat care sa cuprinda informatiile solicitate in: - partea II "Informatii referitoare la operatorul economic" - sectiunea A " Informatii privind operatorul economic" si B "Informatii privind reprezentantii operatorului economic", - partea III "Motive de excludere". Nota 1: In cazul in care

este identificata o situatie de excludere, cu aplicarea in mod corespunzator a dispozitiilor art. 171 din Legea 98/2016, autoritatea contractanta solicita ofertantului o singura data sa inlocuiasca un subcontractant in legatura cu care a rezultat, in urma verificarii, ca se afla in aceasta situatie. In conformitate cu prevederile art. 218, alin (4) din Legea 98/2016, Autoritatea contractanta are obligatia de a solicita, ulterior atribuirii contractului, la incheierea acestuia, prezentarea contractului/contractelor incheiate intre contractant si subcontractantul/subcontractantii nominalizat/nominalizati in oferta, astfel incat activitatile ce revin acestuia/acestora, precum si sumele aferente prestatilor, sa fie cuprinse in contractul de achizitie publica. Contractul/Contractele prezentat/ prezentate trebuie sa fie in concordanta cu oferta si se vor constitui in anexe la contract. Acestea trebuie sa contina cel putin urmatoarele elemente: numele, datele de contact, reprezentantii legali ai subcontractantului; activitatile ce urmeaza a fi subcontractate; valoarea la care se ridica partea/partile subcontractate; optiunea privind realizarea platilor direct catre subcontractant. Raspunderea contractantului in ceea ce priveste modul de indeplinire a contractului nu este diminuata in cazul in care o parte/ parti din acesta sunt indeplinite de subcontractanti. In vederea indeplinirii cerintei, ofertantul/ofertantul asociat va completa DUAE - Partea IV "Criteriile de selectie" - Sectiunea D "Sisteme de asigurare a calitatii si standarde de management de mediu". Ofertantul clasat pe primul loc dupa aplicarea criteriului de atribuire va prezenta, anterior atribuirii contractului, la solicitarea Autoritatii Contractante, Certificat/e emis/e de organisme de certificare independente care atesta respectarea standardelor de asigurare a calitatii, respectiv SE EN ISO 9001 sau echivalent sau orice alte probe sau dovezi, in masura in care probele/dovezile prezentate confirma asigurarea unui nivel corespunzator al calitatii, echivalent cu cel solicitat prin documentatia de atribuire, pentru fiecare asociat in parte, daca este cazul. Nota 1: Daca un grup de operatori economici depune o oferta comuna, cerinta se demonstreaza individual de catre fiecare membru in parte, pentru partea de contract pe care o realizeaza. In aceasta situatie, si ofertantul asociat va completa DUAE - Partea IV "Criteriile de selectie" - Sectiunea D "Sisteme de asigurare a calitatii si standarde de management de mediu". Nota 2: Cerinta privind certificarea SR EN ISO 9001 sau echivalent nu poate fi indeplinita prin intermediul unei alte persoane (tert sustinator). Nota 3: In cazul in care operatorul economic demonstreaza ca nu are acces la un certificat de calitate ori nu a avut posibilitatea de a-l obtine pana la momentul prezentarii documentelor, din motive care nu ii sunt imputabile, ofertantul poate prezenta orice alte probe sau dovezi, in masura in care probele/dovezile prezentate confirma asigurarea unui nivel corespunzator al calitatii, echivalent cu cel solicitat prin documentatia de atribuire. In vederea indeplinirii cerintei, ofertantul/ofertantul asociat va completa DUAE - Partea IV "Criteriile de selectie" - Sectiunea D "Sisteme de asigurare a calitatii si standarde de management de mediu". Ofertantul clasat pe primul loc dupa aplicarea criteriului de atribuire va prezenta, anterior atribuirii contractului, la solicitarea Autoritatii Contractante, Certificat/e emis/e de organisme de certificare independente care atesta respectarea standardelor de mediu, respectiv SR EN ISO 14001 sau echivalent sau orice alte probe sau dovezi, in masura in care probele/dovezile prezentate confirma asigurarea unui nivel corespunzator al protectiei mediului, echivalent cu cel solicitat prin documentatia de atribuire, pentru fiecare asociat in parte, daca este cazul. Nota 1: Daca un grup de operatori economici depune o oferta comuna, cerinta se demonstreaza individual de catre fiecare membru in parte, pentru partea de contract pe care o realizeaza. In aceasta situatie, si ofertantul asociat va completa DUAE - Partea IV "Criteriile de selectie" - Sectiunea D "Sisteme de asigurare a calitatii si standarde de management de mediu". Nota 2: Cerinta privind certificarea SR EN ISO 14001 sau echivalent nu poate fi indeplinita prin intermediul unei alte persoane (tert sustinator). Nota 3: In cazul in care operatorul economic demonstreaza ca nu are acces la un certificat de mediu ori nu a avut posibilitatea de a-l obtine pana la momentul prezentarii documentelor, din motive care nu ii sunt imputabile, ofertantul poate prezenta orice alte probe sau dovezi, in masura in care probele/dovezile prezentate confirma asigurarea unui nivel corespunzator al protectiei mediului, echivalent cu cel solicitat prin documentatia de atribuire.

III.2.4) **Contracte rezervate**

Nu

III.3) **CONDITII SPECIFICE PENTRU CONTRACTELE DE SERVICII**

III.3.1) **Prestarea serviciilor in cauza este rezervata unei anumite profesii**

Nu

III.3.2) **Persoanele juridice au obligatia sa indice numele si calificarile profesionale ale membrilor personalului responsabili pentru prestarea serviciilor respective**

Nu

SECTIUNEA IV: PROCEDURA

IV.1) **TIPUL PROCEDURII**

IV.1.1) **Tipul procedurii**

Licitatie deschisa

IV.2) **CRITERII DE ATRIBUIRE**

IV.2.1) **Criterii de atribuire**

Pretul cel mai scazut

IV.2.2) **Se va organiza o licitatie electronica**

Nu

IV.3) **INFORMATII ADMINISTRATIVE**

IV.3.1) **Numar de referinta atribuit dosarului de autoritatea contractanta**

IV.3.2) **Anunturi publicate (anunt publicat) anterior privind acelasi contract**

Nu

IV.3.3) Conditii de obtinere a caietului de sarcini si a documentatiei suplimentare (cu exceptia unui SAD) sau a documentului descriptiv (in cazul unui dialog competitiv)

Termenul limita pentru depunerea cererilor de documente sau pentru acces la documente: 30.04.2018 15:00

Documente de plata: NU

IV.3.4) Termen limita pentru primirea ofertelor sau a cererilor de participare

02.05.2018 16:00

IV.3.5) Data transmiterii invitatiilor de prezentare de oferte sau de participare candidatilor selectati

IV.3.6) Limba sau limbile in care poate fi redactata oferta sau cererea de participare

Romana

Moneda in care se transmite oferta de pret: RON

IV.3.7) Perioada minima pe parcursul careia ofertantul trebuie sa isi mentina oferta

120 zile (de la termenul limita de primire a ofertelor)

IV.3.8) Conditii de deschidere a ofertelor

Data (reprezinta data limita de evaluare a ofertelor): 29.06.2018 18:00

Locul: In SEAP

Persoane autorizate sa asiste la deschiderea ofertelor: nu

SECTIUNEA VI: INFORMATII SUPLIMENTARE

VI.1) CONTRACTUL ESTE PERIODIC

Nu

VI.2) CONTRACTUL SE INSCRIE INTR-UN PROIECT/PROGRAM FINANTAT DIN FONDURI COMUNITARE

Nu

Tip de finantare: Fonduri bugetare

VI.3) ALTE INFORMATII

1. Operatorii economici pot accesa DUAE in vederea completarii la urmatoarele linkuri:

<https://ec.europa.eu/growth/tools-databases/espd/filter> sau <https://ec.europa.eu/tools/espd> . 2. In situatia in care mai multe oferte considerate admisibile sunt clasate pe primul loc si au preturi egale, autoritatea contractanta va solicita clarificari prin intermediul SEAP, in vederea incarcarii electronice de catre operatorii economici de documente care contin noi preturi. 3. Durata contractului este de: 10 luni pentru executia lucrarilor de intretinere periodica si 1 luna pentru prestarea serviciilor de proiectare, la care se adauga minim 2 ani perioada de garantie.

VI.4) CAI DE ATAC

VI.4.1) Organism competent pentru caile de atac

Consiliul National de Solutionare a Contestatiilor

Adresa postala: Str. Stavropoleos, nr. 6, sector 3, Bucuresti , Localitatea: Bucuresti , Cod postal: 030084 , Romania , Tel. +40 213104641 , Email: office@cncs.ro , Fax: +40 213104642 / +40 218900745 , Adresa internet (URL): <http://www.cncs.ro>

Organism competent pentru procedurile de mediere

VI.4.2) Utilizarea cailor de atac

Precizari privind termenul (termenele) de exercitare a cailor de atac

Precizari privind termenul (termenele) de exercitare a cailor de atac conform art. 8 din Legea nr. 101/2016

VI.4.3) Serviciul de la care se pot obtine informatii privind utilizarea cailor de atac

DIRECTIA REGIONALA DE DRUMURI SI PODURI IASI – Serviciul Juridic

Adresa postala: str. Ghe. Asachi nr.19 , Localitatea: Iasi , Cod postal: 700471 , Romania , Tel. +40 232214430 , Email: drdpis@mail.dntis.ro , Fax: +40 232214432 , Adresa internet (URL): www.drdpiasi.ro

VI.5) DATA EXPEDIERII PREZENTULUI ANUNT

21.03.2018 10:42

[Inapo](#) [Istoric anu](#) [Lista era](#) [Detalii proced](#) [Procese verbale / Declarati](#)

[Documentatie, clarificar](#)

[Generare dosar achizitie](#)

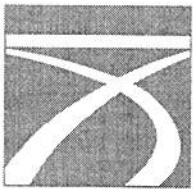

COMPANIA NATIONALA DE ADMINISTRARE A INFRASTRUCTURII RUTIERE S.A.
CUI RO16054368; J40/552/15.01.2004;

Direcția Regională de Drumuri și Poduri IAȘI DEPARTAMENT ACHIZITII
IAȘI – str. GHEORGHE ASACHI nr. 19, cp 700.481
Tel. 0232/214430, 214431, Fax. 0232/214432, 267557; Email drdpis@mail.dntis.ro



APROBAT,
DIRECTOR GENERAL REGIONAL
ing. OVIDIU MUGUREL LAICU



DOCUMENTAȚIE DE ATRIBUIRE nr. 318584/20.03.2018

CONTRACT

Proiectare si executie Intretinere periodica pod pe DN 2M km 1+123

**PROCEDURA DE ATRIBUIRE
LICITATIE DESCHISA**

Beneficiarul final al contractului:

**COMPANIA NATIONALA DE ADMINISTRARE A INFRASTRUCTURII RUTIERE S.A.
prin D.R.D.P. IASI**

Fisa de date

Tip anunt: Anunt de participare

Tip legislatie: Legea nr. 98/23.05.2016

Nu a existat o consultare de piata prealabila.

SECTIUNEA I : AUTORI TATEA CONTRACTANTA

I.1) DENUMIRE ADRESA SI PUNCT(E) DE CONTACT

COMPANIA NATIONALA DE ADMINISTRARE A INFRASTRUCTURII RUTIERE S.A.

Adresa postala: prin DIRECTIA REGIONALA DE DRUMURI SI PODURI IASI - Strada Gh. Asachi nr. 19, Localitatea: Iasi, Cod postal: 700481, Romania,
Punct(e) de contact: Departament Achizitii - procedura se desfasoara online in SEAP, Tel. +40 232214430, Email: drdpis@mail.dntis.ro, Fax: +40 232214432, Adresa internet (URL): www.cnadnr.ro, Adresa profilului cumparatorului (URL): www.e-licitatie.ro

Numarul de zile pana la care se pot solicita clarificari inainte de data limita de depunere a ofertelor/candidaturilor: 15

I.2) TIPUL AUTORITATII CONTRACTANTE SI ACTIVITATEA PRINCIPALA (ACTIVITATILE PRINCIPALE)

Minister sau orice alta autoritate nationala sau federala, inclusiv subdiviziuni regionale sau locale ale acestora

Activitate (Activitati)

- Constructii si amenajari teritoriale

AUTORITATEA CONTRACTANTA ACTIONEAZA IN NUMELE ALTOR AUTORITATI CONTRACTANTE

NU

SECTIUNEA II : OBI ECTUL CONTRACTULUI

Fisa de date

II.1) DESCRIERE

II.1.1) Denumirea data contractului/concursului/proiectului de autoritatea contractanta/entitatea contractanta

Proiectare si executie "Intretinere periodica pod pe DN 2M km 1+123"

II.1.2) Tipul contractului si locul de executare a lucrarilor, de livrare a produselor sau de prestare a serviciilor

Lucrari

Proiectare si executare

Locul principal de prestare: pod pe DN 2M km 1+123

Codul NUTS: RO21 - Nord-Est

II.1.3) Anuntul implica

Un contract de achizitii publice

II.1.5) Descrierea succinta a contractului sau a achizitiei/achizitiilor

Proiectare si executie intretinere periodica pod pe DN 2M km 1+123

Autoritatea contractanta va raspunde la solicitarile de clarificari inainte de data limita de depunere a ofertelor cu 10 zile. Solicitarile de clarificari se vor adresa cu minim 15 zile inainte de termenul limita stabilit pentru depunerea ofertelor.

II.1.6) Clasificare CPV (vocabularul comun privind achizitiile)

45221119-9 Lucrari de constructii de renovari de poduri (Rev.2)

71322500-6 Servicii de proiectare tehnica pentru infrastructura de transport (Rev.2)

II.1.7) Contractul intra sub incidenta acordului privind contractele de achizitii publice

Nu

II.1.8) Impartire in loturi

Nu

II.1.9) Vor fi acceptate variante

Nu

II.2) CANTITATEA SAU DOMENIUL CONTRACTULUI

II.2.1) Cantitatea totala sau domeniul

Proiectare si executie intretinere periodica pod pe DN 2M km 1+123

Valoarea estimata fara TVA: 3,563,352.00 RON

II.2.2) Optiuni

Nu

II.3) DURATA CONTRACTULUI/ACORDULUI CADRU/SAD SAU TERMENUL PENTRU FINALIZARE

11 luni incepand de la data atribuirii contractului / emiterii ordinelor de incepere a serviciilor sau lucrarilor

II.4) AJUSTAREA PRETULUI CONTRACTULUI

II.4.1) Ajustarea pretului contractului

Nu

SECTIUNEA III : INFORMATII JURIDICE, ECONOMICE, FINANCIARE SI TEHNICE

III.1) CONDITII REFERITOARE LA CONTRACT

III.1.1) Depozite valorice si garantii solicitate (dupa caz)

III.1.1.a) Garantie de participare

Da

Fisa de date

GARANTIA DE PARTICIPARE IN CUANTUM DE 35.000,00 LEI

Garantia de participare va avea valabilitate minimum 120 de zile de la termenul limita de primire a ofertei. Garantia de participare se poate constitui prin:

- instrument de garantare (se recomanda folosirea Formularului A) emis in conditiile legii de o societate bancara sau de o societate de asigurari, conform art. 36 din HG 395/2016, emis in numele ofertantului de catre o societate bancara/societate de asigurari care nu se afla in situatii speciale privind autorizarea sau supravegherea, in conditiile legii;
- virament bancar la BCR Iasi RO33RNCB0175008094080037 (RON).

Garantia de participare poate fi constituita si in alta moneda decat lei, la un curs de reconversie afisat de BNR, la data publicarii anuntului de participare.

Garantia de participare trebuie sa fie irevocabila.

Instrumentul de garantare trebuie sa prevada ca plata garantiei de participare se va executa neconditionat, respectiv la prima cerere a beneficiarului, pe baza declaratiei acestuia cu privire la culpa persoanei garantate.

Dovada constituirii garantiei de participare se va posta in SEAP, scanata si semnata cu semnatura electronica extinsa, pana la data limita de depunere a ofertelor.

Note:

- In cazul depunerii de oferte in asociere, garantia de participare trebuie constituita in numele asocierii si sa mentioneze ca acopera in mod solidar toti membrii grupului de operatori economici.
- In cazul unei garantii de participare emise de catre o societate de asigurari se va prezenta DOVADA PLATII INTEGRALE a primei de asigurare.
- Garantia de participare precum si dovada platii integrale a primei de asigurare emise in alta limba decat romana vor fi insotite de traducerea autorizata/legalizata in limba romana.

III.1.1.b) Garantie de buna executie

Da

GARANTIE DE BUNA EXECUTIE: 10% din pretul contractului fara TVA

Garantia de buna executie se va constitui prin orice modalitate prevazuta la art. 40 din HG 395/2016 si se va constitui in termen de 5 zile lucratoare de la data semnarii contractului. Autoritatea contractanta va elibera/restitui garantia de buna executie conform prevederilor art. 42 din HG 395/2016. Model garantie de buna executie – Formularul B.

III.1.2) Principalele modalitati de finantare si plata si/sau trimitere la dispozitiile relevante

Transferuri de la bugetul de stat si/sau Venituri proprii pentru intretinere

III.1.3) Forma juridica pe care o va lua grupul de operatori economici caruia i se atribuie contractul

Asociere conform art. 53. din Legea privind achizitiile publice nr 98/2016.

III.1.4) Executarea contractului este supusa altor conditii speciale

Nu

III.1.5) Legislatia aplicabila

a) Legea privind achizitiile nr 98/2016; Legea privind achizitiile sectoriale nr 99/2016; Legea privind concesiunile de lucrari si concesiunile de servicii nr 100/2016;

b) Legea privind remediile si caile de atac in materie de atribuire a contractelor de achizitie publica, a contractelor sectoriale si a contractelor de concesiune de lucrari si concesiune de servicii, precum si pentru organizarea si functionarea Consiliului National de Solutionare a Contestatiilor nr 101/2016;

c) www.anap.gov.ro

d) HG 395/2016 pentru aprobarea Normelor metodologice de aplicare a prevederilor referitoare la atribuirea contractului de achizitie publica/ acordului-cadru din Legea 98/2016 privind achizitiile publice.

III.2) CONDITII DE PARTICIPARE

III.2.1) Situatiile personale a operatorilor economici, inclusiv cerintele referitoare la inscrierea in registrul comertului sau al profesiei

III.2.1.a) Situatiile personale a candidatului sau ofertantului

Operatorii economici (ofertantii/ofertantii asociati/tertiul sustinatori/subcontractantii) nu trebuie sa se regaseasca in situatiile prevazute la art. 164, 165, 167 din Legea nr. 98/2016.

Operatorii economici participanti la procedura de atribuire vor completa DUAE cu informatiile aferente situatiei lor.

Documentele justificative care probeaza indeplinirea celor asumate prin completarea DUAE urmeaza a fi prezentate, la solicitarea autoritatii contractante, doar de catre ofertantul clasat pe locul I in clasamentul intermediar intocmit la finalizarea evaluarii ofertelor.

Documentele justificative care probeaza indeplinirea celor asumate prin completarea DUAE sunt:

1. Certificate constatatoare privind lipsa datoriilor restante, cu privire la plata impozitelor, taxelor sau a contributiilor la bugetul general consolidat (buget local, buget de stat, etc.) la momentul prezentarii;
2. Cazierul judiciar al operatorului economic si al membrilor organului de administrare, de conducere sau de supraveghere al respectivului operator economic, sau a celor ce au putere de reprezentare, de decizie sau de control in cadrul acestuia, asa cum rezulta din certificatul constatator emis de ONRC/ actul constitutiv;
3. Documente prin care se demonstreaza faptul ca operatorul economic poate beneficia de derogarile prevazute la art. 166 alin. (2), art. 167 alin. (2), art. 171 din Legea 98/2016 privind achizitiile publice.
4. Alte documente edificatoare, daca este cazul.

Totodata, operatorul economic (Ofertantul unic/Ofertantul asociat/Subcontractantul/Tertul sustinator) va depune odata cu DUAE "Declaratia cu privire la neincadrarea in situatiile potential generatoare de conflict de interese, asa cum sunt acestea definite la art. 60 din Legea 98/2016". Se va completa Formularul nr. 1 din Sectiunea Formulare.

Persoanele cu functie de decizie din cadrul autoritatii contractante in ceea ce priveste organizarea, derularea si finalizarea procedurii de atribuire sunt: ing. Laicu Ovidiu Mugurel – Director General Regional DRDP Iasi, ing. Cercel Vlad Constantin – Director Adjunct Exploatare, ec. Popa Vasile – Director economic, ing. Pila Gabriel – Sef Serviciu Lucrari de Arta BMS si Cladiri, cons. jr. Dorel Gotu – Sef Departament Juridic, ec. Stefan Cristian – Compartiment CFP, ing. Zaharia Nadia – Sef birou Analiza Preturi, Lemnaru Razvan – Sef Departament Achizitii, ec. Ungureanu Anca Roxana – Compartiment Pregatire Documentatii. Elaborator expertiza – S.C. BEST PROIECT PREST S.R.L.

Se vor depune, odata cu DUAE, urmatoarele documente: angajamentul ferm al tertului sustinator din care rezulta modul efectiv in care se va materializa sustinerea acestuia, acordul de subcontractare si/sau a acordul de asociere, dupa caz.

Fisa de date

III.2.1.b) Capacitatea de exercitare a activitatii profesionale

1) Operatorii economici ce depun oferta trebuie sa dovedeasca o forma de inregistrare in conditiile legii din tara de rezidenta, sa reiasa ca operatorul economic este legal constituit, ca nu se afla in niciuna dintre situatiile de anulare a constituirii precum si faptul ca are capacitatea profesionala de a realiza activitatile care fac obiectul contractului (din Certificatul Constatator trebuie sa rezulte ca activitatea principala/secundara pe care o desfasoara conform codificarii CAEN corespunde obiectului contractului).

2) Modalitate prin care poate fi demonstrata indeplinirea cerintei:

- Se va completa DUAE (in conformitate cu Notificarea nr. 240/2016) de catre operatorii economici participanti la procedura de atribuire cu informatiile aferente situatiei lor.

3) Documentele justificative care probeaza indeplinirea celor asumate prin completarea DUAE sunt:

- certificatul constatator emis de ONRC sau, in cazul ofertantilor straini, documente echivalente emise in tara de rezidenta.

Documentele justificative care probeaza indeplinirea celor asumate prin completarea DUAE urmeaza a fi prezentate, la solicitarea autoritatii contractante, doar de catre ofertantul clasat pe locul I in clasamentul intermediar intocmit la finalizarea evaluarii ofertelor.

Informatiile cuprinse in certificatul constatator trebuie sa fie reale/actuale la data prezentarii certificatului respectiv – in copie lizibile certificata „conform cu originalul”.

Pentru persoane juridice/fizice straine documentele se vor prezenta in copii lizibile certificate „conform cu originalul”, insotite de traducerea autorizata/legalizata in limba romana.

III.2.2) Capacitatea economica si financiara

Informatii si/sau nivel(uri) minim(e) necesare pentru evaluarea respectarii cerintelor mentionate	Modalitatea de indeplinire
<p>Media cifrei de afaceri globale a ofertantului pe ultimii (3) trei ani (2014, 2015, 2016) trebuie sa fie in valoare de minim 6.000.000 lei.</p>	<p>In vederea indeplinirii cerintei, ofertantul/ ofertantul asociat/ tertul sustinator va completa DUAE - Partea IV "Criteriile de selectie" - Sectiunea B "Capacitatea economica si financiara".</p> <p>Ofertantul clasat pe primul loc dupa aplicarea criteriului de atribuire va prezenta, anterior atribuirii contractului, la solicitarea Autoritatii Contractante, situatiile financiare sau extras din situatiile financiare aferente anilor 2014, 2015 si 2016. Aceste documente vor fi prezentate si de catre ofertantul asociat, in situatia in care resursele acestuia au fost luate in considerare pentru indeplinirea cerintei.</p> <p>Nota 1: Daca din motive obiective si justificate, operatorul economic nu este in masura sa prezinte documentele solicitate, acesta este autorizat sa faca dovada situatiei sale economice si financiare prin orice alt document care poate fi considerat adecvat.</p> <p>Nota 2: Daca un grup de operatori economici depune o oferta comuna, cerinta se demonstreaza prin luarea in considerare a resurselor tuturor membrilor grupului. In aceasta situatie, si ofertantul asociat va completa DUAE - Partea IV "Criteriile de selectie" - Sectiunea B "Capacitatea economica si financiara".</p> <p>Nota 3: a) Pentru transformarea in Lei se va utiliza cursul mediu pentru anul 2014 - 1 Euro = 4,4446 Lei, 2015 - 1 Euro = 4,4450 Lei si 2016 - 1 Euro = 4,4908. b) Pentru alte monede decat Euro, se transforma mai intai in Euro, utilizandu-se cursul mediu pentru anul 2014, 2015 si 2016 publicat pe site-ul http://ec.europa.eu/budget/infocuro. Pentru transformarea Euro in Lei se vor urma indicatiile de la punctul a.</p> <p>Nota 4: In vederea indeplinirii cerintei, ofertantul poate beneficia de sustinerea unui/unor tert/terti. In acest sens vor fi respectate prevederile art. 182 din Legea nr. 98/2016 si ale art. 48 din HG nr. 395/2016.</p> <p>Nota 5: In cazul in care ofertantul beneficiaza de sustinere din partea unui tert, tertul sustinator va completa DUAE - Partea IV "Criteriile de selectie" - Sectiunea B "Capacitatea economica si financiara".</p> <p>Nota 6: In cazul in care beneficiaza de sustinere din partea unui tert, ofertantul va prezenta:</p> <ul style="list-style-type: none"> - Angajamentul ferm privind sustinerea economica si financiara acordata de tertul sustinator, in conformitate cu Formularul nr. 2 care va fi incarcat in mod obligatoriu in SEAP impreuna cu DUAE si cu oferta si va fi semnat cu semnatura electronica extinsa, bazata pe un certificat calificat, eliberat de un furnizor de servicii de certificare acreditat in conditiile legii. Odata cu angajamentul de sustinere, ofertantul are obligatia sa prezinte documente transmise acestuia de catre tertul sustinator, din care sa rezulte modul efectiv prin care tertul sustinator va asigura indeplinirea propriului angajament de sustinere, documente care se vor constitui anexe la respectivul angajament. - documentele justificative prin care tertul sustinator asigura indeplinirea obligatiilor asumate prin angajament (situatii financiare sau extrase din situatiile financiare aferente anilor 2014, 2015 si 2016 din care rezulta indeplinirea nivelului minim solicitat al cerintei privind situatia economica si financiara) vor fi prezentate de ofertantul clasat pe primul loc dupa aplicarea criteriului de atribuire, anterior atribuirii contractului, la solicitarea Autoritatii Contractante, cu respectarea cerintelor privind semnarea electronica a documentelor.

III.2.3.a) Capacitatea tehnica si/sau profesionala

Fisa de date

Informatii si/sau nivel(uri) minim(e) necesare pentru evaluarea respectarii cerintelor mentionate	Modalitatea de indeplinire
<p>Experienta similara - Lucrari: Ofertantul trebuie sa demonstreze ca a executat si dus la bun sfarsit in ultimii 5 ani* lucrari de intretinere periodica pod/pasaj/viaduct si/sau reabilitare pod/pasaj/viaduct si/sau modernizare pod/pasaj/viaduct si/sau reparatie curenta/capitala pod/pasaj/viaduct si/sau consolidare pod/pasaj/viaduct si/sau constructie noua pod/pasaj/viaduct, in valoare cumulata de cel putin 3.000.000 lei fara T.V.A, la nivelul a maxim 3 contracte.</p> <p>*) ultimii 5 ani se raporteaza la termenul limita de depunere a ofertelor cu aplicarea corespunzatoare a Instructiunii ANAP nr. 2/2017 (art. 13)</p>	<p>In vederea indeplinirii cerintei, ofertantul/ ofertantul asociat/ tertul sustinator va completa DUAE - Partea IV "Criteriile de selectie" - Sectiunea C "Capacitatea tehnica si profesionala". Ofertantul clasat pe primul loc dupa aplicarea criteriului de atribuire va prezenta, anterior atribuirii contractului, la solicitarea Autoritatii Contractante, certificate/documente care atesta indeplinirea cerintei, si anume: documente emise de Beneficiarul lucrarilor/ Procese verbale de receptie la terminarea lucrarilor/ Procese verbale de receptie pe obiect/ Procese verbale de receptie finala/Documente constatatoare emise de autoritatile contractate, din care sa reiasa toate elementele necesare pentru confirmarea indeplinirii cerintei de capacitate tehnica. Aceste documente vor fi prezentate si de catre ofertantul asociat, in situatia in care resursele acestuia au fost luate in considerare pentru indeplinirea cerintei.</p> <p>Nota 1: Daca un grup de operatori economici depune o oferta comuna, cerinta se demonstreaza prin luarea in considerare a resurselor tuturor membrilor grupului. In aceasta situatie, si ofertantul asociat va completa DUAE - Partea IV "Criteriile de selectie" - Sectiunea C "Capacitatea tehnica si profesionala".</p> <p>Nota 2: In vederea indeplinirii cerintei, ofertantul poate beneficia de sustinerea unui/unor tert/terti. In acest sens vor fi respectate prevederile art. 182 din Legea nr. 98/2016 si ale art. 48 din HG nr. 395/2016.</p> <p>Nota 3: Tertul sustinator va completa DUAE - Partea IV "Criteriile de selectie" - Sectiunea C "Capacitatea tehnica si profesionala".</p> <p>Nota 4: In cazul in care beneficiaza de sustinere din partea unui tert, ofertantul va prezenta:</p> <ul style="list-style-type: none"> - Angajamentul ferm privind sustinerea capacitatii tehnice acordata de tertul sustinator, in conformitate cu Formularul nr. 3.1. Angajamentul ferm va fi incarcata in mod obligatoriu in SEAP impreuna cu DUAE si cu oferta si va fi semnat cu semnatura electronica extinsa, bazata pe un certificat calificat, eliberat de un furnizor de servicii de certificare acreditat in conditiile legii. Odata cu angajamentul de sustinere, ofertantul are obligatia sa prezinte documente transmise acestuia de catre tertul sustinator, din care sa rezulte modul efectiv prin care tertul sustinator va asigura indeplinirea propriului angajament de sustinere, documente care se vor constitui anexe la respectivul angajament. - documentele justificative prin care tertul sustinator asigura indeplinirea obligatiilor asumate prin angajament (documente emise de Beneficiarul lucrarilor/ Procese verbale de receptie pe obiect/ Procese verbale de receptie la terminarea lucrarilor/ Procese verbale de receptie finala/ Documente constatatoare emise de autoritatile contractate, din care sa reiasa toate elementele necesare pentru confirmarea indeplinirii cerintei de capacitate tehnica) vor fi prezentate de ofertantul clasat pe primul loc dupa aplicarea criteriului de atribuire, anterior atribuirii contractului, la solicitarea Autoritatii Contractante. <p>Nota 5: a) Pentru transformarea in Lei se va utiliza curs mediu pentru anul 2012-1 Euro=4,4560Lei,2013-1 Euro=4,4190Lei,2014-1 Euro=4,4446 Lei , 2015-1 Euro=4,4450 Lei, 2016-1 Euro=4,4908 Lei,2017-1 Euro=4,5229 Lei.b) Ptr.alte monede decat Euro,se transf.mai intai in Euro, utiliz.curs.mediu ptr.anul 2012,2013,2014,2015,2016 si 2017 publicat pe site-ul http://ec.europa.eu/budget/inforeuro. Ptr.transformarea Euro in Lei se vor urma indicatiile de la punctul a)</p>

Fisa de date

Experienta similara - Servicii:

Ofertantul trebuie sa demonstreze ca a prestat si dus la bun sfarsit in ultimii 3 ani* servicii de proiectare lucrari de intretinere periodica pod/pasaj/viaduct si/sau reabilitare pod/pasaj/viaduct si/sau modernizare pod/pasaj/viaduct si/sau reparatie curenta/capitala pod/pasaj/viaduct si/sau consolidare pod/pasaj/viaduct si/sau constructie noua pod/pasaj/viaduct - a caror valoare cumulata este de cel putin 90.000 lei fara T.V.A., la nivelul a maxim 3 contracte.

*) ultimii 3 ani se raporteaza la termenul limita de depunere a ofertelor cu aplicarea corespunzatoare a Instructiunilor ANAP.

In vederea indeplinirii cerintei, ofertantul/ ofertantul asociat/tertul sustinator va completa DUAE - Partea IV "Criteriile de selectie" - Sectiunea C "Capacitatea tehnica si profesionala".

Ofertantul clasat pe primul loc dupa aplicarea criteriului de atribuire va prezenta, anterior atribuirii contractului, la solicitarea Autoritatii Contractante, certificate/ documente emise sau contrasemnate de o autoritate ori de catre clientul beneficiar/ procese verbale de receptie, din care sa reiasa toate elementele necesare pentru confirmarea indeplinirii cerintei de capacitate tehnica, respectiv serviciile prestate, perioada de realizare si caracteristicile tehnice ale podului/ pasajului/ viaductului. Aceste documente vor fi prezentate si de catre ofertantul asociat, in situatia in care resursele acestuia au fost luate in considerare pentru indeplinirea cerintei.

Nota 1: Daca un grup de operatori economici depune o oferta comuna, cerinta se demonstreaza prin luarea in considerare a resurselor tuturor membrilor grupului. In aceasta situatie, si ofertantul asociat va completa DUAE - Partea IV "Criteriile de selectie" - Sectiunea C "Capacitatea tehnica si profesionala"

Nota 2: In vederea indeplinirii cerintei, ofertantul poate beneficia de sustinerea unui/ unor tert/ tert. In acest sens vor fi respectate prevederile art. 182 din Legea nr. 98/ 2016 si ale art. 48 din HG nr. 395/ 2016.

Nota 3: Tertul sustinator va completa DUAE - Partea IV "Criteriile de selectie" - Sectiunea C "Capacitatea tehnica si profesionala".

Nota 4: In cazul in care beneficiaza de sustinere din partea unui tert, ofertantul va prezenta:

- Angajamentul ferm privind sustinerea capacitatii tehnice acordata de tertul sustinator, in conformitate cu Formularul nr. 3.1. Angajamentul ferm va fi incarcat in mod obligatoriu in SEAP impreuna cu DUAE si cu oferta si va fi semnat cu semnatura electronica extinsa, bazata pe un certificat calificat, eliberat de un furnizor de servicii de certificare acreditat in conditiile legii. Odata cu angajamentul de sustinere, ofertantul are obligatia sa prezinte documente transmise acestuia de catre tertul sustinator, din care sa rezulte modul efectiv prin care tertul sustinator va asigura indeplinirea propriului angajament de sustinere, documente care se vor constitui anexe la respectivul angajament.

- documentele justificative prin care tertul sustinator asigura indeplinirea obligatiilor asumate prin angajament (certIFICATE/ documente emise sau contrasemnate de o autoritate ori de catre clientul beneficiar/ procese verbale de receptie, din care sa reiasa toate elementele necesare pentru confirmarea indeplinirii cerintei de capacitate tehnica, respectiv serviciile prestate, perioada de realizare si valoarea acestora) vor fi prezentate de ofertantul clasat pe primul loc dupa aplicarea criteriului de atribuire, anterior atribuirii contractului, la solicitarea Autoritatii Contractante.

Nota 5: a) Ptr. transf. in Lei se va utiliza curs mediu ptr.anul 2014 -1 Euro = 4,4446 Lei, 2015-1 Euro=4,4450 Lei, 2016-1 Euro = 4,4908 Lei, 2017-1 Euro=4,5229 Lei. b) Ptr.alte monede decat Euro, se transf.mai intai in Euro, utiliz.curs.mediu ptr.anul 2014, 2015, 2016 si 2017 publicat pe site-ul <http://ec.europa.eu/budget/infocuro>.Ptr.transformarea Euro in Lei se vor urma indicatiile de la punctul a).

Fisa de date

<p>Declaratie cu privire la utilajele, instalatiile si echipamentele tehnice la dispozitia operatorului economic care presteaza serviciile de proiectare si executa lucrarile aferente contractului</p>	<p>In vederea indeplinirii cerintei ofertantului/ofertantul asociat/tertul sustinator va completa DUAE - Partea IV "Criteriile de selectie" - Sectiunea C "Capacitatea tehnica si profesionala". Ofertantul clasat pe primul loc dupa aplicarea criteriului de atribuire va prezenta, anterior atribuirii contractului, la solicitarea Autoritatii Contractante, certificate/documente care atesta indeplinirea cerintei, si anume: documente care sa ateste ca dispune de utilajele, instalatiile si echipamentele tehnice declarate din care sa rezulte caracteristicile tehnice ale acestora. Aceste documente vor fi prezentate si de catre ofertantul asociat, in situatia in care resursele acestuia au fost luate in considerare pentru indeplinirea cerintei.</p> <p>Nota 1: Daca un grup de operatori economici depune o oferta comuna, cerinta se demonstreaza prin luarea in considerare a resurselor tuturor membrilor grupului. In aceasta situatie, si ofertantul asociat va completa DUAE - Partea IV "Criteriile de selectie" - Sectiunea C "Capacitatea tehnica si profesionala".</p> <p>Nota 2: In vederea indeplinirii cerintei, ofertantul poate beneficia de sustinerea unui/unor tert/terti. In acest sens vor fi respectate prevederile art. 182 din Legea nr. 98/2016 si ale art. 48 din HG nr. 395/2016.</p> <p>Nota 3: Tertul sustinator va completa DUAE - Partea IV "Criteriile de selectie" - Sectiunea C "Capacitatea tehnica si profesionala".</p> <p>Nota 4: In cazul in care beneficiaza de sustinere din partea unui tert, ofertantul va prezenta:</p> <ul style="list-style-type: none"> - Angajamentul ferm privind sustinerea capacitatii tehnice acordata de tertul sustinator, in conformitate cu Formularul nr. 3.2. Angajamentul ferm va fi incarcat in mod obligatoriu in SEAP impreuna cu DUAE si cu oferta si va fi semnat cu semnatura electronica extinsa, bazata pe un certificat calificat, eliberat de un furnizor de servicii de certificare acreditat in conditiile legii. Odata cu angajamentul de sustinere, ofertantul are obligatia sa prezinte documente transmise acestuia de catre tertul sustinator, din care sa rezulte modul efectiv prin care tertul sustinator va asigura indeplinirea propriului angajament de sustinere, documente care se vor constitui anexe la respectivul angajament. - documentele indicate in cadrul Angajamentului ferm din care sa rezulte modul efectiv prin care tertul sustinator asigura indeplinirea obligatiilor asumate prin angajament vor fi prezentate de ofertantul clasat pe primul loc dupa aplicarea criteriului de atribuire, anterior atribuirii contractului, la solicitarea Autoritatii Contractante.
<p>Informatii despre asociere</p>	<p>Mai multi operatori economici au dreptul de a se asocia cu scopul de a depune oferta comuna, fara a fi obligati sa adopte sau sa constituie o anumita forma juridica pentru depunerea ofertei. In acest sens, Ofertantul va completa in mod corespunzator DUAE, partea II "Informatii referitoare la operatorul economic", sectiunea A "Informatii privind operatorul economic". Toti membrii asocierii au obligatia de a completa DUAE cu toate informatiile solicitate de Autoritatea Contractanta in Documentatia de Atribuire. Acordul de asociere - Formularul nr. 4 prezentat in Sectiunea „Formulare” va fi depus odata cu DUAE si va fi semnat si stampilat, de reprezentantul legal al fiecarui ofertant asociat (in conformitate cu modelul pus la dispozitie). Nota 1: In cazul in care oferta comuna este declarata castigatoare, inainte de semnarea contractului, participantii in comun la procedura de atribuire vor prezenta Acordul de asociere autentificat.</p>

Fisa de date

<p>Informatii despre subcontractanti</p>	<p>Ofertantul va preciza partea/partile din contract pe care intentioneaza sa o/le subcontracteze.</p> <p>In cazul in care ofertantul va subcontracta o parte din contract, ofertantul are obligatia de a completa DUAE, partea II "Informatii referitoare la operatorul economic", sectiunea D "Informatii privind subcontractantii pe ale caror capacitati operatorul economic nu se bazeaza", si partea IV "Criteriile de selectie" - Sectiunea C "Capacitatea tehnica si profesionala".</p> <p>De asemenea, fiecare subcontractant va completa un formular DUAE separat care sa cuprinda informatiile solicitate in:</p> <ul style="list-style-type: none"> - partea II "Informatii referitoare la operatorul economic" - sectiunea A " Informatii privind operatorul economic" si B "Informatii privind reprezentantii operatorului economic", - partea III "Motive de excludere". <p>Nota 1: In cazul in care este identificata o situatie de excludere, cu aplicarea in mod corespunzator a dispozitiilor art. 171 din Legea 98/2016, autoritatea contractanta solicita ofertantului o singura data sa inlocuiasca un subcontractant in legatura cu care a rezultat, in urma verificarii, ca se afla in aceasta situatie. In conformitate cu prevederile art. 218, alin (4) din Legea 98/2016, Autoritatea contractanta are obligatia de a solicita, ulterior atribuirii contractului, la incheierea acestuia, prezentarea contractului/contractelor incheiate intre contractant si subcontractantul/subcontractantii nominalizat/nominalizati in oferta, astfel incat activitatile ce revin acestuia/acestora, precum si sumele aferente prestatiilor, sa fie cuprinse in contractul de achizitie publica.</p> <p>Contractul/Contractele prezentat/ prezentate trebuie sa fie in concordanta cu oferta si se vor constitui in anexe la contract. Acestea trebuie sa contina cel putin urmatoarele elemente: numele, datele de contact, reprezentantii legali ai subcontractantului; activitatile ce urmeaza a fi subcontractate; valoarea la care se ridica partea/partile subcontractate; optiunea privind realizarea platilor direct catre subcontractant.</p> <p>Raspunderea contractantului in ceea ce priveste modul de indeplinire a contractului nu este diminuata in cazul in care o parte/ parti din acesta sunt indeplinite de subcontractanti.</p>
--	---

III.2.3.b) Standarde de asigurare a calitatii si de protectie a mediului

Informatii si/sau nivel(uri) minim(e) necesare pentru evaluarea respectarii cerintelor mentionate	Modalitatea de indeplinire
<p>Ofertantul trebuie sa faca dovada implementarii sistemului de management al calitatii conform SR EN ISO 9001 sau echivalent pentru activitatea/ activitatile principala/e ce fac obiectul contractului.</p>	<p>In vederea indeplinirii cerintei, ofertantul/ofertantul asociat va completa DUAE - Partea IV "Criteriile de selectie" - Sectiunea D "Sisteme de asigurare a calitatii si standarde de management de mediu". Ofertantul clasat pe primul loc dupa aplicarea criteriului de atribuire va prezenta, anterior atribuirii contractului, la solicitarea Autoritatii Contractante, Certificat/e emis/e de organisme de certificare independente care atesta respectarea standardelor de asigurare a calitatii, respectiv SE EN ISO 9001 sau echivalent sau orice alte probe sau dovezi, in masura in care probele/dovezile prezentate confirma asigurarea unui nivel corespunzator al calitatii, echivalent cu cel solicitat prin documentatia de atribuire, pentru fiecare asociat in parte, daca este cazul.</p> <p>Nota 1: Daca un grup de operatori economici depune o oferta comuna, cerinta se demonstreaza individual de catre fiecare membru in parte, pentru partea de contract pe care o realizeaza. In aceasta situatie, si ofertantul asociat va completa DUAE - Partea IV "Criteriile de selectie" - Sectiunea D "Sisteme de asigurare a calitatii si standarde de management de mediu".</p> <p>Nota 2: Cerinta privind certificarea SR EN ISO 9001 sau echivalent nu poate fi indeplinita prin intermediul unei alte persoane (tert sustinator).</p> <p>Nota 3: In cazul in care operatorul economic demonstreaza ca nu are acces la un certificat de calitate ori nu a avut posibilitatea de a-l obtine pana la momentul prezentarii documentelor, din motive care nu ii sunt imputabile, ofertantul poate prezenta orice alte probe sau dovezi, in masura in care probele/dovezile prezentate confirma asigurarea unui nivel corespunzator al calitatii, echivalent cu cel solicitat prin documentatia de atribuire</p>

Fisa de date

Ofertantul trebuie sa faca dovada implementarii sistemului de management al mediului conform SR EN ISO 14001 sau echivalent pentru activitatea principala (de executie) ce face obiectul contractului.	In vederea indeplinirii cerintei, ofertantul/ofertantul asociat va completa DUAE - Partea IV "Criteriile de selectie" - Sectiunea D "Sisteme de asigurare a calitatii si standarde de management de mediu". Ofertantul clasat pe primul loc dupa aplicarea criteriului de atribuire va prezenta, anterior atribuirii contractului, la solicitarea Autoritatii Contractante, Certificat/e emis/e de organisme de certificare independente care atesta respectarea standardelor de mediu, respectiv SR EN ISO 14001 sau echivalent sau orice alte probe sau dovezi, in masura in care probele/dovezile prezentate confirma asigurarea unui nivel corespunzator al protectiei mediului, echivalent cu cel solicitat prin documentatia de atribuire, pentru fiecare asociat in parte, daca este cazul. Nota 1: Daca un grup de operatori economici depune o oferta comuna, cerinta se demonstreaza individual de catre fiecare membru in parte, pentru partea de contract pe care o realizeaza. In aceasta situatie, si ofertantul asociat va completa DUAE - Partea IV "Criteriile de selectie" - Sectiunea D "Sisteme de asigurare a calitatii si standarde de management de mediu". Nota 2: Cerinta privind certificarea SR EN ISO 14001 sau echivalent nu poate fi indeplinita prin intermediul unei alte persoane (tert sustinator). Nota 3: In cazul in care operatorul economic demonstreaza ca nu are acces la un certificat de mediu ori nu a avut posibilitatea de a-l obtine pana la momentul prezentarii documentelor, din motive care nu ii sunt imputabile, ofertantul poate prezenta orice alte probe sau dovezi, in masura in care probele/dovezile prezentate confirma asigurarea unui nivel corespunzator al protectiei mediului, echivalent cu cel solicitat prin documentatia de atribuire.
--	---

III.2.4) Contracte rezervate

Nu

III.3) CONDITII SPECIFICE PENTRU CONTRACTELE DE SERVICII

III.3.1) Prestarea serviciilor in cauza este rezervata unei anumite profesii

Nu

III.3.2) Persoanele juridice au obligatia sa indice numele si calificarile profesionale ale membrilor personalului responsabili pentru prestarea serviciilor respective

Nu

SECTIUNEA IV: PROCEDURA

IV.1) PROCEDURA

IV.1.1) Tipul procedurii si modalitatea de desfasurare

IV.1.1.a) Modalitatea de desfasurare a procedurii de atribuire

Online

IV.1.1.b) Tipul procedurii

Licitatie deschisa

IV.2) CRITERII DE ATRIBUIRE

IV.2.1) Criterii de atribuire

Pretul cel mai scazut

IV.2.2) Se va organiza o licitatie electronica

Nu

IV.3) INFORMATII ADMINISTRATIVE

IV.3.1) Numar de referinta atribuit dosarului de autoritatea contractanta

IV.3.2) Anunturi publicate (anunt publicat) anterior privind acelasi contract

Nu

IV.3.6) Limba sau limbile in care pot fi redactata oferta/candidatura/proiectul sau cererea de participare

Fisa de date

Moneda in care se exprima oferta de pret: RON

Romana

IV.3.7) Perioada minima pe parcursul careia ofertantul trebuie sa isi mentina oferta (de la termenul limita de primire a ofertelor)

120 zile

IV.4) PREZENTAREA OFERTEI

IV.4.1) Modul de prezentare a propunerii tehnice

Ofertantul are obligatia de a elabora si a prezenta Propunerea Tehnica astfel incat sa respecte specificatiile precizate in documentatia tehnica din Documentatia de Atribuire. Din Propunerea tehnica trebuie sa reiasa modul concret de indeplinire a cerintelor din Caietul de sarcini. Este obligatorie prezentarea de documente astfel incat in procesul de evaluare informatiile din propunerea tehnica sa permita verificarea corespondentei cu cerintele din Caietul de sarcini, cu detalierea modului de indeplinire a tuturor conditiilor tehnice din Caietul de sarcini.

Ofertantul are obligatia ca pe parcursul indeplinirii contractului de lucrari sa respecte reglementarile in vigoare la nivel national referitoare la protectia mediului (informatii disponibile la Ministerul Mediului, Apelor si Padurilor, cu sediul in Bucuresti, Bd. Libertatii nr. 12, sectorul 5, si la adresa de Internet <http://www.mmediu.ro/articol/legislatie/433>), precum si cele referitoare la conditiile de munca, protectia muncii si protectia sociala (informatii disponibile la Ministerul Muncii, Familiei, Protectiei Sociale si Persoanelor Varstnice, cu sediul in Bucuresti, str. Dem.I.Dobrescu nr.2 - 4, sectorul 1, cod postal 010026, si la adresa de Internet <http://www.mmuncii.ro/j33/index.php/ro/legislatie> si [Inspectia Muncii - site-ul: http://www.inspectmun.ro/legislatie/legislatie.html](http://www.inspectmun.ro/legislatie/legislatie.html)) - Formularul nr. 9 - "Declaratie privind respectarea reglementarilor obligatorii din domeniul mediului, social, al relatiilor de munca si privind respectarea legislatiei de securitate si sanatate in munca", in conformitate cu modelul prezentat in Sectiunea „Formulare” a Documentatiei de Atribuire. In cazul unei asocieri aceasta declaratie va fi asumata de catre toti membrii asocierii.

Propunerea Tehnica va contine si: 1. Documente de confirmare a acceptarii de catre ofertant a clauzelor contractuale, Formularul nr. 6 prezentat in Sectiunea Formulare a Documentatiei de atribuire; 2. Perioada de garantie, Formularul nr. 7 prezentat in Sectiunea Formulare a Documentatiei de atribuire. 3. Programul Calitatii aplicat la lucrare. 4. Plan de management al mediului; 5. Plan de management al traficului; 6. Graficul de executie fizic.

7. Prezentarea modalitatii de asigurare a accesului la specialistii necesari si obligatorii in vederea verificarii nivelului de calitate corespunzator cerintelor fundamentale aplicabile lucrarilor cuprinse in obiectul contractului, in conformitate cu prevederile Legii 10/1995 si a altor legi incidente.

Nota: - Ofertantul are obligatia de a intocmi un Opis al documentelor incluse in Propunerea Tehnica;

- Ofertantul va indica elementele confidentiale ale propunerii tehnice si financiare – Formularul nr. 5 – “Declaratie privind partea/partile din propunerea tehnica si financiara care au caracter confidential”.

IV.4.2) Modul de prezentare a propunerii financiare

Propunerea financiara trebuie sa fie prezentata in Lei fara TVA (valorile ofertate trebuie exprimate cu doua zecimale). Propunerea financiara va include Formularul de Oferta (Formularul nr. 8), impreuna cu: Anexa nr. 1 - Centralizatorul ofertei; Anexa nr. 2 - Centralizatorul cheltuielilor pe obiectiv; Anexa nr. 3 - Lista cuprinzand cantitatile de lucrari; Anexa nr. 4 - Lista cuprinzand consumurile de resurse materiale; Anexa nr. 5 - Lista cuprinzand consumurile cu mana de lucru; Anexa nr. 6 - Lista cuprinzand consumurile de ore de functionare a utilajelor de constructii; Anexa nr. 7 - Lista cuprinzand consumurile privind transporturile. La intocmirea ofertei financiare se vor avea in vedere, orientativ, standardele de cost conform HG. 1394/28.12.2010.

Ofertantul trebuie sa incarce oferta financiara criptata in SEAP si salvata.

Orice alte documente privind propunerea financiara si/sau justificarea acesteia se incarca in SEAP sub semnatura electronica extinsa, in campul din SEAP destinat ofertei financiare.

Note:

- Ofertantul are obligatia de a intocmi un opis al documentelor incluse in propunerea financiara.

- Ofertantul va indica elementele confidentiale ale propunerii financiare – Formularul nr. 5

IV.4.3) Modul de prezentare a ofertei

* In scopul demonstrarii indeplinirii criteriilor de calificare, ofertantii au obligatia de a depune initial in SEAP numai DUAE (documentul unic de achizitie european). DUAE a fost generat electronic de autoritatea contractanta si poate fi accesat la adresa

<https://ec.europa.eu/growth/tools-databases/espd/filter> sau <https://ec.europa.eu/tools/espd>. DUAE va fi obligatoriu semnat cu semnatura electronica extinsa bazata pe un certificat calificat, eliberat de un furnizor de servicii de certificare acreditat.

Ofertantii vor completa DUAE cu respectarea instructiunilor disponibile pe www.e-licitatie.ro in sectiunea dedicata operatorilor economici a portalului SEAP, precum si a instructiunilor din cuprinsul DUAE, inclusiv in ceea ce priveste situatia ofertelor comune, subcontractarii, tertilor sustinatori, daca este cazul. Se va avea in vedere Notificarea ANAP nr. 240/2016 si notificarea privind utilizarea DUAE (site ANAP). Celelalte documente justificative prevazute la pct. III.2 vor fi depuse doar la solicitarea autoritatii contractante, conform art. 196 din Legea nr. 98/2016.

** Documentele ofertei vor fi obligatoriu semnate cu semnatura electronica extinsa bazata pe un certificat calificat, eliberat de un furnizor de servicii de certificare acreditat si se depun in SEAP.

*** Ofertele, orice corespondenta si documente legate de procedura de atribuire transmise intre ofertant si autoritatea contractanta trebuie redactate in limba romana. Toate documentele prezentate in cadrul procedurii ce sunt emise in alta limba decat romana, vor fi insotite de traducerea autorizata/legalizata in limba romana a acestora. In interpretarea ofertei, limba romana va prevala.

La intocmirea ofertelor, ofertantii trebuie sa respecte toate instructiunile mentionate in Fisa de Date a Achizitiei, precum si sa completeze toate formularele cuprinse in aceasta Documentatie de Atribuire.

In vederea participarii la procedura de achizitie publica, ofertantul are obligatia de a transmite Oferta si Documentul Unic de Achizitie European in format electronic numai pana la data si ora limita de depunere a ofertelor prevazute in anuntul de participare.

Oferta va contine in mod obligatoriu: a) Propunerea tehnica, b) Propunerea financiara, c) alte documente solicitate prin documentatia de atribuire.

**** Odata cu depunerea DUAE, ofertantii vor prezenta angajamentul tertului sustinator si acordul de asociere (daca este cazul). Odata cu angajamentul de sustinere, ofertantul are obligatia sa prezinte documente transmise acestuia de catre tertul sustinator, din care sa rezulte modul efectiv prin care tertul sustinator va asigura indeplinirea propriului angajament de sustinere, documente care se vor constitui anexe la respectivul angajament. Documentele justificative (certIFICATE/ documente) care probeaza cele asumate in angajamente/acorduri vor fi solicitate doar ofertantului clasat pe primul loc in clasamentul intermediar intocmit la finalizarea evaluarii ofertelor.

***** La nivelul DUAE trebuie precizat modul concret de indeplinire a cerintelor de calificare (daca au fost solicitate), precum informatii cum ar fi: numarul si data contractului invocat drept experienta similara, valoarea, beneficiarul, data si numarul documentului de receptie, ponderea si/sau activitatile pentru care a fost responsabil, informatii din care sa rezulte indeplinirea cerintelor cu privire la dotarea tehnica, sau alte asemenea din care sa reiasa in mod clar modul de indeplinire a acestora.

SECTIUNEA VI: INFORMATII SUPLIMENTARE

Fisa de date

VI.1) CONTRACTUL ESTE PERIODIC

Nu

Perioada estimata de publicare a anunturilor viitoare:

VI.2) CONTRACTUL/CONCURSUL SE INSCRIE INTR-UN PROIECT/PROGRAM FINANTAT DIN FONDURI COMUNITARE/PROGRAM OPERATIONAL/PROGRAM NATIONAL DE DEZVOLTARE RURALA

Nu

Trimitere (trimiteri) la proiect(e) si/sau program(e):

Tipul de finantare: Fonduri bugetare

VI.3) ALTE INFORMATII

1. Operatorii economici pot accesa DUAЕ in vederea completarii la urmatoarele linkuri: <https://ec.europa.eu/growth/tools-databases/espd/filter> sau <https://ec.europa.eu/tools/espd> .
2. In situatia in care mai multe oferte considerate admisibile sunt clasate pe primul loc si au preturi egale, autoritatea contractanta va solicita clarificari prin intermediul SEAP, in vederea incarcarii electronice de catre operatorii economici de documente care contin noi preturi.
3. Durata contractului este de: 10 luni pentru executia lucrarilor de intretinere periodica si 1 luna pentru prestarea serviciilor de proiectare, la care se adauga minim 2 ani perioada de garantie.

VI.4) CAI DE ATAC

VI.4.1) Organismul competent pentru caile de atac

Consiliul National de Solutionare a Contestatiilor

Adresa postala: Str. Stavropoleos, nr. 6, sector 3, Bucuresti, Localitatea: Bucuresti, Cod postal: 030084, Romania, Tel. +40 213104641, Email: office@cnsr.ro, Fax: +40 213104642 / +40 218900745, Adresa internet (URL): <http://www.cnsr.ro>

Organismul competent pentru procedurile de mediere

VI.4.2) Utilizarea cailor de atac

Precizari privind termenul (termenele) de exercitare a cailor de atac

Precizari privind termenul (termenele) de exercitare a cailor de atac conform art. 8 din Legea nr. 101/2016

VI.4.3) Serviciul de la care se pot obtine informatii privind utilizarea cailor de atac

DIRECTIA REGIONALA DE DRUMURI SI PODURI IASI – Serviciul Juridic

Adresa postala: str. Ghe. Asachi nr.19, Localitatea: Iasi, Cod postal: 700471, Romania, Tel. +40 232214430, Email: drdpis@mail.dntis.ro, Fax: +40 232214432, Adresa internet (URL): www.drdpiasi.ro

ROMANIA
MINISTERUL TRANSPORTURILOR SI INFRASTRUCTURII
Compania Nationala de Administrare a Infrastructurii Rutiere SA
prin DRDP IAȘI

D.R.D.P. IAȘI REGISTRATURĂ
02. NOV. 2017
INTRARE NR. <u>3/6723</u>

Se aprobă

Director Regional Executiv DRDP Iași
Ing. Ovidiu-Mugurel LAICU

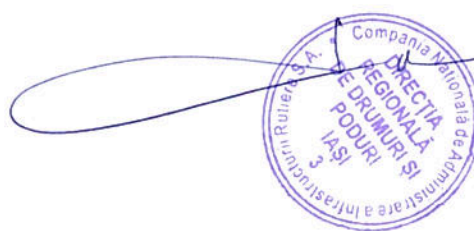

CAIET DE SARCINI

PROIECTARE SI EXECUTIE LUCRARI PENTRU OBIECTIVUL:

„Intretinere periodica pod pe DN 2M km. 1+123”

CUPRINS

1. INFORMATII GENERALE

- 1.1. Denumire obiectiv
- 1.2. Autoritatea contractanta
- 1.3. Ordonatorul principal de credite
- 1.4. Sursa de finantare
- 1.5. Descrierea structurii podului
- 1.6. Defecte si degradari constatate

2. LUCRARI SI SERVICII SOLICITATE

- 2.1 Proiectare lucrari
- 2.2 Executia lucrarilor

3. LUCRARI PROIECTATE

4. DURATA DE REALIZARE A CONTRACTULUI

5. SERVICIUL DE PROIECTARE

- 5.1 Cerinte generale
- 5.2 Cerinta stare tehnica
- 5.3 Asistenta tehnica

6. EXECUTIE LUCRARI

7. MODUL DE PREZENTARE OFERTA

- 7.1 Modul de prezentare propunere tehnica
- 7.2 Modul de prezentare propunere financiara

1. INFORMATII GENERALE

1.1. Denumire obiectiv

„Intretinere periodica pod pe DN 2M km. 1+123”

1.2. Autoritatea contractanta

Compania Națională de Administrare a Infrastructurii Rutiere SA (CNAIR SA), Blvd. Dinicu Golescu, nr. 38, Sector 1, București 010873 prin **DIRECȚIA REGIONALĂ DRUMURI ȘI PODURI IAȘI**, str. Gheorghe Asachi, nr. 19, Iași, telefon 0232/213168, fax 0232/214432, număr de înmatriculare J40/552/2004, cod fiscal R16054368,

1.3. Ordonatorul principal de credite

Ministerul Transporturilor și Infrastructurii

1.4. Sursa de finantare

BUGETUL DE STAT SI VENITURI

1.5. Descrierea structurii podului

Podul aflat la km 1+123 pe Drumul National 2M traverseaza in apropierea municipiului Focsani canalul Siret-Baragan.

Podul ce intersecteaza canalul Siret-Baragan a fost construit in anul 1986, si a fost dimensionat corespunzator clasei "E" de incarcare (A30, V80).

Podul este in aliniament, oblic la 80° si are trei deschideri de 27,15m + 33,05 + 27,15m si o lungime totala de 97,45m.

Partea carosabila pe pod este 7,80m cu doua trotuare denivelate de cate 1,00m fiecare.

Infrastructurile constau in doua culei de tip innecat din beton armat, fundate pe cate 6 piloti forati de 1,08m diametru de lungime 18,00m si pile lamelare din beton armat cu riglele de asemenea din beton armat fundate pe cate 6 piloti forati de diametru mare \varnothing 1,08m cu lungimea de 15,50m.

Elevatiile reazema pe coloane, atat la culei cat si la pile, prin intermediul unor radiere de beton armat ce au dimensiunile in plan 4,60 x 8,50m respectiv 5,50 x 7,50m.

Suprastructura podului este alcatuita din 4 grinzi prefabricate postcomprimate cu lungimea de $L=27,00m$ (pe deschiderile marginale) si $L=33,00m$ (pe deschiderea centrala), cu inaltimea de 1,80m, solidarizate cu antretoaze si placa monolita intre grinzi. Distanța dintre grinzile principale este de 2,83m.

Trotuarele sunt alcatuite din elemente prefabricate, fiind marginite spre exterior cu parapete pietonale metalice.

Racordarea cu terasamentele se realizeaza cu sferturi de con cu taluze 2:3 perate.

1.6. Defecte si degradari constatate :

Cele mai importante defecte și degradări constatate sunt următoarele:

Suprastructura:

Elementele principale a structurii de rezistenta sunt grinzile din beton precomprimat. Acestea au lungimile de $L=27,00m$ si $L=33,00m$ cu inaltimea de 1,80m si solidarizate intre ele cu antretoaze si placa monolita.

Grinzile prezinta defecte de suprafata ale fetei vazute (culoare neuniforma, pete negre, impuritati, pete de rugina, aspect prafuit, imperfectiuni geometrice, aspect macroporos, agregate la suprafata), iar grinzile marginale, datorita infiltratiilor din zona trotuarelor au zone cu beton exfoliat si chiar armaturi fara strat de acoperire.

Cale pod

Elementele care sustin calea sunt grinzile si placa monolita dintre acestea si elementele prefabricate de trotuar.

Placa de beton dintre grinzi prezinta defecte de suprafata ale fetei vazute (culoare neuniforma, pete negre, impuritati, pete de rugina, aspect prafuit, imperfectiuni geometrice, aspect macroporos, agregate la suprafata) si infiltratii si eflorescente la intrados pe suprafete de depasesc 5m².

Pentru elementele de trotuar se observa solidarizari necorespunzatoare ale acestora ce au favorizat infiltratii atat la intradosul acestora cat si la intradosul talpilor superioare si inima a grinzilor marginale.

Infrastructura

Infrastructura podului este alcatuita din doua culei de tip innecat si 2 pile lamelare din beton armat fundate indirect.

Infrastructurile prezinta defecte de suprafata ale fetei vazute (culoare neuniforma, pete negre, impuritati, pete de rugina, aspect prafuit, imperfectiuni geometrice, aspect macroporos, agregate la suprafata.

La culei se observa zone de beton exfoliat si armaturi fara strat de acoperire, ruginite.

Sferturile de con de la ambele culei si-au pierdut forma si prezinta tasari importante.

Exista opritori antiseismici pe pile si culei, dar cu sectiune insuficienta.

Albia, apărări de mal, rampe de acces

Albia canalului Siret-Baragan este betonata in zona podului. Rampele de acces sunt asfaltate, prezentand crapaturi si tasari mari in zona placilor de racordare, datorate tasarii/spalarii umpluturii la sferturilor de con.

Placile de racordare pe zonele marginale la ambele culei sunt rezemate doar pe culee si grinda de rezemare a acestora. Avand in vedere tasarile terenului din spatele culeelor si ale sferturilor de con, grinzile de rezemare sunt rotite, facand ca placile de racordare sa se afle intr-o stare instabila putand in orice moment sa se rupa sau sa se prabuseasca.

In plan, se observa o aliniere rampa-pod necorespunzatoare, latime insuficienta a rambleului, acces dificil pe trotuarul podului

Casiurile de pe taluz si-au pierdut forma, au elemente lipsa si nu sunt racordate corespunzator la bordura de pe culee pentru a asigura scurgerea apelor pluviale

Cale pod

Calea pe pod este alcatuita din asfalt, are latimea de 7,80m si doua trotuare denivelate de cate 1,00m fiecare.

Pe pod lipsesc parapetele directionate, fiind prevazute doar parapete metalice pietonale.

Gurile de scurgere sunt infundate, iar unele au lipsa tuburile prelungitoare sau sunt insuficient de lungi.

Calea pe pod si pe trotuare este degradata si prezinta valuriri, refulari, fagase.

Bordurile, la marginea partii carosabile sunt inglobate in praf si murdarie, fapt ce a favorizat crestea ierbii in aceasta zona. Pe culei spre capetele dinspre rampe bordurile sunt dislocate.

Parapetul pietonal este deformat, cu sistem de protectie degradat (matuit, puncte de rugina, exfolieri etc.) si prezinta zabrelute lipsa.

Dispozitivele de acoperire a rosturilor de dilatatie sunt degradate, permitand infiltratii. Acestea sunt vizibile pe elevatiile si banchetele culeelor.

2. SERVICII SOLICITATE

2.1 Intocmirea Proiectului tehnic in conformitate cu **Solutia I din Expertiza tehnica** executata de SC Best Proiect Prest SRL, a detaliilor de executie si asigurarea Asistentei tehnice pe toata durata de executie .

Executia lucrarilor in conformitate cu PT avizat de catre CTE – CNAIR Bucuresti

3.LUCRARI PROIECTATE

Se recomanda executia urmatoarelor lucrari de intretinere periodica:

La infrastructura

a) Reparatii la culei care constau in:

- curatarea armaturilor dezgolite
- protectia armaturilor dezgolite cu substante anticorozive
- repararea betonului exfoliat prin torcretare/mortare speciale/camasuire;
- b) Refacerea trotuarelor pe culci:
 - desfacerea bordurilor existente
 - desfacerea caii pe trotuare si a elementelor prefabricate
 - betonarea consolelor de trotuare cu o latime care sa permita montarea parapetelor de siguranta metalice tip H4b si realizarea unei latimi utile de 1,00m;
 - executia unei hidroizolatii ;
 - montare de borduri noi;
 - executia umpluturii pe trotuare cu prevederea de tuburi PVC pentru cabluri;
 - montarea parapetului de siguranta;
 - montarea parapetului pietonal;
 - turnarea de asfalt pe trotuare;
- c) Reparatia pilelor care constau in:
 - curatarea armaturilor dezgolite
 - protectia armaturilor dezgolite cu substante anticorozive
 - repararea betonului exfoliat prin torcretare/mortare speciale/camasuire;
- d) Protectia integrala a suprafetelor vazute ale infrastructurilor cu vopsea speciala anticoroziva pentru betoane
- e) Executia de opritori antiseismici pe riglele pilelor si pe banchetele culeelor, pozitionate intre grinzi.

La suprastructura

- a) Reparatii la grinzi si la placa monolita dintre acestea:
 - curatarea armaturilor dezgolite
 - protectia armaturilor dezgolite cu substante anticorozive
 - repararea betonului exfoliat cu mortare speciale;
 - curatirea si protectia integrala a tablierului cu vopsea speciala anticoroziva pentru betoane
- b) Refacerea caii pe pod, lucrari ce presupun urmatoarele:
 - desfacerea caii existente
 - demolarea betonului de panta
 - refacerea betonului de panta
 - executia unei hidroizolatii alcatuita din materiale performante
 - executia protectiei hidroizolatiei – conform AND 546/2013
 - asternerea asfaltului pe cale in doua straturi in conformitate cu AND 546/2013
- c) Refacerea trotuarelor pe suprastructura si anume:
 - desfacerea bordurilor existente
 - desfacerea caii pe trotuare
 - desfacerea elementelor prefabricate de trotuar
 - betonarea consolelor de trotuare cu o latime care sa permita montarea parapetelor de siguranta metalice tip H4b si realizarea unei latimi utile de 1,00m;
 - executia unei hidroizolatii;
 - montare de borduri noi;
 - executia umpluturii pe trotuare cu prevederea de tuburi PVC pentru cabluri;
 - montarea parapetului de siguranta;
 - montarea parapetului pietonal;
 - turnarea de asfalt pe trotuare;
- d) Refacerea dispozitivelor de acoperire a rosturilor de dilatatie
- e) Montarea de noi guri de scurgere si tuburi de prelungire

La racordarea cu terasamentele

- a) Inlocuirea placilor de racordare cu terasamentele si a grinzilor de rezemare
- b) Refacerea sferturilor de con si pereerea acestora, inclusiv a taluzului sub pod
- c) Refacerea scarilor si casiurilor

La rampe

- a) Racordarea pe o lungime de minim 25m a platformei rampelor de acces la podul reabilitat

(latime, cota rosie) adica:

- demontarea parapetului direcional de pe rampe;
- desfacerea caii in zona placilor de racordare;
- largirea/ridicarea terasamentului drumului in zona podului;
- reprofilarea taluzelor la noua latime a platformei drumului in zona podului si protectia lor prin inierbare ;
- montarea parapetului direcional pe rampe in pozitia corecta;
- refacerea structurii rutiere;

La întocmirea proiectului se va avea în vedere și următoarele recomandări:

- utilizarea hidroizolațiilor de tip poliuretanică, bicomponentă și/sau alte tipuri;
- parapete de siguranță metalic de tip H4b;
- trotuarele nu vor avea borduri, vor fi la nivelul căii cu aceeași îmbrăcăminte. Grinda parapetului pietonal va fi de profile metalice zincate deschise (I,H,L,T,C) și nu vor fi din țevă;
- vopseluri pentru elementele metalice pe bază de zinc și poliuretan sau alte tipuri de sisteme de protecție garantate minim 15 ani;
- reparațiile la elementele de beton se vor realiza cu betoane speciale cu întărire rapidă;
- se vor prevedea obligatoriu sisteme de protecție anticorozivă a betoanelor la infrastructură și suprastructură;
- în cazul realizării unor placi de suprabetonare acestea vor fi prevăzute cu pantă transversală din construcție astfel încât să fie eliminat betonul de pantă.

4 . DURATA DE REALIZARE A OBIECTIVULUI (proiectare +executie+garantie)

Durata executie proiectare : **1 luna** de la Ordinul de incepere

Durata de execuție lucrari: **10 luni** de la Ordinul de incepere a executiei lucrarilor

Durata de garantie ; **2 ani** de la receptia la terminarea lucrarilor.

5 . SERVICIUL PROIECTARE SOLICITAT

5.1. Cerinte generale

- Antreprenorul va executa si va fi responsabil si raspunzator pentru proiectarea Lucrarilor in conformitate cu prevederile din Caietul de sarcini, Contract si legislatia aplicabila. Antreprenorul va proiecta Lucrarea, in conformitate cu aceste cerinte ale Beneficiarului si in conformitate cu **Solutia I din Expertiza tehnica executata de SC Best Proiect Prest SRL..**

- Antreprenorul va intocmi toate documentele tehnice , pentru a obtine aprobarea CTE-CNAIR Bucuresti, precum si pentru executia lucrarilor.

- Proiectul tehnic va trebui să conțină următoarele părți (dosare) distincte: Partea Scrisă ce va include și Memoriu; Caietele de Sarcini; Listele de Cantități cu valori și Graficul de Execuție; Părți Desenate, în conformitate cu legislația în vigoare.

- Antreprenorul va implementa un sistem de management al calitatii. Sistemul de management al calitatii va cuprinde activitatea proiectantului Antreprenorului.

- Antreprenorul trebuie sa respecte toate cerintele beneficiarului care sunt obligatorii, cu exceptia cazului in care se specifica altfel.

- Antreprenorul va confirma exactitatea informatiilor furnizate si isi va asuma responsabilitatea si raspunderea pentru toate cerintele incluse in cadrul proiectului sau.

- Antreprenorul va asigura proiectarea lucrarilor de catre un Inginer proiectant licențiat in domeniul ingineriei civile , specializare CFDP care sa detina diploma de inginer sau echivalent; experiență

profesională de minim 3 ani în domeniul proiectării de drumuri și poduri; experiență specifică dovedită prin participarea la cel puțin un proiect similar.

- Documentația prezentată achizitorului, va fi însoțită, semnată și stampilată de către verificatorul de proiecte atestat pentru domeniile A4 B2 D.

- Antreprenorul, pentru executia lucrarilor, va asigura un Șef de șantier licențiat în domeniul ingineriei civile, specializare CFDP care să dețină diploma de inginer studii absolvite cu diploma de licență, diploma de absolvire sau echivalent a unei facultăți cu specializare CFDP, experiență specifică dovedită prin participarea la cel puțin un proiect similar.

- Antreprenorul va asigura verificarea calitatii executiei lucrarilor prin responsabil tehnic cu executia atestat conf. Ord. M.I.P.T.L. nr. 777/2003, pentru care se va prezenta atestatul tehnico-profesional.

5.2. Soluția tehnică

- Antreprenorul este obligat să adopte **SOLUȚIA I** din Expertiza tehnică propusă de expert tehnic Conf. Dr.ing. Florica Stroia - SC Best Proiect Prest SRL.

- **Listele cuprinzând cantitățile de lucrări sunt global estimate (oferta financiară va fi întocmită după vizualizarea obiectivului la teren).**

- **În cadrul serviciului de proiectare, Antreprenorul va întocmi propriile liste de cantități pe articole comasate**, astfel încât în fazele PT și DE este obligatoriu să se stabilească cantitățile exacte, iar valoarea lucrarilor, ce va rezulta în urma încadrării cantităților rezultate în articolele de deviz, conform indicatoarelor de norme de deviz specific fiecărui tip de lucrare, pe specialități ediția 1981/1986, **nu va depăși valoarea C+M oferită.**

- Proiectul tehnic poate să cuprindă și alte lucrări pe care proiectantul le consideră necesare pentru punerea în siguranță a obiectivului afectat, respectând reglementările în vigoare.

Documentația se va elabora în 5 (cinci) exemplare și se va preda beneficiarului și pe format electronic.

Formatul electronic va cuprinde piesele scrise în format WORD și EXCEL, iar piesele desenate în format ".dwg" și ".PDF". Planurile de situație vor fi realizate în coordonate XYZ STEREO 70 – sistem de referință Marea Neagră.

- **Oferta nu va depăși valoarea C+M estimată a achiziției.**

5.3. ASISTENȚA TEHNICĂ

- se va asigura pe toată perioada de execuție a lucrarilor și după caz a remedierilor – 10 luni execuție.

6 . EXECUȚIA LUCRARILOR

- Execuția lucrărilor se va face în conformitate cu prevederile Contractului, Proiectul tehnic, Detalii de Execuție și Caietului de Sarcini. De asemenea va lua măsuri pentru protejarea mediului în timpul execuției.

- La execuție se va ține seama de standardele, normativele și prescripțiile în vigoare specifice lucrării.

- Se vor respecta cu strictețe fazele determinante, conform prescripțiilor proiectantului.

7. MODUL DE PREZENTARE AL OFERTEI

7.1. Propunere tehnică:

Propunerea tehnică va conține documente relevante care să demonstreze capacitatea ofertantului de a executa lucrările cerute și gradul de conformare cu cerințele și condițiile impuse de contract și de normele tehnice și legale în vigoare.

Documentele ce vor fi prezentate includ, fără a se limita la, următoarele:

Programul calității aplicat la lucrare;

Plan de Management al Mediului

Plan de Management al Traficului.

CUPRINS

1. INFORMATII GENERALE

- 1.1. Denumire obiectiv
- 1.2. Autoritatea contractanta
- 1.3. Ordonatorul principal de credite
- 1.4. Sursa de finantare
- 1.5. Descrierea structurii podului
- 1.6. Defecte si degradari constatate

2. LUCRARI SI SERVICII SOLICITATE

- 2.1 Proiectare lucrari
- 2.2 Executia lucrarilor

3. LUCRARI PROIECTATE

4. DURATA DE REALIZARE A CONTRACTULUI

5. SERVICIUL DE PROIECTARE

- 5.1 Cerinte generale
- 5.2 Cerinta stare tehnica
- 5.3 Asistenta tehnica

6. EXECUTIE LUCRARI

7. MODUL DE PREZENTARE OFERTA

- 7.1 Modul de prezentare propunere tehnica
- 7.2 Modul de prezentare propunere financiara

1. INFORMATII GENERALE

1.1. Denumire obiectiv

„Intretinere periodica pod pe DN 2M km. 1+123”

1.2. Autoritatea contractanta

Compania Națională de Administrare a Infrastructurii Rutiere SA (CNAIR SA), Blvd. Dinicu Golescu, nr. 38, Sector 1, București 010873 prin **DIRECȚIA REGIONALĂ DRUMURI ȘI PODURI IAȘI**, str. Gheorghe Asachi, nr. 19, Iași, telefon 0232/213168, fax 0232/214432, număr de înmatriculare J40/552/2004, cod fiscal R16054368,

1.3. Ordonatorul principal de credite

Ministerul Transporturilor și Infrastructurii

1.4. Sursa de finantare

BUGETUL DE STAT SI VENITURI

1.5. Descrierea structurii podului

Podul aflat la km 1+123 pe Drumul National 2M traverseaza in apropierea municipiului Focsani canalul Siret-Baragan.

Podul ce intersecteaza canalul Siret-Baragan a fost construit in anul 1986, si a fost dimensionat corespunzator clasei "E" de incarcare (A30,V80).

Podul este in aliniament, oblic la 80° si are trei deschideri de 27,15m + 33,05 + 27,15m si o lungime totala de 97,45m.

Partea carosabila pe pod este 7,80m cu doua trotuare denivelate de cate 1,00m fiecare.

Infrastructurile constau in doua culei de tip innecat din beton armat, fundate pe cate 6 piloti forati de 1,08m diametru de lungime 18,00m si pile lamelare din beton armat cu riglele de asemenea din beton armat fundate pe cate 6 piloti forati de diametru mare \varnothing 1,08m cu lungimea de 15,50m.

Elevatiile reazema pe coloane, atat la culei cat si la pile, prin intermediul unor radiere de beton armat ce au dimensiunile in plan 4,60 x 8,50m respectiv 5,50 x 7,50m.

Suprastructura podului este alcatuita din 4 grinzi prefabricate postcomprimate cu lungimea de L= 27,00m (pe deschiderile marginale) si L = 33,00m (pe deschiderea centrala), cu inaltimea de 1,80m, solidarizate cu antretoaze si placa monolita intre grinzi. Distanța dintre grinzile principale este de 2,83m.

Trotuarele sunt alcatuite din elemente prefabricate, fiind marginite spre exterior cu parapete pietonale metalice.

Racordarea cu terasamentele se realizeaza cu sferturi de con cu taluze 2:3 pereate.

1.6. Defecte si degradari constatate :

Cele mai importante defecte și degradări constatate sunt următoarele:

Suprastructura:

Elementele principale a structurii de rezistenta sunt grinzile din beton precomprimat. Acestea au lungimile de L= 27,00m si L = 33,00m cu inaltimea de 1,80m si solidarizate intre ele cu antretoaze si placa monolita.

Grinzile prezinta defecte de suprafata ale fetei vazute (culoare neuniforma, pete negre, impuritati, pete de rugina, aspect prafuit, imperfectiuni geometrice, aspect macroporos, agregate la suprafata), iar grinzile marginale, datorita infiltratiilor din zona trotuarelor au zone cu beton exfoliat si chiar armaturi fara strat de acoperire.

Cale pod

Elementele care sustin calea sunt grinzile si placa monolita dintre acestea si elementele prefabricate de trotuar.

Placa de beton dintre grinzi prezinta defecte de suprafata ale fetei vazute (culoare neuniforma, pete negre, impuritati, pete de rugina, aspect prafuit, imperfectiuni geometrice, aspect macroporos, agregate la suprafata) si infiltratii si eflorescente la intrados pe suprafete de depasesc 5mz.

Pentru elementele de trotuar se observa solidarizari necorespunzatoare ale acestora ce au favorizat infiltratii atat la intradosul acestora cat si la intradosul talpilor superioare si inima a grinzilor marginale.

Infrastructura

Infrastructura podului este alcatuita din doua culei de tip innecat si 2 pile lamelare din beton armat fundate indirect.

Infrastructurile prezinta defecte de suprafata ale fetei vazute (culoare neuniforma, pete negre, impuritati, pete de rugina, aspect prafuit, imperfectiuni geometrice, aspect macroporos, agregate la suprafata.

La culei se observa zone de beton exfoliat si armaturi fara strat de acoperire, ruginite.

Sferturile de con de la ambele culei si-au pierdut forma si prezinta tasari importante.

Exista opritori antiseismici pe pile si culei, dar cu sectiune insuficienta.

Albia, apărări de mal, rampe de acces

Albia canalului Siret-Baragan este betonata in zona podului. Rampele de acces sunt asfaltate, prezentand crapaturi si tasari mari in zona placilor de racordare, datorate tasarii/spalarii umpluturii la sferturilor de con.

Placile de racordare pe zonele marginale la ambele culei sunt rezemate doar pe culee si grinda de rezemare a acestora. Avand in vedere tasarile terenului din spatele culeelor si ale sferturilor de con, grinzile de rezemare sunt rotite, facand ca placile de racordare sa se afle intr-o stare instabila putand in orice moment sa se rupa sau sa se prabuseasca.

In plan, se observa o aliniere rampa-pod necorespunzatoare, latime insuficienta a rambleului, acces dificil pe trotuarul podului

Casiurile de pe taluz si-au pierdut forma, au elemente lipsa si nu sunt racordate corespunzator la bordura de pe culee pentru a asigura scurgerea apelor pluviale

Cale pod

Calea pe pod este alcatuita din asfalt, are latimea de 7,80m si doua trotuare denivelate de cate 1,00m fiecare.

Pe pod lipsesc parapetele directionate, fiind prevazute doar parapete metalice pietonale.

Gurile de scurgere sunt infundate, iar unele au lipsa tuburile prelungitoare sau sunt insuficient de lungi.

Calea pe pod si pe trotuare este degradata si prezinta valuriri, refulari, fagase.

Bordurile, la marginea partii carosabile sunt inglobate in praf si murdarie, fapt ce a favorizat crestea ierbii in aceasta zona. Pe culei spre capetele dinspre rampe bordurile sunt dislocate.

Parapetul pietonal este deformat, cu sistem de protectie degradat (matuit, puncte de rugina, exfolieri etc.) si prezinta zabrelute lipsa.

Dispozitivele de acoperire a rosturilor de dilatatie sunt degradate, permitand infiltratii. Acestea sunt vizibile pe elevatiile si banchetele culeelor.

2. SERVICII SOLICITATE

2.1 Intocmirea Proiectului tehnic in conformitate cu **Solutia I din Expertiza tehnica** executata de SC Best Proiect Prest SRL, a detaliilor de executie si asigurarea Asistentei tehnice pe toata durata de executie .

Executia lucrarilor in conformitate cu PT avizat de catre CTE – CNAIR Bucuresti

3.LUCRARI PROIECTATE

Se recomanda executia următoarelor lucrări de întreținere periodica:

La infrastructura

a) Reparatii la culei care constau in:

- curatarea armaturilor dezgolate
- protectia armaturilor dezgolate cu substante anticorozive
- repararea betonului exfoliat prin torcretare/mortare speciale/camasuire;
- b) Refacerea trotuarelor pe culei:
 - desfacerea bordurilor existente
 - desfacerea caii pe trotuare si a elementelor prefabricate
 - betonarea consolelor de trotuare cu o latime care sa permita montarea parapetelor de siguranta metalice tip H4b si realizarea unei latimi utile de 1,00m;
 - executia unei hidroizolatii ;
 - montare de borduri noi;
 - executia umpluturii pe trotuare cu prevederea de tuburi PVC pentru cabluri;
 - montarea parapetului de siguranta;
 - montarea parapetului pietonal;
 - turnarea de asfalt pe trotuare;
- c) Reparatia pilelor care constau in:
 - curatarea armaturilor dezgolate
 - protectia armaturilor dezgolate cu substante anticorozive
 - repararea betonului exfoliat prin torcretare/mortare speciale/camasuire;
- d) Protectia integrala a suprafetelor vazute ale infrastructurilor cu vopsea speciala anticoroziva pentru betoane
- e) Executia de opritori antiseismici pe riglele pilelor si pe banchetele culeelor, pozitionate intre grinzi.

La suprastructura

- a) Reparatii la grinzi si la placa monolita dintre acestea:
 - curatarea armaturilor dezgolate
 - protectia armaturilor dezgolate cu substante anticorozive
 - repararea betonului exfoliat cu mortare speciale;
 - curatirea si protectia integrala a tablierului cu vopsea speciala anticoroziva pentru betoane
- b) Refacerea caii pe pod, lucrari ce presupun urmatoarele:
 - desfacerea caii existente
 - demolarea betonului de panta
 - refacerea betonului de panta
 - executia unei hidroizolatii alcatuita din materiale performante
 - executia protectiei hidroizolatiei – conform AND 546/2013
 - asternerea asfaltului pe cale in doua straturi in conformitate cu AND 546/2013
- c) Refacerea trotuarelor pe suprastructura si anume:
 - desfacerea bordurilor existente
 - desfacerea caii pe trotuare
 - desfacerea elementelor prefabricate de trotuar
 - betonarea consolelor de trotuare cu o latime care sa permita montarea parapetelor de siguranta metalice tip H4b si realizarea unei latimi utile de 1,00m;
 - executia unei hidroizolatii;
 - montare de borduri noi;
 - executia umpluturii pe trotuare cu prevederea de tuburi PVC pentru cabluri;
 - montarea parapetului de siguranta;
 - montarea parapetului pietonal;
 - turnarea de asfalt pe trotuare;
- d) Refacerea dispozitivelor de acoperire a rosturilor de dilatatie
- e) Montarea de noi guri de scurgere si tuburi de prelungire

La racordarea cu terasamentele

- a) Inlocuirea placilor de racordare cu terasamentele si a grinzilor de rezemare
- b) Refacerea sferturilor de con si pereerea acestora, inclusiv a taluzului sub pod
- c) Refacerea scarilor si casiurilor

La rampe

- a) Racordarea pe o lungime de minim 25m a platformei rampelor de acces la podul reabilitat

(latime, cota rosie) adica:

- demontarea parapetului direcional de pe rampe;
- desfacerea caili in zona placilor de racordare;
- largirea/ridicarea terasamentului drumului in zona podului;
- reprofilarea taluzelor la noua latime a platformei drumului in zona podului si protectia lor prin inierbare ;
- montarea parapetului direcional pe rampe in pozitia corecta;
- refacerea structurii rutiere;

La întocmirea proiectului se va avea în vedere și următoarele recomandări:

- utilizarea hidroizolațiilor de tip poliuretanică, bicomponentă și/sau alte tipuri;
- parapete de siguranță metalic de tip H4b;
- trotuarele nu vor avea borduri, vor fi la nivelul căii cu aceiași îmbrăcăminte. Grinda parapetului pietonal va fi de profile metalice zincate deschise (I,H,L,T,C) și nu vor fi din țevă;
- vopseluri pentru elementele metalice pe bază de zinc și poliuretan sau alte tipuri de sisteme de protecție garantate minim 15 ani;
- reparațiile la elementele de beton se vor realiza cu betoane speciale cu întărire rapidă;
- se vor prevedea obligatoriu sisteme de protecție anticorozivă a betoanelor la infrastructură și suprastructură;
- în cazul realizării unor placi de suprabetonare acestea vor fi prevăzute cu pantă transversală din construcție astfel încât să fie eliminat betonul de pantă.

4 . DURATA DE REALIZARE A OBIECTIVULUI (proiectare +executie+garantie)

Durata executie proiectare : **1 luna** de la Ordinul de incepere

Durata de execuție lucrari: **10 luni** de la Ordinul de incepere a executiei lucrarilor

Durata de garantie ; **2 ani** de la receptia la terminarea lucrarilor.

5 . SERVICIUL PROIECTARE SOLICITAT

5.1. Cerinte generale

- Antreprenorul va executa si va fi responsabil si raspunzator pentru proiectarea Lucrarilor in conformitate cu prevederile din Caietul de sarcini, Contract si legislatia aplicabila. Antreprenorul va proiecta Lucrarea, în conformitate cu aceste cerinte ale Beneficiarului si in conformitate cu **Solutia I** din **Expertiza tehnica executata de SC Best Proiect Prest SRL..**

- Antreprenorul va intocmi toate documentele tehnice , pentru a obtine aprobarea CTE-CNAIR Bucuresti, precum si pentru executia lucrarilor.

- Proiectul tehnic va trebui să conțină următoarele părți (dosare) distincte: Partea Scrisă ce va include și Memoriu; Caietele de Sarcini; Listele de Cantități cu valori și Graficul de Execuție; Părți Desenate, în conformitate cu legislația în vigoare.

- Proiectantul lucrării va trebui să întocmească documentația și să obțină avizele de Mediu și de la Apele Romane, dacă sunt solicitate de autoritățile respective.

- Antreprenorul va implementa un sistem de management al calitatii. Sistemul de management al calitatii va cuprinde activitatea proiectantului Antreprenorului.

- Antreprenorul trebuie sa respecte toate cerintele beneficiarului care sunt obligatorii, cu exceptia cazului in care se specifica altfel.

- Antreprenorul va confirma exactitatea informatiilor furnizate si isi va asuma responsabilitatea si raspunderea pentru toate cerintele incluse in cadrul proiectului sau.

- Antreprenorul va asigura proiectarea lucrarilor de catre un Inginer proiectant licențiat in domeniul ingineriei civile , specializare CFDP care sa detina diploma de inginer sau echivalent; experiență profesională de minim 3 ani în domeniul proiectării de drumuri și poduri; experiență specifică dovedita prin participarea la cel puțin un proiect similar.

- Documentatia prezentată achizitorului, va fi însusită, semnată si stampilată de către verficatorul de proiecte atestat pentru domeniile A4 B2 D.

- Antreprenorul, pentru executia lucrarilor, va asigura un Șef de șantier licențiat in domeniul ingineriei civile , specializare CFDP care sa detina diploma de inginer studii absolvite cu diploma de licenta, diploma de absolvire sau echivalent a unei facultati cu specializare CFDP, experiență specifică dovedită prin participarea la cel puțin un proiect similar.

- Antreprenorul va asigura verificarea calitatii executiei lucrarilor prin responsabil tehnic cu executia atestat conf. Ord. M.I.P.T.L. nr. 777/2003, pentru care se va prezenta atestatul tehnico-profesional.

5.2. Solutia tehnica

- Antreprenorul este obligat sa adopte **SOLUTIA I** din Expertiza tehnica propusa de expert tehnic Conf. Dr.ing. Florica Stroia - SC Best Proiect Prest SRL.

- **Listele cuprinzand cantitatile de lucrari sunt global estimate (oferta financiara va fi intocmita dupa vizualizarea obiectivului la teren).**

- **In cadrul serviciului de proiectare, Antreprenorul va intocmi propriile liste de cantitati pe articole comasate, astfel incat in fazele PT si DE este obligatoriu sa se stabileasca cantitatile exacte, iar valoarea lucrarilor, ce va rezulta in urma incadrarii cantitatilor rezultate in articolele de deviz, conform indicatoarelor de norme de deviz specific fiecarui tip de lucrare, pe specialitati editia 1981/1986, nu va depasi valoarea C+M ofertata.**

- Proiectul tehnic poate să cuprindă si alte lucrări pe care proiectantul le consideră necesare pentru punerea în siguranță a obiectivului afectat, respectând reglementările în vigoare.

Documentatia se va elabora în 5 (cinci) exemplare si se va preda beneficiarului si pe format electronic.

Formatul electronic va cuprinde piesele scrise in format WORD si EXCEL, iar piesele desenate in format ".dwg" si ".PDF". Planurile de situatie vor fi realizate în coordonate XYZ STEREO 70 – sistem de referință Marea Neagra.

- **Oferta nu va depasi valoarea C+M estimata a achizitiei.**

5.3. ASISTENTA TEHNICA

- se va asigura pe toata perioada de executie a lucrarilor si dupa caz a remedierilor – 10 luni executie .

6 . EXECUTIA LUCRARILOR

- Execuția lucrărilor se va face în conformitate cu prevederile Contractului, Proiectul tehnic, Detalii de Execuție și Caietului de Sarcini. De asemenea va lua măsuri pentru protejarea mediului în timpul execuției.

- La execuție se va ține seama de standardele, normativele și prescripțiile în vigoare specifice lucrării.

- Se vor respecta cu strictete fazele determinante, conform prescripțiilor proiectantului.

7. MODUL DE PREZENTARE AL OFERTEI

7.1. Propunere tehnica:

Propunerea tehnică va conține documente relevante care să demonstreze capacitatea ofertantului de a executa lucrările cerute și gradul de conformare cu cerințele și condițiile impuse de contract și de normele tehnice și legale în vigoare.

Documentele ce vor fi prezentate includ, fără a se limita la, următoarele:

Programul calității aplicat la lucrare;

Plan de Management al Mediului

Plan de Management al Traficului.

7.2. Propunere financiara

Propunerea financiară va conține:

Formularul de ofertă;

Anexele la Formularul de depunere al ofertei conform FDA (Fișa de Date a Achiziției)

Dir. Adj. Mentenanta

Ing. Vlad-Constantin CERCEL



Sef serviciu Lucrari de Arta, BMS si Cladiri

ing. Gabriel Pila



Intocmit

ing. Daniela Scutaru

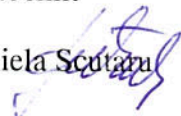

Liste de cantitati pentru executia lucrărilor propuse prin expertiza

LISTA DE CANTITATI pentru lucrarea

Servicii de expertiza pentru Intretinere periodica pod DN2M km.1+123

OBIECT	U.M.	Cantitate	P.U.	Valoare [Lei]
<i>1. INFRASTRUCTURA</i>				
Desfacere caii pe trotuare si a elementelor prefabricate inclusiv	m	20		
Cofraje la elevatii	mp	46,00		
Armaturi PC 52 in elevatii	t	1,60		
Beton in elevatii C35/45	mc	16,00		
Hidroizolatii pod	mp	46,00		
Trotuare (inclusiv borduri)	m	20,00		
Opritori antiseismici	buc	8,00		
Reparatii beton cu mortare speciale	mp	300,00		
Vopsea speciala anticoroziva pentru betoane	mp	500,00		
<i>Total 1.INFRASTRUCTURA</i>				
<i>2. SUPRASTRUCTURA</i>				
Desfacere caii pe trotuare si a elementelor prefabricate inclusiv	m	174,70		
Desfacere cale pe pod	mp	681,33		
Demolare beton de egalizare	mc	54,51		
Cofraje la suprastructura	mp	401,81		
Armaturi PC 52 in suprastructura	t	13,36		
Beton C35/45	mc	133,65		
Hidroizolatii pod	mp	1052,57		
Calea pe pod	mp	681,33		
Trotuare (inclusiv borduri)	m	174,70		
Rosturi de dilatatie	m	24,00		
Guri de scurgere	buc	8,00		
Parapet direcional H4b	m	194,90		
Parapet pietonal	m	194,90		
Reparatii beton cu mortare speciale	mp	1222,90		
Vopsea speciala anticoroziva pentru betoane	mp	12229,00		
<i>Total 2.SUPRASTRUCTURA</i>				

<i>3. RACORDĂRI CU TERASAMENŢELE</i>			
Placi de racordare	buc	14	
Calea pe plăcile de racordare	mp	78	
Demolări la sferturile de con	mc	1000	
Umpluturi la sferturi de con	mc	1350	
Pereu la sferturi de con	mp	1350	
Scari	m	30	
Casiuri	m	60	
<i>Total 3 .RACORDARI CU TERASAMENŢELE</i>			
Desfacere și remontare parapet pe ramp	m	100	
Desfacere cale pe placile de racordare	mc	39	
Umpluturi la rampe	mc	800	
Parapet pe rampe H4b	m	48	
Structura rutiera pe rampe	mp	700	
Semnalizare rutiera pe timpul executiei	km	0,2	
Semnalizare rutiera definitiva	km	0,2	
<i>Total 4.RAMPE</i>			
<i>TOTAL OBIECT DE INVESTITIE (LEI fara TVA)</i>			
<i>TOTAL OBIECT DE INVESTITIE(EURO fara TVA)</i>			

**BENEFICIAR:
DIRECȚIA REGIONALĂ DE DRUMURI SI PODURI IAȘI**

SERVICII DE EXPERTIZĂ
pentru
INTRETINERE PERIODICA POD DN2M Km.1+123

Data: Decembrie 2016
Contract nr.: 117/15.11.2016



ELABORATOR:

S.C. BEST PROIECT PREST S.R.L.
REG. COM.: J40/1645/2006
CUI: RO 18344392
Sos. Andronache nr. 201A sect. 2, București
Tel.: 0723.688.170
Fax: 0372.895.636
e-mail: office@proiectare-bpp.ro

FOAIE DE CAPĂT

**Lucrare: SERVICII DE EXPERTIZA PENTRU
INTRETINERE PERIODICA POD PE DN 2M Km 1+123**

Faza: EXPERTIZA TEHNICA

Contract: 117/15.11.2016

Data: DECEMBRIE 2016

Beneficiar: D.R.D.P IAȘI

Elaborator: S.C. BEST PROIECT PREST S.R.L.

Expert Tehnic Atestat A4,B2,D: ing. POPOVICI A. MIHAELA

Expert Tehnic Atestat Af: ing. STROIA I. FLORICA IOANA

<p align="center">TITLUL LUCRĂRII: SERVICII DE EXPERTIZA PENTRU INTRETINERE PERIODICA POD DN 2M Km 1+123</p>

BENEFICIAR:	D.R.D.P IAȘI
ELABORATOR:	S.C. BEST PROIECT PREST S.R.L.
FAZA DE PROIECTARE :	EXPERTIZĂ TEHNICĂ
CONTRACT NR.	117/15.11.2016
DATA :	Decembrie 2016

BORDEROU

A. PIESE SCRISE

1. Foaie de capăt
2. Lista de semnături
3. Borderou
4. Raport de expertiză tehnică Af
5. Raport de expertiză tehnică A4,B2,D
6. Fișa de constatare a stării tehnice
7. Aspecte foto relevante
8. Atestat Expert Tehnic Af
9. Atestat Expert Tehnic A4,B2,D

B. PIESE DESENATE

1. Plan de ansamblu
2. Plan de situatie
3. Relevu

Întocmit,
Ing. Dan MAIOREAN

RAPORT DE EXPERTIZĂ TEHNICĂ

la cerințele Af – “rezistența și stabilitatea terenurilor de fundare a construcțiilor și a masivelor de pamant ”, a proiectului: SERVICII DE EXPERTIZA PENTRU INTRETINERE PERIODICA POD DN 2M Km 1+123

1. Date de identificare:

Beneficiar: D.R.D.P. IASI

Elaborator de specialitate: S.C. BEST PROIECT PREST S.R.L.

Faza de proiectare: EXPERTIZĂ TEHNICĂ;

Amplasament: podul este în zona Focsani, județul Vrancea, pe DN 2M la km 1+123;

2. Obiectul expertizei:

Expertiza tehnică Af, trebuie să stabilească dacă sunt necesare lucrări de consolidare la fundațiile podului, la rampe, la racordările cu terasamentele (placi de racordare, sferturi de con) și în cazul necesității acestora să propună soluții de consolidare ce trebuie executate în cadrul întreținerii periodice a podului amplasat pe DN2M km 1+123, pentru asigurarea unui trafic în condiții de siguranță și confort.

3. Caracteristicile principale :

Elemente privind podul existent:

- Podul traversează canalul Siret-Baragan și a fost construit în anul 1986;
- Podul este în aliniament, oblic la 80° și are trei deschideri de 27,15m + 33,05 + 27,15m și o lungime totală de 97,45m;
- Infrastructurile constau în două culei de tip inecat din beton armat, fundate pe câte 6 piloni forati de 1,08m diametru de lungime 18,00m și pile lamelare din beton armat cu riglele de asemenea din beton armat fundate pe câte 6 piloni forati de diametru mare \varnothing 1,08m cu lungimea de 15,50m;
- Racordarea cu terasamentele se realizează cu sferturi de con cu taluze 2:3 pereate.

4. Degradări și defecte a elementelor infrastructurii podului, racordări cu terasamentele, rampe

Infrastructura podului este alcătuită din două culei de tip inecat și 2 pile lamelare din beton armat fundate indirect. Betonul din elevațiile infrastructurii prezintă defecte de suprafață ale feței văzute.

La culei se observă zone de beton exfoliat și armături fără strat de acoperire, ruginite.

Sferturile de con de la ambele culei si-au pierdut forma si prezinta tasari importante. Se apreciaza ca fundatiile pereului sferturilor de con au fost necorespunzatoare.

Rampele de acces sunt asfaltate prezentand crapaturi si tasari mari in zona placilor de racordare, datorate tasarii/spalarii umpluturii la sferturilor de con. La data vizitei in teren placile de racordare pe zonele marginale la ambele culei sunt suspendate fiind rezemate doar pe culee si grinda de rezemare a acestora. Avand in vedere tasarile terenului din spatele culeelor si a sfertului de con, grinzile de rezemare sunt rotite facand ca placile de racordare sa se afle intr-o stare instabila putand in orice moment sa se rupa sau prabuseasca.

In plan se observa o aliniere rampa-pod necorespunzatoare, latime insuficienta a rambleului, acces dificil pe trotuarul podului. Casiurile de pe taluz si-au pierdut forma, au elemente lipsa si nu sunt racordate corespunzator la bordura de pe culee pentru a asigura scurgerea apelor pluviale de pe pod.

5. Concluzii:

Conform studiului geotehnic "Servicii de expertiza pentru Intretinere periodica pod DN2M km 1+123", Proiect nr. FRW-P16-110, terenul este alcatuit din litologia redata pe scurt in continuare.

Umplutura antropica pe primii 0,60m carea sta pe circa 13,80m de teren coeziv – argila, argila prafoasa plastic vartoasa cu o lentila de praf argilos plastic consistent. In continuare, pana la adancimea investigata (-20m) este nisip cu pietris si bolovanis, foarte indesar.

Stratele identificate din forajul executat se coreleaza cu stratele din forajul existent de la executia podului, (ambele foraje figurate in plansa 03.Releveu) putand fi trasa concluzia ca piloti forati de diametru mare 1,08m (culei, pile) sunt incastrati in stratul bun de fundare - nisip cafeniu cu pietris si bolovanis, uscat, foarte indesar / Pietris cu nisip. Deasemenea nu s-au inregistrat tasari la infrastructuri.

Rezulta ca nu sunt necesare consolidari la fundatiile podului.

S-au inregistrat tasari in spatele culeelor si a sfertului de con. S-a tasat umplutura controlata realizata pentru racordarea podului la nivelul drumului national. Cauzele si modul de manifestare a tasarilor pentru aceste umpluturi vechi, controlate, sunt multiple si greu de controlat, strict printr-un calcul de rezistenta care presupune lipsa interventiei unor elemente perturbatoare.

Factori cauzali care au contribuit la modificarea rezistente si stabilitatii structurii pamantului pot fi dupa cum urmeaza:

- deficiente in executia sferturilor de con de pamant (compactare insuficienta);
- nerespectarea timpului acordat pentru consolidarea masivului de pamant;

- infiltrarea apei in teren si scaderea capacitatii portante a acestuia;

- distrugerea pereului si spalarea umpluturii sfertului de con;

Oricare din acesti factori sau cumulati, pot conduce la depasirea unor stari limita cu urmasi asupra integritatii umpluturii de pamant.

Pentru remedierea defectelor la rampe in zona culeelor si la racordarile cu terasamentele (placi de racordare, sferturile de con) sunt necesare urmatoarele lucrari:

1. Desfacerea caii in zona cu tasari mari
2. Demontarea placilor de racordare si a grinzilor de rezemare
3. Largirea/ridicarea terasamentului drumului in zona podului
4. Reprofilarea taluzelor la noua latime a platformei drumului in zona podului si protectia lor prin inierbare;
5. Executarea unor grinzi de rezemare si placi de racordare cu terasamentele
6. Refacerea structurii rutiere
7. Executia de casiuri pe rampe in zona culeelor pentru evacuarea apei dirijat
8. Refacerea sferturilor de con

Solutia 1 – Umplutura clasica controlata

- Desfacerea pereului existent
- Inlaturarea stratului vegetal
- Completarea umpluturilor cu executarea obligatorie a treptelor de infratire
- Compactarea umpluturilor
- Executia unui pereu de beton atat pe sferturile de con cat si pe taluzul din fata culeelor, de sub pod. Pereul de beton trebuie sa aiba o fundatia sub cota de inghet si sa fie dimensionata astfel incat sa asigure stabilitatea acestuia.

Solutia 2 - Consolidare prin metoda “pamant armat cu geogriile”

- Desfacerea sferturilor de con pe o zona suficienta pentru ancorarea geogriilelor si sprijinirea taluzului desfacut
- Nivelarea si compactarea fundatiei pamântului armat pe care se aseaza primul rând de geogrila, pentru asigurarea unei suprafete cât mai netede. Atentie trebuie acordata zonei de infratire intre umplutura controlata si terenul natural. Umplutura antropica necontrolata, existenta la suprafata terenului (0,60m grosime) trebuie inlaturata. Pamantul armat cu geogriile trebuie sa fie incastrat pe cel putin 0,30m in stratul de argila plastic vartoasa.
- Aternerea primei benzi de geogriile se face la baza săpăturii, pe fundatia compactată a pământului armat, la cotele si lungimile conform proiectul de executie. Peste geogriile se aterne direct materialul de umplutura, cu autobasculanta sau autoîncărcatorul, în straturi

de 15-20 cm în funcție de grosimea stratului armat, asigurându-se un grad ridicat de compactare Proctor normal sau modificat de min. 98%.

- Continuarea procedurii până la finalizarea executării sfertului de con cu pamant armat la cota din proiect.

Având în vedere ca:

- tasările umpluturii terasamentului aproape s-au consumat în cei 30 ani care au trecut de la execuția podului, ne mai existând tasări suplimentare semnificative pe viitor;
- execuția lucrărilor propuse de protecție/impermeabilizare a taluzului din fața culeelor și a sferturilor de con prin execuția pereului din beton, lucrări ce previn infiltrarea apei în teren și scăderea capacității portante a acestuia.
- gradul de dificultate sporit al execuției și costurile mai mari ale soluției de pamant armat în comparație cu soluția clasică;

se propune **Soluția 1**.

EXPERT TEHNIC Af ,
Conf.dr.ing. Florica Stroia

RAPORT DE EXPERTIZĂ TEHNICĂ

la cerintele A4,B2,D – ”rezistența și stabilitate; siguranța în exploatare; igiena,sanătatea oamenilor,refacerea și protecția mediului”

1. GENERALITĂȚI

1.1 Denumirea lucrării: SERVICII DE EXPERTIZA PENTRU INTRETINERE PERIOADICA
POD DN 2M Km 1+123

1.2 Beneficiar: D.R.D.P IAȘI

1.3 Elaborator : S.C. BEST PROIECT PREST S.R.L.

1.4 Amplasament: jud. Vrancea, DN2M Km 1+123

1.5 Tema de proiectare: Expertiza tehnica trebuie sa stabileasca starea tehnica in care se afla podul amplasat pe DN2M km1+123, iar solutiile propuse trebuie sa detalieze lucrarile ce trebuie executate imediat in cadrul intretinerii periodice (ind. 112 conform AND554) pentru asigurarea unui trafic in conditii de siguranta si confort si lucrarile necesare care exced indicativul 112, indicand orizontul de timp in care pot fi realizate.

1.6 Prescripțiile tehnice și reglementările legislative de care s-a ținut seama în cuprinsul prezentei Expertize Tehnice sunt următoarele:

Legea 10/1995	privind calitatea în construcții.
AND 522/2002	Instrucțiuni pentru stabilirea stării tehnice a unui pod.
CD 138/2010	Normativ privind criteriile de determinare a stării de viabilitate a podurilor de sosea din beton, beton armat, beton precomprimat, metal și compozite.
H.G. nr. 925/1995	pentru aprobarea regimului de verificare și expertizare tehnică de calitate a proiectelor, a execuției lucrărilor și a construcțiilor
Ordinul nr.777/26.05.2003	Îndrumător privind aplicarea prevederilor Regulamentului de verificare și expertizare a proiectelor, a execuției și a construcțiilor.
O.G 43/1997,modificată și completată prin O.G. nr. 7/2010	Privind regimul drumurilor
Ordin al Ministrului Transporturilor nr. 45/98	pentru aprobarea Normelor tehnice privind proiectarea, construirea și modernizarea drumurilor.
Ordin al Ministrului Transporturilor nr.46/1998	pentru aprobarea Normelor tehnice privind stabilirea clasei tehnice a drumurilor publice.
P 130-1999	Normativ privind urmărirea comportării în timp a construcțiilor – Ord. MLPTL nr. 57/N/1999.
AND 534-1998	Manual pentru identificarea defectelor aparente la podurile rutiere și indicarea metodelor de remediere.
CD 99-2001	Normativ privind repararea și întreținerea podurilor și podețelor de șosea din beton, beton armat, beton precomprimat și zidărie de piatră.
NP 103/04	Normativ de proiectare a lucrărilor de reparații și consolidare a podurilor rutiere în exploatare.

NP 067/2002	Normativ departamental privind proiectarea lucrărilor de apărare a drumurilor și podurilor.
PD 95-2002	Normativ privind proiectarea hidraulică a podurilor și podețelor.
P 100-2013	Normativ pentru proiectarea antiseismică a construcțiilor.
STAS 5626-79	Poduri. Terminologie
STAS 10111/1-77	Poduri de cale ferată și șosea. Infrastructuri din zidărie, beton și beton armat. Prescripții de proiectare.
STAS 10111/2-87	Poduri de cale ferată și șosea. Suprastructuri din beton, beton armat și beton precomprimat. Prescripții de proiectare.
STAS 1545-89	Poduri pentru străzi și șosele. Paserele. Acțiuni.
SR EN 1991-2-2004	Acțiuni asupra structurilor Partea a-2-a. Acțiuni din trafic pe poduri.
STAS 10101/OB-87	Clasificarea și gruparea acțiunilor pentru podurile de cale ferată și șosea.
STAS 3221-86	Convoaie tip și clase de încărcare.
SR 11100/1-99	Zonarea seismică. Macrozonarea teritoriului României.
STAS 2920-83	Poduri de șosea. Supravegheri și revizii tehnice.

2. SITUAȚIA EXISTENTĂ

Podul aflat la km 1+123 pe Drumul National 2M (fost DJ205A) traverseaza in apropierea municipiului Focsani canalul Siret-Baragan.

Canalul Siret - Bărăgan, a fost promovat prin "Programul complex de amenajare a cursurilor de apă și a bazinelor hidrografice" in anul 1976. Conform proiectului inițial acesta avea o secțiune transversala trapezoidală, cu o lățime la baza de 20 m, o adâncime de 7m si o lungime totala de 198 km între priza de la Barajul Călimănești și Acumularea Dridu, de pe râul Ialomița.

Podul ce intersecteaza canalul Siret-Baragan a fost construit in anul 1986, si a fost dimensionat corespunzator clasei "E" de incarcare (A30,V80).

Podul este in aliniament, oblic la 80° si are trei deschideri de 27,15m + 33,05 + 27,15m si o lungime totala de 97,45m.

Partea carosabila pe pod este 7,80m cu doua trotuare denivelate de cate 1,00m fiecare.

Infrastructurile constau in doua culei de tip innecat din beton armat, fundate pe cate 6 piloti forati de 1,08m diametru de lungime 18,00m si pile lamelare din beton armat cu riglele de asemenea din beton armat fundate pe cate 6 piloti forati de diametru mare \varnothing 1,08m cu lungimea de 15,50m.

Elevatiile reazema pe coloane, atat la culei cat si la pile, prin intermediul unor radiere de beton armat ce au dimensiunile in plan 4,60 x 8,50m respectiv 5,50 x 7,50m.

Suprastructura podului este alcatuita din 4 grinzi prefabricate postcomprimate cu lungimea de L= 27,00m (pe deschiderile marginale) si L = 33,00m (pe deschiderea centrala), cu inaltimea de 1,80m, solidarizate cu antretoaze si placa monolita intre grinzi. Distanta dintre grinzile principale este de 2,83m.

Trotuarele sunt alcatuite din elemente prefabricate, fiind marginite spre exterior cu parapete pietonale metalice.

Racordarea cu terasamentele se realizeaza cu sferturi de con cu taluze 2:3 pereate.

Până în prezent lucrările la canalul Siret Baragan, faza de betonare, s-au executat doar pe un sector de cca. 5 km cuprins între Călimănești și Mărășești. De la acest sector și până la Câmpineanca (DN 2M – Focșani - Odobești) există numai anumite sectoare executate la nivel de săpatura.

Totusi in zona Campineana este executat un tronson betonat peste care trece DN2M la km 1+123 și linia ferată Focșani - Odobești. Din datele existente debitul instalat pe canal, respectiv capacitatea de tranzit, este de de 200m³/s.

Acest canal trece pe sub deschiderea 2 a podului de pe DN 2M si formeaza un unghi de 76⁰30' fata de axul drumului. La data vizitei in teren, noiembrie 2016, canalul Siret-Baragan este blocat cu pamant in dreptul podului de cale ferata, existand apa in acesta doar din precipitatiile din zilele anterioare.

Din punct de vedere seismic podul este amplasat intr-o zona cu gradul de intensitate seismica 9.2. (scara MSK) in conformitate cu prevederile SR 11100/1-99.

In conformitate cu Cod de proiectare seismica" - indicativ P100/1-2013 Fig. 3.1.-"Zonarea teritoriului Romaniei" in termeni de valori de varf ale acceleratiei terenului pentru proiectare, acceleratia de varf a terenului ag pentru cutremure avand intervalul mediu de recurenta IMR 225 ani si 20% probabilitate de depasire in 50 ani, podul se afla intr-o zona cu ag = 0.40g.

Conform Fig. 3.2. - "Zonarea teritoriului Romaniei" in termeni de perioada de control (colt) Tc, a spectrului de raspuns, podul se afla intr-o zona cu Tc = 1.0s.

Din punct de vedere al adancimii maxime de inghet, zona unde este localizat podul se incadreaza la adancimea de 80-90cm, conform STAS 6054/77.

3. STUDII DE SPECIALITATE (TOPOGRAFIC, GEOTEHNIC, HIDRAULIC), RAPOARTE DE INCERCARI, BREVIARE DE CALCUL SI STABILITATE

3.1. Studiu topografic

In vederea intocmirii planului de situatie la scara 1:500, conform conditiilor contractuale, s-au efectuat ridicari topografice in zona podului inclusiv rampele de acces si canalaul Siret-Baragan.

Masuratorile in teren au fost executate de d-nul Dinu Niculae Marian, autorizatie Seria RO-MB-F, Nr. 0352/16.12.2010.

Pentru masurarea punctelor de detaliu s-a folosit metoda RTK. Realizarea observatiilor a fost facuta cu ajutorul a doua receptoare GNSS cu dubla frecventa. Fiecare punct de detaliu a fost determinat prin 5 citiri, pentru obtinerea unei precizii cat mai bune.

Pentru transcalculul coordonatelor in sistemele nationale de referinta s-a folosit aplicatia TransDatRO, aplicatie pusa la dispozitie de catre A.N.C.P.I.

Precizia de pozitionare a punctelor de detaliu se incadreaza in toleranta de +/-5cm (planimetric si altimetric), toleranta ce se incadreaza in specificatiile tehnice impuse prin tema de lucru.

Sistemul de coordonate folosit atat la realizarea retelei cat si la determinarea punctelor radiate este Sistemul de Proiectie Stereografic 1970 pentru detalii planimetrice si Sistemul de Referinta Marea Neagra 1975 pentru determinarea altitudinilor.

Aparatura folosită pentru ridicarea punctelor de detaliu a fost compusa din doua receptoare GNSS cu dubla frecventa (L1, L2): South S82 T, Stonex S8.

Prelucrarea datelor si întocmirea documentatiei s-au efectuat conform Ordinului nr. 700/2014 privind aprobarea regulamentului de avizare, receptie si inscriere in evidentele de cadastru si carte funciara, cu modificarile si completarile ulterioare.

3.2. Studiu geotehnic

La elaborarea prezentei documentatii s-au utilizat rezultatele studiului geotehnic efectuat cu ocazia construirii podului existent pe DN 2M (fost DJ 205A) si s-a executat un foraj nou cu lungimea de 20.00m cu scopul confirmare a stratificatiei si verificarea naturii terenului de fundare (ambele foraje sunt figurate in plansa de Relevu).

Conform forajului efectuat la data executiei podului se evidentiaza o succesiune de straturi din argile prafoase nisipoase cu concretiuni de calcar si prafuri nisipoase argiloase.

Pentru a stabili conditiile subterane din amplasament, a fost realizat un program de investigatii de teren constand in executia unui foraj geotehnic (denumit F1) cu prelevare de probe de sol tulburate si netulburate. Forajul a fost executat pana la adancimea finala proiectata de 20.0 m.

Pozitia forajului este indicata in plansa - Plan de situatie, amplasarea acestuia fiind stabilita pe celălalt mal a canalului Siret-Baragan fata de forajul folosit pentru comparare, de la executia podului. Acest lucru permite corelarea stratelor si stabilirea cat mai exacta a informatiile geotehnice cu privire la natura terenului de fundare a podului existent.

Forajul a fost executat in conformitate cu cerintele Standardului Romanesc STAS 1242/4-85 si principiile geotehnice ingineresti general acceptate.

Forajul a fost sapat cu ajutorul unei instalatii mecanice (Model CME75). De la cota terenului pana la adancimea finala, forajului a fost executat in sistem uscat cu coloane de lucru tip "hollow stem auger", cu prelevare continua si diametrul probei de 100 mm.

Un membru al echipei de ingineri geologi, a descris fiecare proba pe baza texturii si a plasticitatii, in conformitate cu cerintele SR ISO 14688-1/2004, grupand diferitele tipuri de roci interceptate in strate (orizontaluri) si a intocmit in teren fisa primara de foraj. Limitele intre strate sunt aproximative, tranzitia intre diferitele formatiuni litologice fiind graduala in teren.

Recoltarea, etichetarea si impachetarea s-a facut in conformitate cu cerintele Standardului STAS 1242/4-85.

Scopul investigatiilor geotehnice pentru acest proiect au constat in:

- descrierea stratificatiei zonei, incluzand si informatii cu privire la nivelul apei subterane;
- stabilirea parametrilor geomecanici ai stratelor interceptate prin lucrarile de investigatie;
- furnizarea parametrilor geotehnici importanti ai stratelor litologice traversate si consideratii geotehnice pentru constructie.

Pe baza buletinelor de analiza si a rezultatelor incercarilor pe pamanturile analizate s-a identificat urmatoarea stratificatie:

0,00 – 0,60 Umplutura (Argila cu pietris si nisip)

0,60 – 2,00 Argila brun negricioasa;

2,00 – 2,40 Argila cafenie;

2,40 – 3,00 Argila brun negricioasa;

3,00 – 8,40 Argila cafenie-galbuie cu FeO si CaCO₃ diseminat;

8,40 – 9,30 Praf nisipos, cafeniu, consistent, cu FeO;

9,30 – 10,80 Argila prafoasa, cafenie-galbuie consistenta, cu intercalatii de nisip, cu calcar diseminat;

10,80 – 14,40 Praf argilos, cafeniu, consistent cu FeO cu calcar diseminat

14,40 – 20,00 Nisip cafeniu cu pietris si bolovanis, uscat, foarte indesar;

Nivelul apei subterane nu a fost interceptat in timpul executiei forajului.

Stratele identificate din forajul executat se coreleaza cu forajul existent de la executia podului putand fi trasa concluzia ca piloti forati de diametru mare 1,08m (culei, pile) sunt incastrati in stratul bun de fundare - nisip cafeniu cu pietris si bolovanis, uscat, foarte indesar / Pietris cu nisip.

Studiul geotehnic complet este anexat la prezenta expertiza tehnica.

3.3. Calculul hidraulic

Pentru intocmirea calcului hidraulic s-au solicitat debite de calcul de la Administratia Nationala "APELE ROMANE" – Administratia Bazinala de Apa Siret.

Prin adresa nr. 32612 din 07.12.2016 primita de la ABA Siret suntem informati ca investitia Canal Siret-Baragan nu este finalizata si conform proiectului initial debitul instalat a fost proiectat la 200mc/s. In aceiasi adresa se precizeaza ca debitele care vor tranzita canalul nu reprezinta un regim natural de curgere, acestea fiind reglate de la priza de apa din barajul Calimanesti, ca nu se pot face referiri la valori cu diferite probabilitati de depasire si ca este posibil ca in viitor prin regulamentul de exploatare al Canalului Siret – Baragan sa fie stabilite anumite praguri, in functie de marimea debitelor si de necesitatile de apa din aval.

In consecinta s-a intocmit o verificare a inaltimei libere sub pod conform debitului de tranzit proiectat, adica 200mc/s.

Astfel, nivelul corespunzator debitului de 200mc/s este 69,77 si inaltimea libera sub pod este de 9,73m > 1,00m (valoare minima prevazuta in normativul PD 95-2002, pentru poduri (constructii definitive) peste cursuri de apa cu debite $Q_c < 1000 \text{m}^3/\text{s}$ cu plutitori).

Calculul hidraulic complet este prezentat in anexe.

3.4. Rapoarte de incercari

3.4.1. Buletine de analiza si incercarile pe pamanturile analizate si pe apa freatica

Pentru identificare pamanturi si determinare parametrii de calcul s-au efectuat incercari de laborator si anume:

- Indici fizici – 3 incercari
- Analize granulometrice – 7 incercari
- Limita de plasticitate – cupa Casagrande – 7 incercari

Nu s-a intalnit apa freatica in foraj – nu s-au facut analize.

Toate determinarile si buletinele de analiza se gasesc in anexele Studiului geotehnic si au fost efectuate de Laboratorul de geomecanica din cadrul Facultatii de Geologie si Geofizica – Universitatea Bucuresti

3.4.2. Buletine de analiza si incercari pe betoane din infrastructura si suprastructura

Pentru determinarea calitatii betoanelor la elemente principale de rezistenta s-au efectuat incercari prin metode nedistructive.

Incercarile s-au facut cu :

1. Sclerometru Sshmidt tip N 10-80 div, PROCEQ ELVETIA, precizie 2 div;
2. Betonoscop 0-1000 μ s; CONTROLS-ITALIA, precizie 0,1 μ s

Metode de determinare:

1. Metoda de duritate superficiala a sclerometrului Schmidt - metoda indirecta de determinare a rezistentei la compresiune a betonului ce se bazeaza pe masurarea duritatii superficiale. Indicele de recul obtinut in urma masurarii este corelat cu rezistenta unui beton de referinta prin curbe exponentiale sau polinomiale. Transformarea rezistentei la compresiune a betonului de referinta la cea a betonului real se face cu ajutorul unor coeficienti aplicati ce tin cont de schimbarile compositionale si de conditii de intarire.
2. Metoda ultrasonica de impuls – metoda ce masoara viteza ultrasunetelor intre doi palpatori mentinuti in contact strâns cu betonul. Aceasta viteza este corelata cu rezintenta unui beton de referinta. Transformarea rezistentei in cea a betonului real se face de asemenea cu ajutorul unor coeficienti.

De asemenea pentru o precizie mai buna se foloseste metoda combinata care coreleaza cele doua metode descrise mai sus.

Elemente incercate:

1. Grinzi – s-au incercat doua grinzi una marginala si una centrala.

Incercari cu metoda combinata. Rezultate:

- Grinda marginala – beton C30/37
- Grinda centrala – beton C30/37

2. Antretoaza – Metoda de masurare a duritatii superficiale cu sclerometru

- Antretoaza - beton C35/45

3. Placa intre grinzi – Metoda de masurare a duritatii superficiale cu sclerometru

- Placa - Beton C35/45

4. Culee – Metoda de masurare a duritatii superficiale cu sclerometru

- Culee - Beton C35/45

5. Pila – Avand in vedere ca pe pilele podului exista un strat de beton turnat in cofraj ondulat nu se pot executa teste nedistructive.

Toate incercarile si determinarile au fost efectuate de catre Laboratorul de Materiale de Constructii din cadrul Universitatii Tehnice de Constructii Bucuresti si se gasesc in Raportul de incercare nr. 1554/22.12.2016 anexat la documentatie.

Betoanele din infrastructura si suprastructura corespund prevederilor din proiectul de executie a podului..

3.4.3. Buletine de analiza/rapoarte de incercari privind rezultatul altor investigatii specifice
- Nu este cazul.

3.5. Breviare de calcul si stabilitate

Avand in vedere Studiul Geotehnic (confirmarea stratului de fundare), testele efectuate pe elementele de beton ale podului si starea tehnica a podului se certifica faptul ca podul prezinta defectele de suprafata si nu de structura de rezistenta. In acest sens se considera ca, breviare de calcul si stabilitate asupra elementelor podului nu sunt necesare.

Totusi, avand in vedere tasarile mari ale terasamentului din spatele culeelor (sferturi de con) s-a realizat un calcul al tasarilor probabile avand ca rezultat valoarea maxima a tasarii si anume 16,50cm. Delatiile de calcul, cauzele posibile precum si curba relatie timp – tasare sunt prezentate in Studiul Geotehnic.

4. STAREA TEHNICĂ A OBIECTIVULUI

Viabilitatea unui pod este calitatea acestuia de a asigura condițiile necesare desfășurării circulației normale, fără întreruperi, pe tot timpul anului.

Starea de viabilitate a podurilor este definită și de starea tehnică a acestora, astfel încât să răspundă la parametrii tehnici de proiectare, categoriei drumului pe care sunt amplasate și să respecte condițiile impuse de Legea 10 privind calitatea în construcții.

Starea de viabilitate a podurilor este influențată, în timp, de acțiunea traficului, agresivitatea mediului, calitatea și durabilitatea materialelor, de durata de exploatare și activitatea de întreținere.

Pentru completarea datelor privind starea de viabilitate este necesar să se efectueze culegerea datelor tehnice, operațiune ce se desfășoară în etape distincte și anume:

- Etapa 1 – culegerea datelor din documentațiile tehnice (proiect tehnic, carte tehnică, banca de date, etc.)
- Etapa 2 – culegerea datelor de pe teren
- Etapa 3 – stabilirea stării tehnice
- Etapa 4 – aprecierea capacității de rezistență, stabilirea clasei de încărcare.

Etapa 1:

Pentru stabilirea stării tehnice a podului s-au folosit date din documentația de proiectare a podului.

Etapa 2:

S-au efectuat observații la lucrare precum și măsurători ale elementelor construcției privind defectele și degradările care au apărut de la darea în folosință a lucrării, utilizând *“Instrucțiunile tehnice pentru stabilirea stării tehnice a unui pod”* indicativ AND 522-2002.

Etapa 3:

În conformitate cu aceste instrucțiuni și ținând cont de prevederile *“Manualului privind defectele și degradările aparente la podurile și pasajele rutiere și indicarea metodelor de remediere”* s-au identificat defectele și degradările aparente la elementele de construcție ale podului și anume:

a) Parametrii indicatori de calitate ai stării tehnice (C_i):

- la elementele principale de rezistență ale suprastructurii (C₁);
- la elementele de rezistență care susțin calea podului (C₂);
- la elementele infrastructurii, aparate de reazem, dispozitive de protecție la acțiuni seismice, șerturi de con sau aripi (C₃);
- la albia raului, apărări de maluri, rampe de acces, instalații pozate sau suspendate de pod (C₄);
- la calea podului și elementele aferente (C₅).
-

b) **Parametrii ce caracterizează gradul de funcționalitate (F_i):**

- condițiile de desfășurare a traficului pe pod (F_1);
- clasa de încărcare a podului și importanța drumului pe care este amplasat (F_2);
- vechimea și tipul podului (F_3);
- calitatea execuției respectarea proiectului și al condițiilor de exploatare (F_4);
- calitatea lucrărilor de întreținere (F_5).

4.A. Parametrii indicatori de calitate ai stării tehnice (C_i):

C₁ Elementele principale de rezistență ale suprastructurii

Elementele principale a structurii de rezistență sunt grinzile din beton precomprimat. Acestea au lungimile de $L = 27,00\text{m}$ și $L = 33,00\text{m}$ cu înălțimea de $1,80\text{m}$ și solidarizate între ele cu anetretoaze și placă monolită.

Grinzile prezintă defecte de suprafață ale feței văzute (culoare neuniformă, pete negre, impurități, pete de rugină, aspect prafuit, imperfecțiuni geometrice, aspect macroporos, agregate la suprafață), iar grinzile marginale, datorită infiltrațiilor din zona trotuarelor au zone cu beton exfoliat și chiar armături fără strat de acoperire. (FOTO 5, 6)

C₂ Elementele de rezistență care susțin calea podului

Elementele care susțin calea sunt grinzile și placă monolită dintre acestea și elementele prefabricate de trotuar.

Defectele pentru grinzi sunt prezentate la C1.

Placă de beton dintre grinzi prezintă defecte de suprafață ale feței văzute (culoare neuniformă, pete negre, impurități, pete de rugină, aspect prafuit, imperfecțiuni geometrice, aspect macroporos, agregate la suprafață) și infiltrații și eflorescențe la intrados pe suprafețe de depășesc 5m^2 . (FOTO 7)

Pentru elementele de trotuar se observă solidarizări necorespunzătoare ale acestora ce au favorizat infiltrații atât la intradosul acestora cât și la intradosul talpilor superioare și înima a grinzilor marginale. (FOTO 8)

C₃ Elementele infrastructurii, aparate de reazem, dispozitive de protecție la acțiuni seismice, sferturi de con

Infrastructura podului este alcătuită din două culei de tip innecat și 2 pile lamelare din beton armat fundate indirect. (FOTO 9, 10, 11)

Infrastructurile prezinta defecte de suprafata ale fetei vazute (culoare neuniforma, pete negre, impuritati, pete de rugina, aspect prafuit, imperfectiuni geometrice, aspect macroporos, agregate la suprafata).(FOTO 12, 13)

La culei se observa zone de beton exfoliat si armaturi fara strat de acoperire, ruginite. (FOTO 14, 15).

Sferturile de con de la ambele culei si-au pierdut forma si prezinta tasari importante.(FOTO 16,17,18). Se apreciaza ca fundatiile pereului sferturilor de con au fost necorespunzatoare.

Exista opritorilor antiseismici pe pile si culei, dar cu sectiune insuficienta.

C4 Albia, apărări de mal, rampe de acces la pod si instalatiile pozate sau suspendate de pod

Albia canalului Siret-Baragan este betonata in zona podului. (FOTO 19).

Rampele de acces sunt asfaltate, prezintand crapaturi si tasari mari in zona placilor de racordare, datorate tasarii/spalarii umpluturii la sferturilor de con. (FOTO 20).

La data vizitei in teren, placile de racordare pe zonele marginale la ambele culei sunt rezemate doar pe culee si grinda de rezemare a acestora. Avand in vedere tasarile terenului din spatele culeelor si ale sferturilor de con, grinzile de rezemare sunt rotite, facand ca placile de racordare sa se afle intr-o stare instabila putand in orice moment sa se rupa sau sa se prabuseasca. (FOTO 21).

In plan se observa o aliniere rampa-pod necorespunzatoare, latime insuficienta a rambleului, acces dificil pe trotuarul podului.(FOTO 20, 29).

Casiurile de pe taluz si-au pierdut forma, au elemente lipsa si nu sunt racordate corespunzator la bordura de pe culee pentru a asigura scurgerea apelor pluviale de pe pod. (FOTO 22).

Scarile de acces prezinta vegetatie, degradari ale treptelor si lipsa parapetului de protectie.(FOTO 22).

C5 Calea podului și elementele aferente

Calea pe pod este alcatuita din asfalt, are latimea de 7,80m si doua trotuare denivelate de cate 1,00m fiecare.

Pe pod lipsesc parapetele directionate, fiind prevazute doar parapete metalice pietonale. (FOTO 23)

Gurile de scurgere sunt infundate, iar unele au lipsa tuburile prelungitoare sau sunt insuficient de lungi.

Calea pe pod si pe trotuare este degradata si prezinta valuriri, refulari, fagase. (FOTO 26, 28)

Bordurile, la marginea partii carosabile sunt inglobate in praf si murdarie, fapt ce a favorizat crestea ierbii in aceasta zona. Pe culei spre capetele dinspre rampe bordurile sunt dislocate.(FOTO 23)

Parapet pietonal este deformat, cu sistem de protecție degradat (matuit, puncte de rugina, exfolieri etc.) și prezintă zăbrele lipsă. (FOTO 24).

Dispozitivele de acoperire a rosturilor de dilatație sunt degradate, permitând infiltrații. Acestea sunt vizibile pe elevațiile și banchetele culeelor. (FOTO 25)

4.B. Parametrii ce caracterizează gradul de funcționalitate (F_i):

F₁ Condițiile de desfășurare a traficului pe pod

Lățimea părții carosabile este de 7,80m cu trotuare de 1,00m latime. Podul este amplasat pe un drum național de categoria III, iar lățimea podului corespunde cu lățimea părții carosabile a drumului cu spațiu de siguranță.

F₂ Clasa de încărcare a podului

Podul a fost dimensionat la clasa E de încărcare.

F₃ Vechimea podului

Podul a fost construit în anul 1986.

Vechimea în exploatare a podului este de 30 ani.

F₄ Respectarea la execuție a proiectului, neasigurarea condițiilor de efectuarea a lucrărilor de întreținere și reparații, condiții de exploatare necorespunzătoare

Neasigurarea scurgerii apei pe pod datorită prezentei murdariei la marginea bordurii și infundării gurilor de scurgere.

F₅ Calitatea care reflectă starea lucrărilor de întreținere curentă

Se apreciază că peste 50% din lucrările de întreținere nu au fost realizate.

Starea tehnică s-a stabilit conform „Instrucțiunilor tehnice pentru stabilirea stării tehnice a unui pod” – indicativ AND 522 – 2002.

În aceste condiții din „Fisele de constatare a stării tehnice” rezultă:

- indicele de calitate al stării tehnice a podului este alcătuit din:

$$C = \sum C_i = C_1 + C_2 + C_3 + C_4 + C_5 = 13$$

Indicele de calitate al principalelor caracteristici funcționale ale podului este alcătuit din:

$$F = \sum F_i = F_1 + F_2 + F_3 + F_4 + F_5 = 29$$

Starea tehnică generală este exprimat prin indicele de stare tehnică I_{ST} :

$$I_{ST} = \sum C_i + \sum F_i = 13 + 29 = 42$$

Podul are un indice de stare tehnică $I_{ST} = 42$ și se încadrează în clasa de stare tehnică III.

Conform art. 21 din “Instrucțiunile tehnice pentru stabilirea stării tehnice a unui pod” indicativ AND 522-2002 podul se află într-o stare **SATISFĂCĂTOARE**, fiind necesare lucrări de reparații, reabilitări, consolidări.

Având în vedere degradările din zona placilor de racordare se impune luarea de măsuri în regim de urgență și anume: instituirea restricțiilor de viteză 30km/h și montarea de indicatoare de avertizare și ocolirea a zonelor afectate.

Etapa 4:

Urmare observațiilor vizuale de la lucrare și a măsurărilor elementelor construcției privind defectele și degradările care au apărut de la darea în folosință a lucrării, în conformitate cu “Normativul privind criteriile de determinare a stării de viabilitate a podurilor de sosea din beton, beton armat, beton precomprimat, metal și compozite” – indicativ CD 138/2010, se poate aprecia faptul că reducerea capacității de rezistență este mai mică de 5% la elementele structurii de rezistență și la elementele ce susțin calea, nefiind nevoie de o declasare a podului.

5. LUCRĂRI NECESARE

SOLUȚIA 1:

Pentru aducerea podului la parametrii normali de exploatare corespunzător clasei E de încărcare (A30;V80) și pentru ca circulația să se desfășoare în condiții de siguranță și confort, corespunzător unui drum încadrat în clasa tehnică III, cu 2 fire de circulație și trotuare, în conformitate cu „Normele Tehnice privind proiectarea, construirea și modernizarea drumurilor” aprobate prin Ordinul Ministerului Transporturilor nr.45/ianuarie 1998, sunt necesare următoarele lucrări de consolidare și reabilitare:

La infrastructuri

a) Reparații la culei care constau în:

- curățarea armaturilor dezgolite
- protecția armaturilor dezgolite cu substanțe anticorozive
- repararea betonului exfoliat prin torcretare/mortare speciale/camasuire;

b) Refacerea trotuarelor pe culei:

- desfacerea bordurilor existente
- desfacerea căii pe trotuare și a elementelor prefabricate
- betonarea consolelor de trotuare cu o lățime care să permită montarea parapetelor de siguranță metalice tip H4b și realizarea unei lățimi utile de 1,00m;
- executia unei hidroizolații ;

- montare de borduri noi;
- executia umpluturii pe trotuare cu prevederea de tuburi PVC pentru cabluri;
- montarea parapetului de siguranta;
- montarea parapetului pietonal;
- turnarea de asfalt pe trotuare;

c) Reparatii la rigla pilelor care constau in:

- curatarea armaturilor dezgolite
- protectia armaturilor dezgolite cu substante anticorozive
- repararea betonului exfoliat prin torcretare/mortare speciale/camasuire;

d) Protectia integrala a suprafetelor vazute ale infrastructurilor cu vopsea speciala anticoroziva pentru betoane

e) Executia de opritori antiseismici pe riglele pilelor si pe banchetele culeelor, pozitionate intre grinzi.

La suprastructura

a) Reparatii la grinzi si la placa monolita dintre acestea:

- curatarea armaturilor dezgolite
- protectia armaturilor dezgolite cu substante anticorozive
- repararea betonului exfoliat cu mortare speciale;
- curatirea si protectia integrala a tablierului cu vopsea speciala anticoroziva pentru betoane

b) Refacerea caili pe pod, lucrari ce presupun urmatoarele:

- desfacerea caili existente
- demolarea betonului de panta
- refacerea betonului de panta
- executia unei hidroizolatii alcatuita din materiale performante
- executia protectiei hidroizolatiei – conform AND 546/2013
- asternerea asfaltului pe cale in doua straturi in conformitate cu AND 546/2013

c) Refacerea trotuarelor pe suprastructura si anume:

- desfacerea bordurilor existente
- desfacerea caili pe trotuare
- desfacerea elementelor prefabricate de trotuar
- betonarea consolelor de trotuare cu o latime care sa permita montarea parapetelor de siguranta

metalice tip H4b si realizarea unei latimi utile de 1,00m;

- executia unei hidroizolatii;
- montare de borduri noi;
- executia umpluturii pe trotuare cu prevederea de tuburi PVC pentru cabluri;
- montarea parapetului de siguranta;

- montarea parapetului pietonal;

- turnarea de asfalt pe trotuare;

d) Refacerea dispozitivelor de acoperire a rosturilor de dilatație

e) Montarea de noi guri de scurgere și tuburi de prelungire

La racordarea cu terasamentele

a) Înlocuirea placilor de racordare cu terasamentele și a grinzilor de rezemare

b) Refacerea sferturilor de con și pereerea acestora, inclusiv a taluzului sub pod

c) Refacerea scarilor și cașiurilor

La rampe

a) Racordarea pe o lungime de minim 25m a platformei rampelor de acces la podul reabilitat

(latime, cota rosie) adica:

- demontarea parapetului direccional de pe rampe;

- desfacerea caii în zona placilor de racordare;

- largirea/ridicarea terasamentului drumului în zona podului;

- reprofilarea taluzelor la noua latime a platformei drumului în zona podului și protecția lor prin

inierbare ;

- montarea parapetului direccional pe rampe în poziția corectă;

- refacerea structurii rutiere;

SOLUTIA 2:

Pentru aducerea podului la parametri normali de exploatare corespunzatori clasei E de incarcare (A30;V80) și pentru ca circulația să se desfășoare în condiții de siguranță și confort, corespunzător unui drum încadrat în clasa tehnică III, cu 2 fire de circulație și trotuare, în conformitate cu „Normele Tehnice privind proiectarea, construirea și modernizarea drumurilor” aprobate prin Ordinul Ministerului Transporturilor nr.45/ianuarie 1998, sunt necesare următoarele lucrări de consolidare și reabilitare:

La infrastructuri

a) Reparații la culei care constau în:

- curățarea armaturilor dezgolite

- protecția armaturilor dezgolite cu substanțe anticorozive

- repararea betonului exfoliat prin torcretare/mortare speciale/camasuire;

b) Refacerea trotuarelor pe culei:

- desfacerea bordurilor existente

- desfacerea caii pe trotuare și a elementelor prefabricate

- betonarea consolelor de trotuar cu păstrarea lățimii existente

- executia unei hidroizolații ;

- montare de borduri noi tip parapet rigid – borduri înalte;

- executia umpluturii pe trotuare cu prevederea de tuburi PVC pentru cabluri;
- montarea parapetului pietonal;
- turnarea de asfalt pe trotuare;

c) Reparatii la rigla pilelor care constau in:

- curatarea armaturilor dezgolate
- protectia armaturilor dezgolate cu substante anticorozive
- repararea betonului exfoliat prin torcretare/mortare speciale/camasuire;

d) Protectia integrala a a suprafetelor vazute ale infrastructurilor cu vopsea speciala anticoroziva pentru betoane

e) Executia de opritori antiseismici pe riglelor pilelor si pe banchetele culeelor, pozitionate intre grinzi

La suprastructura

a) Reparatii la grinzi si la placa monolita dintre acestea:

- curatarea armaturilor dezgolate
- protectia armaturilor dezgolate cu substante anticorozive
- repararea betonului exfoliat cu mortare speciale;
- curatirea si protectia integrala a tablierului cu vopsea speciala anticoroziva pentru betoane

b) Refacerea caii pe pod, lucrari ce presupun urmatoarele:

- desfacerea caii existente
- demolarea betonului de panta
- refacerea betonului de panta
- executia unei hidroizolatii alcatuita din materiale performante
- executia protectiei hidroizolatiei – conform AND 546/2013
- asternerea asfaltului pe cale in doua straturi in conformitate cu AND 546/2013

c) Refacerea trotuarelor pe suprastructura si anume:

- desfacerea bordurilor existente
- desfacerea caii pe trotuare
- desfacerea elementelor prefabricate de trotuar
- betonarea consolelor de trotuar cu pastrarea latimii existente;
- executia unei hidroizolatii;
- montare de borduri noi tip parapet rigid – borduri inalte;
- executia umpluturii pe trotuare cu prevederea de tuburi PVC pentru cabluri;
- montarea parapetului pietonal;
- turnarea de asfalt pe trotuare;

d) Refacerea dispozitivelor de acoperire a rosturilor de dilatatie

e) Montarea de noi guri de scurgere si tuburi de prelungire

La racordarea cu terasamentele

- a) Inlocuirea placilor de racordare cu terasamentele si a grinzilor de rezemare
- b) Refacerea sferturilor de con si pereerea acestora, inclusiv a taluzului sub pod
- c) Refacerea scarilor si casiurilor

La rampe

- a) Racordarea pe o lungime de minim 25m a platformei rampelor de acces la podul reabilitat

(latime, cota rosie) adica:

- demontarea parapetului directionat de pe rampe;
- desfacerea caii in zona placilor de racordare;
- largirea/ridicarea terasamentului drumului in zona podului;
- reprofilarea taluzelor la noua latime a platformei drumului in zona podului si protectia lor prin inierbare;
- montarea parapetului directionat pe rampe in pozitia corecta;
- refacerea structurii rutiere;

Indiferent de solutia aleasa lucrarile se vor executa alternativ pe cate o jumatate de cale, circulatia rutiera urmand a se desfasura pe un singur fir de circulatie, cu semnalizare corespunzatoare.

Toate lucrarile ce trebuie executate, propuse in ambele solutii, se incadreaza in lucrari de intretinere periodica conform ind. 112 din AND554 – Normativ privind intretinerea si repararea drumurilor publice.

6. CONCLUZII

Lucrările propuse vor aduce podul la parametrii normali de exploatare, corespunzatori clasei E de incarcare (A30;V80) si vor asigura cerințele de rezistență, stabilitate, prelungirea duratei de viață precum și îmbunătățirea siguranței, confortului și funcționalității în exploatare a acestuia.

Analizand cele doua solutii, din punct de vedere tehnico-economic, se propune Solutia 1, dar beneficiarul poate opta sa realizeze oricare din cele doua solutii propuse.

Avand in vedere degradarile din zona placilor de racordare se impune luarea de masuri in regim de urgenta si anume: instituirea restrictiilor de viteza 30Km/h si montarea de indicatoare de avertizare si ocolirea zonelor afectate, completarea umpluturii in zona placilor de racordare cu balast, curatarea materialului solid de langa bordura, desfundarea gurilor de scurgere.

Pana la demararea lucrarilor propuse este necesara urmarirea periodica a comportarii in timp a podului si in special zona de racordare pod-rampa.

Concluziile prezentei Expertize Tehnice sunt valabile 5 ani, daca si nu se produce nici unul din urmatoarele evenimente:

- utilizarea podului de vehicule ce depasesc restrictiile instituite pe pod;
- aparitia unor degradari accidentale (ex. ruperea placilor de racordare, ruperea placilor dintre grinzi, etc..);
- alunecari de teren;
- accidente rutiere cu lovirea elementelor constructive;
- cutremur cu gradul mai mare sau egal cu gradul de intensitate VII pe scara EMS 98;
- incendii, explozii, produse pe sau sub pod;
- defecte suplimentare fata de cele din prezenta expertiza tehnica. (orice defect ce apare datorita scurgerii timpului si nu a existat la data expertizei)

EXPERT TEHNIC ATESTAT A4,B2,D

Ing. Mihaela Popovici

II. NOTAREA DEFECTELOR CONSTATATE ÎN TEREN

Nr. crt.	Denumirea defectului	Limite de depunere	Notare defecte					Obs.
			C1 (*)	C2 (*)	C3 (*)	C4 (*)	C5 (*)	
Poz. catalog								
0	1	2	3	4	5	6	7	8
1.	Absenta unor elemente structurale (antretoaze, rigidizari, contravanturii etc.) din fazele de executie sau exploatare.	7-8 pentru C1 5-6 pentru C2						
2.	Alinierea in plan rampa-pod necorespunzatoare, latime insuficienta a rambleului, acces dificil pe trotuarul podului.	4-5				5		
3.	Amplasarea incorecta a gratarelor gurilor de scurgere, lipsa acestora si/sau a tuburilor de prelungire, guri de scurgere infundate.	3-5 Poduri din b.a. 6-7 Poduri din b.p. sau metalice					6	
4.	Aparate de reazem inglobate in praf si murdarie, nefunctionarea corespunzatoare a acestora.	3-5						
5.	Aripi sau sferturi de con afuiate (cazul aripilor din beton). Aripi deplasate fata de pozitia initiala, pierderea formei sferturilor de con.	4-5 6			6			
6.	Armaturi fara strat de acoperire.	4-6	6		4			
7.	Beton cu aspect friabil si/sau zone din beton exfoliat.	6-Beton simplu 8- Beton armat + beton precomprimat.	8		6			
8.	Beton degradat prin carbonatare, aparitia de stalactite si/sau draperii.	7- Beton simplu 8- Beton armat + b.p.						
9.	Beton degradat prin coroziune cu reducerea sectiunii elementului.	7-8						
10.	Bolti cu degradari avansate (crapaturi pe zone mari, aparitia de striviri).	6-8						
11.	Calea pe pod sau pe trotuare este degradata (suprafata cu ciupituri, poroasa, incretita).	2- Supraf. locale 3- Supraf.>3 mp					3	
12.	Coroziunea armaturii, pete de rugina si/sau fisuri sau crapaturi orientate pe directia acesteia.	6- Beton armat 8-Beton prec.						
13.	Coroziunea avansata a stalpului metalic al parapetului in zona de contact cu betonul, fixarea necorespunzatoare a parapetului de siguranta si/sau numar insuficient de suruburi de inadire.	5					5	
14.	Coroziunea fisuranta sub tensiune.	6-7						
15.	Coroziunea metalului in puncte, de profunzime si/sau intre piese.	6-7						
16.	Cumularea la un element al structurii a mai multor degradari (coroziune, crapaturi, striviri etc.)	8-9						
17.	Defecte de suprafata ale fetei vazute (culoare neuniforma, pete negre, impuritati, pete de rugina, aspect prafuit, imperfectiuni geometrice, aspect macroporos, agregate la suprafata).	4-Pentru C1 si C2 2- Pentru C3	4	4	2			
18.	Deformatii locale ale pieselor datorita coroziunii.	5-6						
19.	Deformatii mari (sageti) ale suprastructurii.	8-9						
20.	Degradarea (betonului si/sau coroziunea armaturii) parapetului, dislocarea stalpului de prindere a parapetului, lipsa rostului in parapet.	3-4						
21.	Degradarea sau dislocarea bordurilor. Lipsa sau distrugerea placilor de acoperire a golurilor din trotuare.	2-3 4-5					5	

22.	Degradari ale malurilor si modificari de albie: - ruperea malurilor, modificarea in plan a traseului cursului apei; - depuneri de material solid, prezenta unor obstacole.	7-9 4-7						
23.	Degradarea (subspalarea, deformarea) sau distrugerea partiala sau totala a lucrarilor de: - aparare; - dirijare; - praguri.	4-6 6-8 7-9						
24.	Denivelari ale caii pe pod: - valuriri, refulari, fagase; - praguri, gropi.	4-6 7-8					6	
25.	Deplasari ale infrastructurii fata de pozitia initiala (tasari, rotiri, deplasari, lunecari etc.) produse in majoritatea cazurilor de afuieri.	8-10 Suprastr static det. 9-10 Suprastr. static nedet.						
26.	Deplasari relative ale elementelor structurale (placile de beton fata de elemente metalice, la structurile mixte).	6-7						
27.	Deplasari sau sageti permanente mari, vizibile, ale tablierului.	8-9						
28.	Detasarea timpanului de bolta pe anumite zone.	7-8						
29.	Deteriorarea aparatelor de reazem din neopren fretat Ruperea tachetilor, distrugerea placilor de plumb sau metalice	5-6 7-8						
30.	Dezaxari ale coloanelor fata de elevatiile realizate din stalpi in continuarea coloanelor Masca chesonului nedemolata.	6-7 4-5						
31.	Distrugerea consolei trotuarului.	8-9						
32.	Distrugerea suprastructurii (elemente rupte).	9-10 Pentru C1 8-9 Pentru C2						
33.	Dislocarea unei margini din bancheta cuzinetilor Amenajarea necorespunzatoare a acesteia.	7-8 6						
34.	Elemente gresit pozitionate in structura, deplasari ale imbinarilor sau strangeri insuficiente ale mijloacelor de prindere.	6-8						
35.	Eroziunea betonului, prezenta unor zone pe suprafata elementului in care agregatele nu sunt inglobate in pasta de ciment.	3-4 pentru C1 si C2 cu supraf. < de 1 m ² si pentru C3 5-6 pentru supraf. > 1 m ² la C1 si C2						
36.	Fisuri din contractie (neorientate, scurte, superficiale), faiantarea betonului. Fisurile se refera numai la beton nu si la mortar sau tencuiala.	Pentru suprafete: < 1 m ² 3-4 > 1 m ² 5-6						
37.	Fisuri si/sau crapaturi ale betonului: >1 mm	9						
	- longitudinale: > 0.2 mm	7-8						
	< 0.2 mm	5-6						
	- transversale: > 0.2 mm	7-8						
	< 0.2 mm	5-6						
	- inclinate : > 0.2 mm	7-8						
	< 0.2 mm	5-6						
- fisuri transversale sau longitudinale precum si intre timpane si zidul intors la podurile boltite	4-6 fara deplasari 7-8 cu deplasari							
38.	Fisuri sau crapaturi in imbracaminte (asfaltica sau din beton de ciment), faiantarea sau exfolierea acesteia.	Pentru suprafete: < 1 m ² 3 > 1 m ² 4-5						
39.	Fisuri si/sau crapaturi la intradosul podurilor boltite din zidarie.	4-6 fara deplasari 7-9 cu deplasari						
40.	Fisuri, rupei ale elementelor structurale si/sau ale elementelor de prindere (nituri, suruburi, conectori, sudura).	< 20% 5-6 20% - 50% 7-8 > 50% si sudura 9-10						
41.	Flambajul barelor sau voalarea tolelor.	8-9						

42.	Parapet cu geometrie generala necorespunzatoare in plan vertical si/sau orizontal, sistem de protectie degradat (matuit, puncte de rugina, exfolieri etc.).	2-3 numai daca nu exista deformatii ale structurii de rezistenta							3	
43.	Inclinarea pendulilor, neconcordanta cu temperatura ambianta.	5-7								
44.	Infiltratii, eflorescente.	Pentru suprafete: < 5 m ² 5-6 >5 m ² 7	7	7	7					
45.	Infiltratii vizibile la intrados, pete umede, eflorescente, stalactite la podurile boltite din zidarie.	Pentru suprafete: < 5 m ² 5-6 >5 m ² 7								
46.	Neasigurarea pantei de scurgere a apelor pe pod.	3-5								
47.	Lipsa lucrarilor de aparare maluri si/sau pentru dirijare a apelor sau necorelarea acestora cu ale unor constructii din apropierea podului (poduri CF, canale etc.)	4-6 (Pentru lipsa) 8 Daca exista tendinta de rupere a malurilor								
48.	Lipsa sau degradarea parapetului de siguranta si/sau a unor elemente din parapetul podului.	4-6 (Pentru degradari) 7 (Pentru lipsa)							7	
49.	Lipsa protectiei anticorozive sau degradarea celei existente (culoarea neuniforma, matuiri, exfolieri, pete de rugina, scurgeri de oxizi de fier pe suprafata elementului).	3-4								
50.	Lipsa sau degradarea dispozitivului de acoperire a rostului, a dispozitivelor de colectare si evacuare a apei, a elementelor de etansare, infiltratii in zona rostului.	4-6 (Pentru degradari) 7-8 (Pentru lipsa)							6	
51.	Lipsa sau degradarea etansarii dintre imbracaminte si celelalte elemente ale caii (borduri, guri de scurgere, parapete, rosturi etc.) Prezenta apei sau a altor materiale in golurile de sub trotuar.	4-5 (Pentru degradari) 6 (Pentru lipsa) 6-7							7	
52.	Lipsa sau iesirea din functiune a dispozitivelor de protectie la actiuni seismice.	5-6 Pentru iesire din functiune si lipsa pentru zonele D,E 7 Pentru lipsa zonele A,B,C								Zonare conf. Norm. P100
53.	Lipsa sau degradarea lucrarilor de protectie a taluzurilor, scarilor de acces, casurilor, santurilor pereate de la piciorul taluzurilor, racordare defectuoasa casii cu bordura de pe culee.	3-4 Pentru degradari 5 Pentru lipsa sau racordare defectuoasa						4		
54.	Modificarea exagerata a formei si proprietatilor fizico-mecanice ale betonului.	8-9								
55.	Modificari ale regimului hidraulic, coborarea etiajului in zona podului, adancirea talvegului. Δh = adâncire talveg	4-5 pentru $\Delta h < 1$ m la fundatii directe si $\Delta h \leq 2$ la fundatii indirecte 6-7 pentru $\Delta h = 1 \div 2$ m la fundatii directe si $\Delta h = 2 \div 4$ m la fundatii indirecte 8-9 pentru $\Delta h > 2$ m la fundatii directe si $\Delta h > 4$ la fundatii indirecte								
56.	Neetanseitati intre elementele structurii sau intre piese ale elementelor structurale.	5-6								
57.	Neprotejarea ancorajelor fascicolelor la elementele precomprimate. Infiltratii de-a lungul armaturii pretensionate.	6-7 8								
58.	Pozitia incorecta a elementelor componente ale aparatelor de reazem.	5-6 Fara deplasari 7-8 Cu deplasari ale suprastructurii								
59.	Prezenta vegetatiei pe elementele infrastructurii.	2-3						3		
60.	Prezenta vegetatiei pe elementele suprastructurii.	4-5	5	5						

61.	Rampe de acces degradate: - denivelari si degradari ale caii; - tasari mari ale terasamentelor, alunecari laterale. -tasari mari cauzate de deteriorarea placii de racordare	4-5 6-7 6-7					7		
62.	Reducerea pronuntata a sectiunii elementelor datorita coroziunii metalului (peste 10 %).	8-9 pentru C2 10 pentru C1							
63.	Rosturi decolmatate (in cazul imbracamintilor din pavele sau din beton de ciment) uzura pavelor (rotunjire, slefuire) sau a imbracamintii din beton de ciment.	3-4							
64.	Rosturi de zidarie spalate de infiltratii.	4-5 pentru C3 6 pentru C1							
65.	Dispozitive de acoperire a rosturilor de dilatare grav deteriorate, blocarea deplasarii din zona rostului.	7-8							
66.	Dispozitive de acoperire a rosturilor necorespunzatoare, cu elemente de fixare slabite, denivelate in plan orizontal si/sau vertical.	5-6					6		
67.	Segregarea betonului, cuiburi de pietris, caverne.	4-5 pentru C3 5-6 pentru C2 6 pentru C1							
68.	Solidarizari necorespunzatoare intre elementele prefabricate (infiltratii, fisuri, rosturi matate necorespunzator).	5-6 Rosturi matate necorespunzator 6-8 Infiltratii	8	8					
69.	Spatiu liber sub pod si/sau debuseu insuficient, amplasarea necorespunzatoare a instalatiilor suspendate pe pod, lipsa contrasinelor la pasajele superioare.	4-5 Spatiu liber (inclusiv gabarite) insuficient 6 Debuseu insuficient, lipsa contrasine la pasajele superioare							
70.	Torsionarea elementelor structurale, neplaneitatea acestora sau elemente insuficiente de solidarizare.	7-8							
71.	Uzura zidariei sau betonului.	4-6							
72.	Zidarie degradata la suprafata, cu aspect prafos, friabila sau exfoliata.	3-4 pentru C3 5 pentru C1							
73.	Zidarie grav avariata (degradari importante cu dislocari de moloane), care trebuie injectata sau camasuita.	8-9							
74.	Zone inaccesibile pentru control si intretinere "cutii de apa" si/sau praf.	5-6							
DEPUNCTARE MAXIMA			8	8	7	7	7		

C1 (*) = Suprastructura - elemente principale de rezistenta.

C2 (*) = Elemente de rezistenta care sustin calea.

C3 (*) = Infrastructuri, aparate de reazem, dispozitive antiseismice, sferuri de con sau aripi.

C4 (*) = Albia, aparari de maluri, rampe de acces, instalatii pozate sau suspendate pe pod.

C5 (*) = Calea podului, guri de scurgere, trotuare, parapete, rosturi.

INDICELE DE CALITATE AL STARII TEHNICE :

$$C = \sum C_i = C_1 + C_2 + C_3 + C_4 + C_5$$

$C_1 = 10 - 8 = 2$	$C_2 = 10 - 8 = 2$	$C_3 = 10 - 7 = 3$	$C_4 = 10 - 7 = 3$	$C_5 = 10 - 7 = 3$
--------------------	--------------------	--------------------	--------------------	--------------------

$C_i = C_1 + C_2 + C_3 + C_4 + C_5 = 2 + 2 + 3 + 3 + 3 = 13$
--

III. NOTAREA CARACTERISTICILOR DE FUNCTIONALITATE

Indicele de calitate al principalelor caracteristici funcționale :

$$F = \sum F_i = F_1 + F_2 + F_3 + F_4 + F_5$$

F_1 = indicele de calitate determinat în funcție de condițiile de desfășurare a traficului pe pod.

F_2 = indicele de calitate determinat în funcție de clasa de încărcare a podului și importanța drumului pe care este amplasat.

F_3 = indicele de calitate determinat în funcție de vechimea și tipul podului.

F_4 = indicele de calitate al execuției, al respectării proiectului și al condițiilor de exploatare.

F_5 = indicele de calitate care reflecta starea lucrărilor de întreținere.

INDICELE DE FUNCTIONALITATE F1

Depunctarea se face în funcție de condițiile de desfășurare a traficului pe pod (lățimea părții carosabile și lungimea podului) și clasa tehnică a drumului pe care este amplasat podul, conform tabel nr. 1 din Instrucțiunile tehnice AND 522-2002

Tabelul nr. 1

Nr crt	Clasa tehnica a drumului (conf. Ord. Min. Transp. Nr. 46/1998)	Lungimea podului (L) (m)								
		L < 25 m			L = 26-100 m			L > 101 m		
		Latimea podurilor (m)								
		care corespunde cu latimea partii carosabile a drumului		care nu corespunde cu latimea partii carosabile a drumului	care corespunde cu latimea partii carosabile a drumului		care nu corespunde cu latimea partii carosabile a drumului	care corespunde cu latimea partii carosabile a drumului		care nu corespunde cu latimea partii carosabile a drumului
cu spatiu de siguranta	fara * spatiu de siguranta	cu spatiu de siguranta	fara * spatiu de siguranta		cu * spatiu de siguranta	fara spatiu de siguranta				
0	1	2	3	4	5	6	7	8	9	10
1	I	0	7	8	0	8	9	0	9	10
2	II	0	6	7	0	7	8	0	8	9
3	III	0	4	5	0	5	6	0	6	7
4	IV	0	0	1	0	2	3	0	4	5
5	V	0	0	0	0	1	2	0	3	4

Lățimea părții carosabile și a spațiului de siguranță, banda de ghidare (bg) plus efectul optic (Eo) sunt conform Ordinului Ministrului Transporturilor Nr. 45/1998 inclusiv spațiul necesar pentru amenajarea podurilor amplasate în curba (supralărgire, supraînălțare).

La podurile amplasate în localități lățimea partii carosabile se va corela cu cea a drumului, respectiv a străzilor.

L = 97,45m ; B = 7,80m cu trotuare de 1,00m; drum clasa tehnica III
Depunctare: 0

$$F1 = 10 - 0 = 10$$

INDICELE DE FUNCTIONALITATE F2

Depunctarea se face în funcție de clasa de încărcare a podului și clasa tehnică a drumului, conform tabel nr. 2 din Instrucțiunile tehnice AND 522-2002

Tabelul nr. 2

Nr. crt.	Clasa tehnică a drumului	Clasa de încărcare pod		
		E	I	II
1	I	0	10	10
2	II	0	9	10
3	III	0	6	10
4	IV	0	3	8
5	V	-	-	3

Podului este dimensionat la clasa E de încărcare.

Podul drum de clasă tehnică III.

Depunctare: 0

$$F2 = 10 - 0 = 10$$

INDICELE DE FUNCTIONALITATE F3

Depunctarea se face în funcție de durata de exploatare a podului, care a trecut de la construcția, sau de la ultima reparație capitală și tipul podului, conform tabel nr.3 din Instrucțiunile tehnice AND 522-2002

Tabelul nr. 3

Nr. crt.	Materialul din care este realizat podul	Tipul suprastructurii	Durata de exploatare a podului, care a trecut de la construcție sau de la ultima reparație capitală					
			0-5	6-15	16-25	26-35	36-45	>45
1	Metal	Grinzi nituite	-	2	5	6	7	8
		Sudate	-	5	6	7	8	9
2	Beton armat	Grinzi Matarov	-	2	4	7	8	9
		Grinzi Gerber	2	4	6	7	8	9
		Alte categorii	-	3	5	6	7	8
3	Beton precomprimat	Fasii cu goluri*	3	7	8	9	10	10
		Grinzi tronsonate (tronsoane mici)	2	4	7	8	9	10
		Grinzi pref. monobloc și grinzi monolit	-	2	5	7	8	9
4	Lemn		5	7	9	10	10	10

La fâșiile cu goluri la care s-a executat o suprabetonare depunctarea se va reduce cu 2 unități.

Podul este construit în 1986.

Vechimea în exploatare a podului - 30 ani.

Suprastructură: Grinzi din beton precomprimat cu armatura postintinsa

Depunctare: 8

$$F3 = 10 - 8 = 2$$

INDICELE DE FUNCTIONALITATE F4

Depunctarea se face în funcție de modul de respectare la execuție a proiectului, modul de asigurare a condițiilor de efectuare a lucrărilor de întreținere și reparații și a condițiilor de exploatare, modul de semnalizare

Tabelul nr. 4

Nr. crt.	Denumire defect	Depunctare normata	Depunctare acordata
1	Lipsa de estetica a incadrării podului in mediul inconjurator	3 - 4	
2	Lipsa marcajelor si/sau a indicatoarelor de semnalizare, lipsa panourilor de protectie la pasajele superioare peste cai ferate electrificate.	2 - 3	
3	Lipsa indicatoarelor de restrictie viteza, tonaj și gabarit.	7 - 8	
4	Lipsa sau nefunctionarea dispozitivelor de intretinere (carucioare, platforme acces etc.), imposibilitatea accesului la elementele podului pentru inspectii, intretinere si reparatii.	5 - 6	
5	Neasigurarea scurgerii apei, stagnarea apei pe pod, existenta unor straturi suplimentare a imbracamintii pe pod.	2 - 5	5
6	Necorelarea amplasamentului podului cu drumul si traseul albiei, amplasarea in gabarit a unor elemente de constructie si/sau instalatii, restrictii de viteza.	7 - 8	
7	Nerespectarea dimensiunilor la elementele de rezistenta ale suprastructurii. Rezemare incorecta a grinzilor pe infrastructura.	5 - 6 8 - 9	
	DEPUNCTARE MAXIMA		5

Depunctare: 5

$$F4 = 10 - 5 = 5$$

INDICELE DE FUNCTIONALITATE F5

Depunctarea se face in functie de calitatea lucrarilor de intretinere curenta, conform tabel nr. 5 din Instructiunile tehnice AND 522-2002

Tabelul nr. 5

Nr. crt.	Calitatea lucrarilor de intretinere	Depunctare normata	Depunctare acordata
1	Buna (Maximum 20% din lucrarile de intretinere nerealizate)	1 - 2	
2	Satisfacatoare (Maximum 50% din lucrarile de intretinere nerealizate)	3 - 6	6
3	Lipsa totala a lucrarilor de intretinere (Peste 50% din lucrarile de intretinere nerealizate)	7 - 9	8

Depunctare: 8

$$F5 = 10 - 8 = 2$$

Indicele de calitate al principalelor caracteristici funcționale :

$$F = \sum F_i = F_1 + F_2 + F_3 + F_4 + F_5$$

$F1 = 10$	$F2 = 10$	$F3 = 2$	$F4 = 5$	$F5 = 2$
-----------	-----------	----------	----------	----------

$$F_i = F_1 + F_2 + F_3 + F_4 + F_5 = 10 + 10 + 2 + 5 + 2 = 29$$

IV. INDICELE DE STARE TEHNICĂ

Indicele de stare tehnică:

$$I_{ST} = C + F$$

$$I_{ST} = C + F = 13 + 29 = 42$$

Podul are un indice de stare tehnică $I_{ST} = 42$ și se încadrează în clasa de stare tehnică III.

Conform art. 21 din “Instrucțiunile tehnice pentru stabilirea stării tehnice a unui pod” indicativ AND 522-2002 podul se află într-o stare **SATISFĂCĂTOARE**, fiind necesare lucrari de reparatii, reabilitari, consolidari.

EXPERT TEHNIC ATESTAT A4,B2,D,

Ing. Mihaela Popovici

ASPECTE FOTO RELEVANTE



FOTO 1. Vedere laterala pod din aval



FOTO 2. Vedere intrados pod



FOTO 3. Vedere cale pe pod



FOTO 4. Vedere canal Siret-Baragan spre amonte



FOTO 5. Grinzi cu defecte de suprafata ale fetei vazute (culoare neuniforma, pete negre, impuritati, pete de rugina, aspect prafuit, imperfectiuni geometrice, aspect macroporos, agregate la suprafata).



FOTO 6. Grinzile marginale ce prezinta zone cu beton exfoliat si armaturi fara strat de acoperire.



FOTO 7. Infiltratii si eflorescente la intrados



FOTO 8. Solidarizari necorespunzatoare a elementelor de trotuar ce favorizeaza infiltratii



FOTO 9. Vedere culee Focsani – umplutura sfert de con tasata



FOTO 10. Vedere culee Odobesti



FOTO 11. Vedere pilele P1 si P2



FOTO 12. Vedere rigla pila defecte de suprafata ale fetei vazute (culoare neuniforma, pete negre, impuritati), infiltratii



FOTO 13. Defecte de suprafata ale fetei vazute (culoare neuniforma, pete negre, impuritati) – culee
Infiltratii in zona rostului



FOTO 14. 15. Zone de beton exfoliat si armaturi fara strat de acoperire, ruginite la culei



FOTO 16. Sfert de con culeea Focsani dreapta



FOTO 17. Sfert de con culee Focsani stanga



FOTO 18. Sfert de con culee Odobesti dreapta



FOTO 19. Vedere albie canal Siret- Baragan sub pod



FOTO 20. Tasari accentuate si crapaturi pe rampe in zona placilor de racordare, lipsa acces pe trotuar



FOTO 21. Vedere caverna sub placa de racordare



FOTO 22. Vedere a casurilor si scarilor de pe taluz ce prezinta defecte majore si elemente lipsa



FOTO 23. Vedere cale pe pod cu fisuri pe cale depuneri de material solid in zona bordurilor



FOTO 24. Parapet pietonal degradat cu elemente lipsa



FOTO 25. Vedere in zona rostului de dilatație unde se observă degradări importante



FOTO 26. Trotuar cu gropi – placa de acoperire a golului din trotuar ruptă



FOTO 27. Parapet deformat atat in plan orizontal cat si vertical, tasari in ale rampei in zona placilor de racordare



FOTO 28. Groapa in cale in dreptul culei Focsani



FOTO 29. Aliniere necorespunzatoare pod-rampe

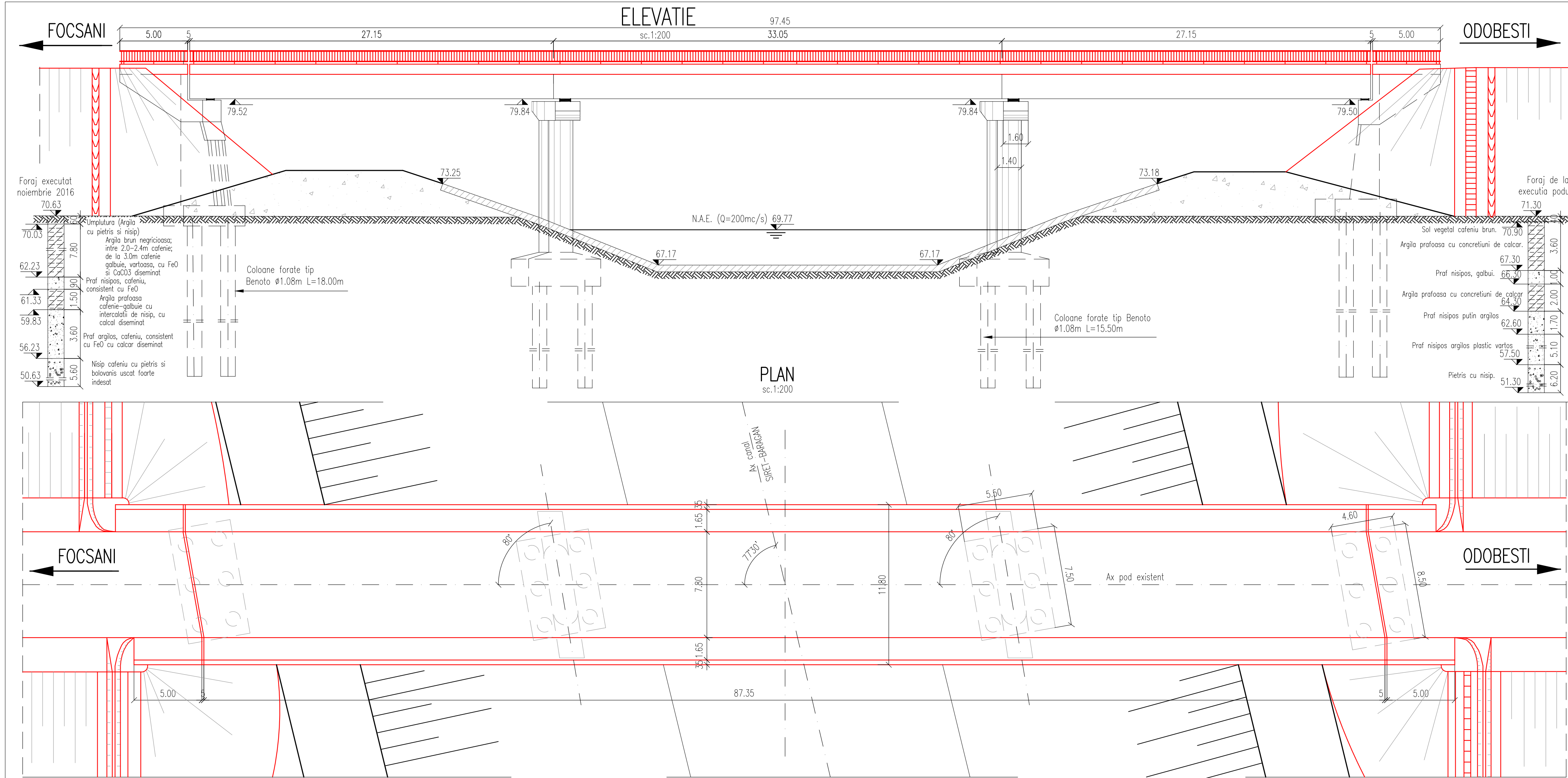

La infrastructuri

- a) Reparatii la culei care constau in:
- curatarea armaturilor dezgolite
 - protectia armaturilor dezgolite cu substante anticorozive
 - repararea betonului exfoliat prin torcretare/mortare speciale/camasuire;
- b) Refacerea trotuarelor pe culei:
- desfacerea bordurilor existente
 - desfacerea caili pe trotuare si a elementelor prefabricate
 - betonarea consolelor de trotuare cu o latime care sa permita montarea parapetilor de siguranta metalici tip H4b si realizarea unei latimi utile de 1,00m;
 - executia unei hidroizolatii ;
 - montare de borduri noi;
 - executia umpluturii pe trotuare cu prevederea de tuburi PVC pentru cabluri;
 - montarea parapetului de siguranta;
 - montarea parapetului pietonal;
- c) Reparatii la rigla pililor care constau in:
- curatarea armaturilor dezgolite
 - protectia armaturilor dezgolite cu substante anticorozive
 - repararea betonului exfoliat prin torcretare/mortare speciale/camasuire;
- d) Protectia integrala a infrastructurilor cu vopsea speciala anticoroziva pentru betoane
- e) Executia de opritori antisismici pe riglelor pililor si banchetele culeelor pozitionate intre grinzi relungire

La rampe

- a) Racordarea pe o lungime de minim 25m a platformei rampelor de acces la podul reabilitat (latime, cota rosie) adica:
- demontarea parapetului direcional de pe rampe;
 - desfacerea caili in zona placilor de racordare;
 - largirea/ridicarea terasamentului drumului in zona podului;
 - reprofilarea taluzelor la noua latime a platformei drumului in zona podului;
 - montarea parapetului direcional pe rampe in pozitia corecta;
 - refacerea structurii rutiere;

LUCRARI PROPUSE

La suprastructura

- a) Reparatii la grinzi si la placa monolita dintre acestea:
- curatarea armaturilor dezgolite
 - protectia armaturilor dezgolite cu substante anticorozive
 - repararea betonului exfoliat cu mortare speciale;
 - curatirea si protectia integrala a tablierului cu vopsea speciala anticoroziva pentru betoane
- b) Refacerea caili pe pod, lucrari ce presupun urmatoarele:
- desfacerea caili existente
 - demolarea betonului de panta
 - refacerea betonului de panta
 - executia unei hidroizolatii alcătuita din materiale performante
 - executia protectiei hidroizolatiei - conform AND 546/2013
 - asternerea asfaltului pe cale in doua straturi in conformitate cu AND 546/2013
- c) Refacerea trotuarelor si anume:
- desfacerea bordurilor existente
 - desfacerea caili pe trotuare
 - desfacerea elementelor prefabricate de trotuar
 - betonarea consolelor de trotuare cu o latime care sa permita montarea parapetilor de siguranta metalici tip H4b si realizarea unei latimi utile de 1,00m;
 - executia unei hidroizolatii;
 - montare de borduri noi;
 - executia umpluturii pe trotuare cu prevederea de tuburi PVC pentru cabluri;
 - montarea parapetului de siguranta;
 - montarea parapetului pietonal;
 - turnarea de asfalt pe trotuare;
- d) Refacerea dispozitivelor de acoperire a rosturilor de dilatacie
- e) Montarea de noi guri de scurgere si tuburi de prelungire

La racordarea cu terasamentele

- a) Inlocuirea placilor de racordare cu terasamentele
- b) Refacerea sferiturilor de con si pereerea acestora, inclusiv a taluzului sub pod
- c) Refacerea scarilor si casurilor

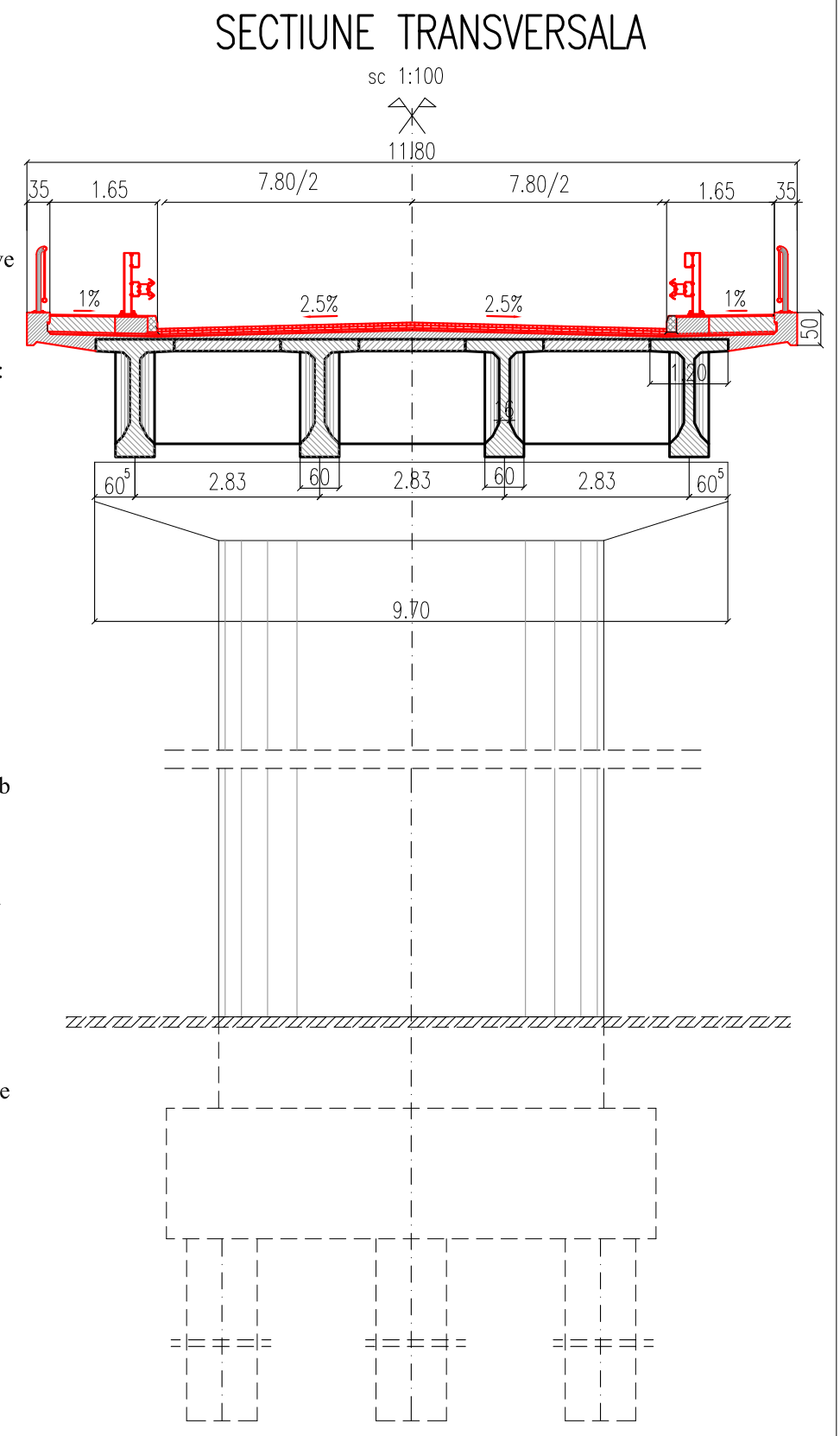

CATEGORIA DE IMPORTANTA B
ANUL CONSTRUCTIEI - 1986
CLASA DE INCARCARE E (A30, V80)
Intensitate seismica 9_2 - conform STAS 11100/1-1993
 $a_g=0,40g$; $T_c=1,0s$ - conform P100-1/2013
Exigente de verificare A4;B2;D

BENEFICIAR: C.N.A.I.R. S.A. - D.R.D.P. IASI		Servicii de expertiza pentru Intretinere periodica pod pe DN2M km 1+123	Scara 1:200 1:100	DISPOZITIE GENERALA SOLUTIE PROPUASA	Contract nr. 117/2016
ELABORATOR: SC BEST PROIECT PREST SRL - BUCURESTI					
Director	ing. Dan Maiorean	Semnatura	Data 2016		Plansa nr. A1
Proiectat	ing. Dan Maiorean				

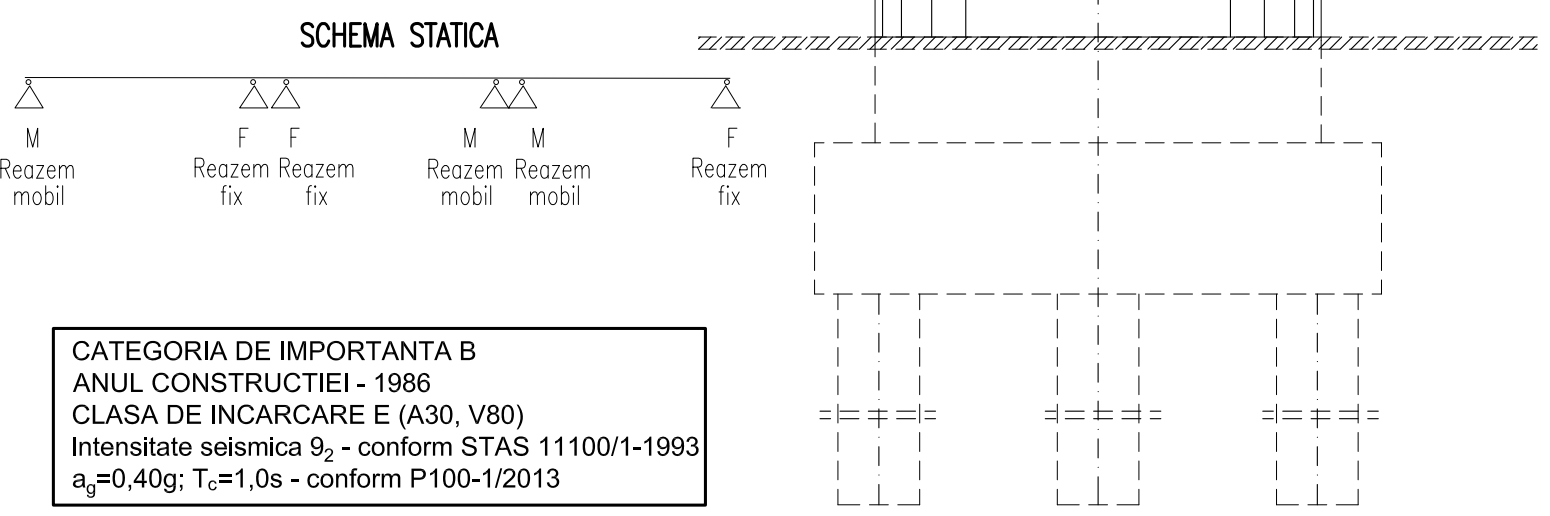
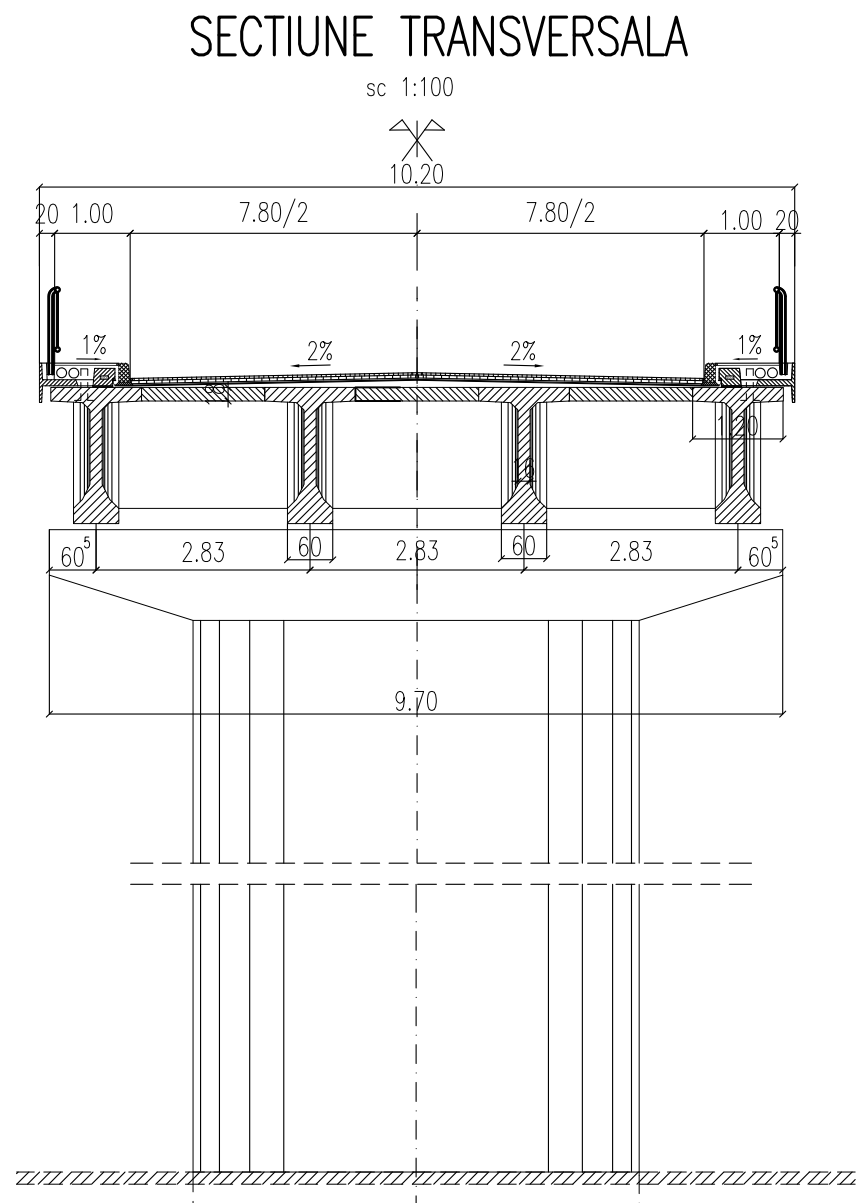
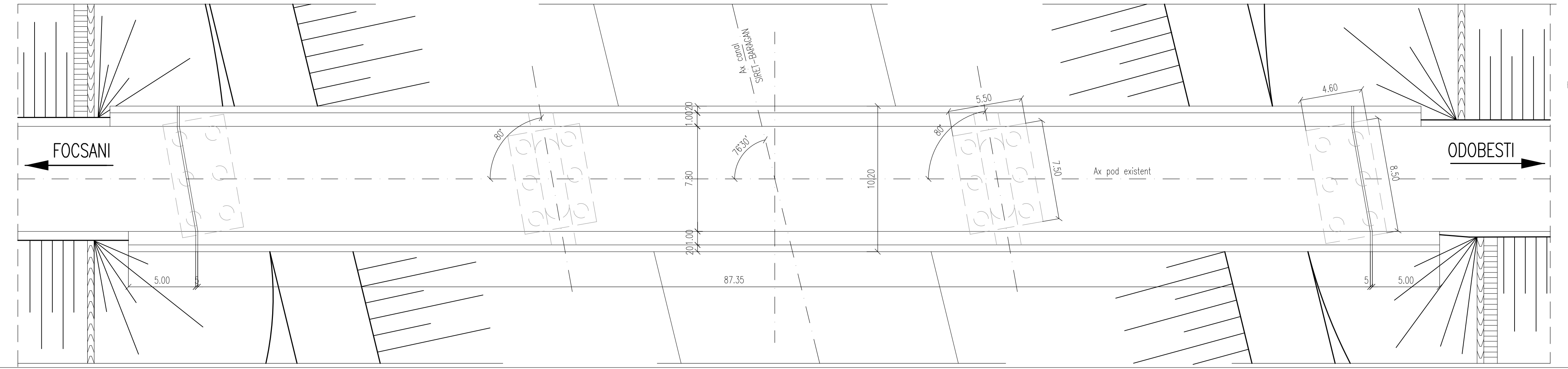
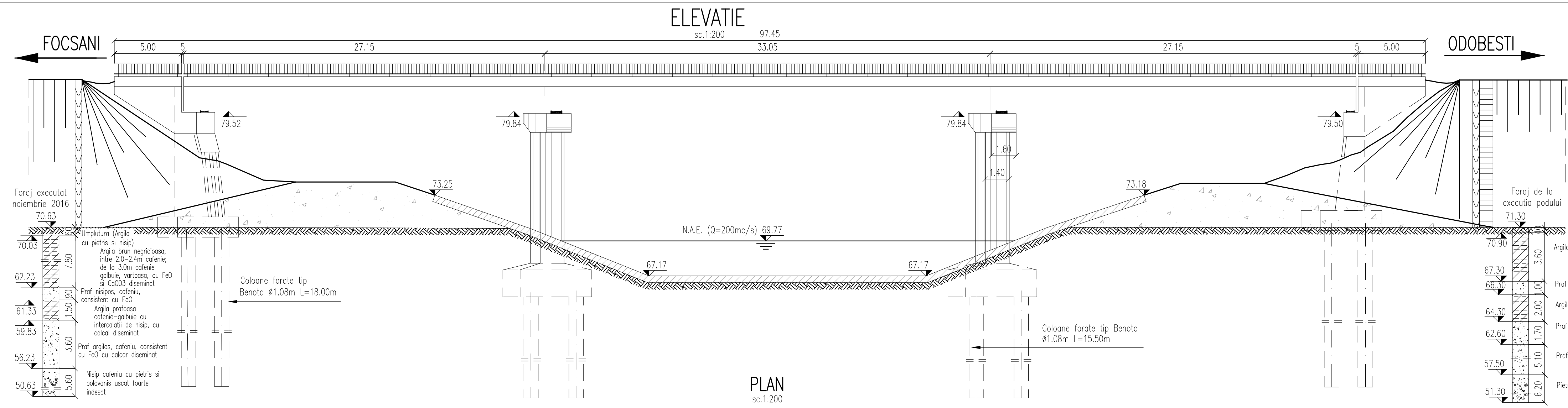

CATEGORIA DE IMPORTANTA B
ANUL CONSTRUCTIEI - 1986
CLASA DE INCARCARE E (A30, V80)
 Intensitate seismica α_2 - conform STAS 11100/1-1993
 $\alpha_g=0,40g$; $T_c=1,0s$ - conform P100-1/2013

BENEFICIAR: C.N.A.I.R. S.A. - D.R.D.P. IASI		Servicii de expertiza pentru Intretinere periodica pod pe DN2M km 1+123	Scara 1:200 1:100	RELEVU	Contract nr. 117/2016
ELABORATOR: SC BEST PROIECT PREST SRL - BUCURESTI					
Director	Nume si prenume ing. Dan Maiorean	Semnatura	Date		Planşa nr.3
Relevat	ing. Dan Maiorean		2016		

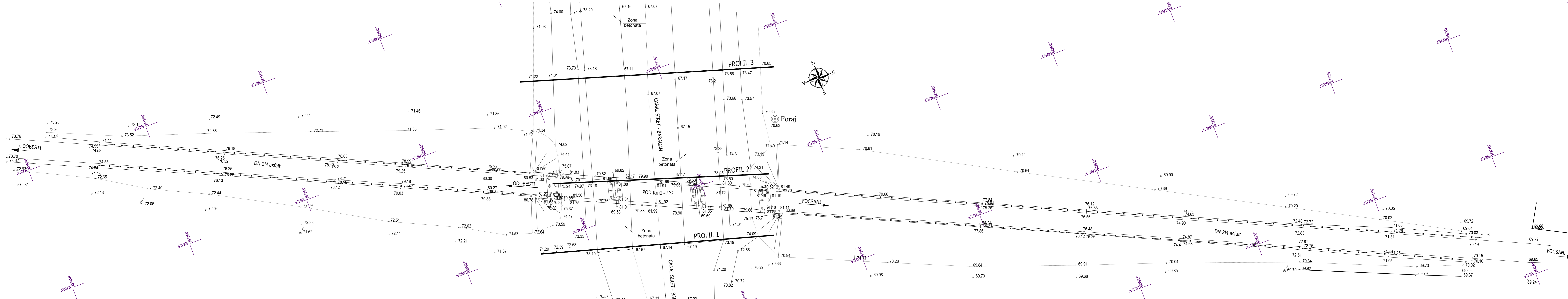

SISTEM DE PROIECTIE: STEREOGRAFIC 1970
 PLAN DE REFERINTA (H): MAREA NEAGRA 1975

BENEFICIAR: C.N.A.I.R. S.A. - D.R.D.P. IASI		Servicii de expertiza pentru Intretinere periodica pod pe DN2M km 1+123		Contract nr. 117/2016
ELABORATOR: SC BEST PROIECT PREST SRL - BUCURESTI				
Director	ing. Dan Maiorean	Semnatura	Scara 1:500	PLANSĂ DE SITUATIE
Intocmit	ing. Marian Dinu		Data 2016	
				Plansa nr.2

SECTIUNE TRANSVERSALA

sc.1:20

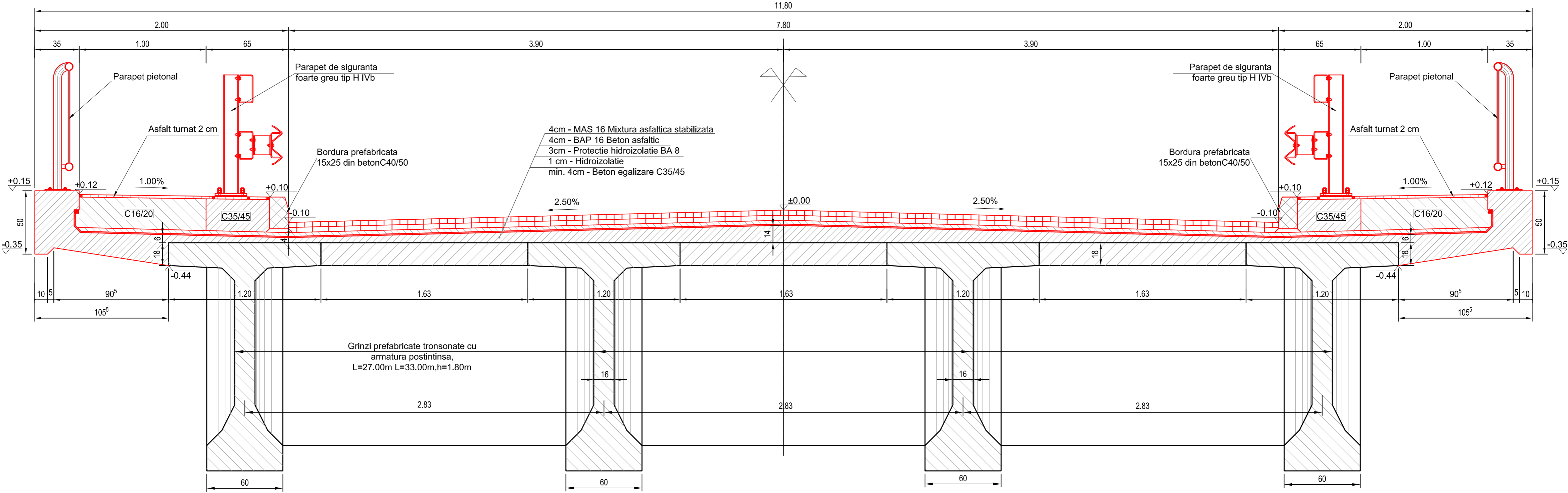

BENEFICIAR: C.N.A.I.R. S.A. - D.R.D.P. IASI		Servicii de expertiza pentru Intretinere periodica pod pe DN2M km 1+123		Contract nr. 117/2016
ELABORATOR: SC BEST PROIECT PREST SRL - BUCUREȘTI				
	Nume si prenume	Semnatura	Scara 1:20	SECTIUNE TRANSVERSALA SOLUTIA PROPUȘA
Director	ing. Dan Maiorean			
Proiectat	ing. Dan Maiorean		Data 2016	
				Plansa nr.A2

CONTRACT DE LUCRARI SI SERVICII

nr.....din

În temeiul Legii nr.98/2016 privind achizițiile publice, a HG nr. 395/2016 și a Raportului procedurii de atribuire a contractului de achiziție publică nr....., s-a încheiat prezentul contract de lucrări și servicii, între:

1. Parti contractante

C.N.A.I.R S.A. prin **DIRECTIA REGIONALA DE DRUMURI SI PODURI - D.R.D.P IASI**, cu sediul în Iași, Str. Gheorghe Asachi, nr. 19, telefon 0232.212.430, fax 0232.214.432, CUI RO 16054368 înregistrată la Oficiul Național al Registrului Comerțului prin Încheierea de ședință nr. 21716 din data de 07.05.2004 cu nr. J40/552, având cont bancar RO35RNCB0175008094080001, deschis la BCR, Sucursala Iași, reprezentată prin ing. Ovidiu Mugurel Laicu, având funcția de Director Regional Executiv și prin ec. Vasile Popa, având funcția de Director Economic și Comercial, în calitate de **BENEFICIAR**, pe de o parte și

S.C..... cu sediul înstr..... nr....., tel/fax înregistrată la Registrul Comerțului, cod de înregistrare fiscal nr., având cont bancar deschis la, reprezentată legal prin în funcția de, în calitate de **EXECUTANT**, pe de alta parte, s-a încheiat prezentul contract.

2. Definitii

2.1. În prezentul contract următorii termeni vor fi interpretați astfel:

contract - actul juridic care reprezintă acordul de voință al celor două părți;

beneficiar și executant - părțile contractante, așa cum sunt acestea numite în prezentul contract;

pretul contractului - pretul plătit de executantului de către beneficiar, în baza contractului, pentru îndeplinirea integrală și corespunzătoare a tuturor obligațiilor sale, asumate prin contractul;

lucrari - activități a căror executare face posibilă îndeplinirea obiectului contractului, astfel cum este prevăzut la art.4 contract.

servicii - activități a căror prestare fac obiect al contractului, astfel cum sunt prevăzute în caietul de sarcini;

durata de aplicabilitate a contractului - intervalul de timp în care prezentul contract operează valabil între părți, potrivit legii, ofertei și documentației de atribuire, de la data intrării sale în vigoare și până la epuizarea convențională sau legală a oricărui efect pe care îl produce, inclusiv perioada de garanție a lucrărilor și eventualele pretenții fondate pe clauzele sale;

oferta - actul juridic prin care operatorul economic își manifestă voința de a se angaja din punct de vedere juridic într-un contract de achiziție publică; oferta cuprinde documentele de calificare, propunerea financiară și propunerea tehnică;

personalul - înseamnă persoanele angajate de executant sau de oricare dintre subcontractanți și responsabile cu executarea lucrărilor sau orice lucru legat de acestea;

rezilierea contractului - se înțelege desființarea pe viitor a contractului de lucrări, fără ca aceasta să aducă atingere prestațiilor succesive care au fost făcute anterior rezilierii;

forta majora - un eveniment mai presus de controlul părților, care nu se datorează greselii sau vinei acestora, care nu putea fi prevăzut la momentul încheierii contractului și care face imposibilă executarea și, respectiv, îndeplinirea contractului; sunt considerate asemenea evenimente: războaie, revoluții, incendii, inundații sau orice alte catastrofe naturale, restricții aparute ca urmare a unei carantine, embargou, enumerarea nefiind exhaustivă, ci enunțativă. Nu este considerat forta majora un eveniment asemenea celor de mai sus care, fără a crea o imposibilitate de executare, face extrem de costisitoare executarea obligațiilor uneia din părți.

vicii - aparente: defecte, lipsuri, neconformități, etc. care pot fi sesizate de o persoană diligentă, fără a fi nevoie de investigații de specialitate asupra lucrării în cauză;

ascunse: defecte, lipsuri, neconformități etc. care pot fi sesizate doar de către un specialist sau care rezultă în urma unei utilizări în timp și care sunt prezente la data recepției lucrării în cauză.

standarde - standardele, reglementările tehnice sau orice alte asemenea în propunerea tehnică;

zi - zi calendaristica, dacă nu se specifică altfel; luna - luna calendaristica; an - 365 de zile.

3. Interpretare

3.1. In prezentul contract, cu exceptia unei prevederi contrare, cuvintele la forma singular vor include forma de plural si viceversa, acolo unde acest lucru este permis de context.

CLAUZE CONTRACTUALE OBLIGATORII

4. Obiectul contractului

4.1. Executantul se obliga sa intocmeasca, sa execute, sa finalizeze, sa predea si sa intretina pe toata perioada de garantie acordata, servicii si lucrari de „**Proiectare și execuție intretinere periodica pod pe DN 2M km 1+123**”, in conformitate cu prevederile normativelor in vigoare, a reglementarilor tehnice si standardelor din domeniul rutier, in conditiile calitative si cantitative prevazute in acestea, cod CPV, in perioada convenita, in conformitate cu cerintele caietului de sarcini si obligatiile asumate prin prezentul contract.

4.2. In cadrul obligatiilor contractuale ale executantului intra si asistenta tehnica care se va asigura pe toata perioada de executie a lucrarilor.

5. Pretul contractului

5.1. (1) Pretul pentru indeplinirea contractului, platibil Executantului de catre Beneficiar este de lei, la care se adauga T.V.A., reprezentand lei, conform *Anexei nr. 1*.

5.2. Preturile unitare ofertate, fara T.V.A., raman neschimbate pe toata durata contractului.

6. Modalitati de plata

6.1. (1) Factura aferenta serviciilor si lucrarilor executate va fi achitata in termen de **60 zile** de la primirea si inregistrarea acesteia de catre Beneficiar (DRDP Iasi). Prezentarea spre decontare a facturilor cu date incomplete sau eronate, fata de prevederile legale si ale prezentului contract, face sa nu curga termenul de plata. Daca Beneficiarul sesizeaza neregulile si solicita corectarea acestora, un nou termen de plata va curge de la confirmarea de catre Beneficiar a noilor facturi prezentate, completate cu date corecte, potrivit legii si clauzelor contractului.

(2) Situatia de plata a lucrarilor executate si documentele justificative aferente, vor fi verificate si confirmate/acceptate de catre dirigintele de santier pana cel tarziu in a 5-a zi lucratoare a lunii urmatoare celei efectuării prestatiei contractate, urmand ca acestea, impreuna cu factura sa fie depuse de catre executant la registratura D.R.D.P. Iasi cu act de inaintare, in vederea verificarii si aprobarii de catre beneficiar sau prin posta, cu confirmare de primire.

(3) Dupa data acceptarii la plata a situatiilor de lucrari, Executantul va emite catre Beneficiar factura in vederea efectuării plății în termenul convenit. Factura se emite dupa acceptarea si confirmarea de catre Beneficiar a situatiilor de lucrari efectuate. ***Factura se comunica Beneficiarului prin posta cu confirmare de primire sau prin delegat direct la sediul mentionat la art. 1 din contract. Pe factura, la rubrica Cumparator se va completa C.N.A.I.R. S.A. prin DRDP Iasi iar la rubrica Sediul se va completa Bucuresti, Bulevardul Dinicu Golescu, nr. 38, Sector 1.***

(4) In caz de divergente, dovada comunicarii facturii catre beneficiar, o constituie dupa caz, mandatul postal sau stampila aplicata de registratura beneficiarului pe document.

6.2. - (1) Plata serviciilor de „**Proiectare**” va fi facută în baza facturii, însoțită de documentatia de proiectare, Procesul verbal de predare/primire a documentației de proiectare (înregistrat la registratura DRDP Iași) și avizul C.T.E. – C.N.A.I.R. Bucuresti.

(2) Plata lucrărilor executate va fi facuta în baza facturii, însoțită de urmatoarele documente:

- situatia de plata a lucrarilor executate si aprobate de beneficiar,
- situatiile de lucrări cu atasamentele însusite si semnate de dirigintele de santier,

(3) Plata serviciilor de „**Asistenta tehnica**” va fi facută în baza facturii – emisa la data aprobării recepției la terminarea lucrărilor, însoțită de raportul executantului (înregistrat la registratura D.R.D.P. Iași) și avizat (insusit) de dirigintele de santier.

6.3. Beneficiarul nu poate fi obligat sa efectueze plati Executantului pana cand activitatile desfasurate de catre acesta nu sunt finalizate. Beneficiarul nu va efectua, iar Executantul nu va solicita, plati in avans sau pentru lucrari ce nu au facut obiectul avizarii prealabile a beneficiarului, in conformitate cu oferta si proiectul acceptate.

6.4. (1) Executantul e raspunzator de corectitudinea si exactitatea datelor inscrise in facturi/situatii de plata/situatii de lucrari si se obliga sa restituie, atat eventualele sume incasate in plus, cat si foloasele realizate necuvenit, aferente acestora. Beneficiarul va instiinta in scris Executantul cu privire la sumele constatate ca fiind incasate in plus de catre acesta din urma (Executant), precum si despre foloasele necuvenite aferente acestora, anexand calculul sumelor in cauza.

(2) Eventualele sume încasate în plus de către executant cât și foloasele necuvenite aferente acestora constatate de beneficiar se vor recupera de la Executant, după cum urmează;

a) -prin deducerea sumelor încasate în plus din facturile neachitate, emise pentru aceleași servicii, lucrări sau produse;

b) -prin restituirea de către Executant a sumelor datorate, în termen de 15 (cincisprezece) zile de la data înștiințării lui, achitarea făcându-se în contul beneficiarului;

c) -prin alte modalități prevăzute de reglementările legale în vigoare .

(3) Beneficiarul va înștiința, în scris, Executantul cu privire la sumele constatate ca fiind plătite în plus, inclusiv sumele constatate in urma verificarilor efectuate de catre organisme de control abilitate de lege cuantumul foloaselor necuvenite al penalităților, daunelor–interese, majorărilor, dobânzilor aferente acestora, anexând calculul sumelor în cauză.

(4) Dacă Executantul nu face plata în termenul de 15 zile, prevăzut la art.6.4 alin.2 lit.b, beneficiarul va aplica penalități pentru fiecare zi de întârziere din plata neefectuată până la îndeplinirea efectivă a obligațiilor, o sumă reprezentând dobânda penalizatoare, care va fi stabilită funcție de nivelul ratei de referință a dobânzii de politica monetara comunicata de B.N.R., la care se vor adăuga 8 puncte procentuale, conform Legii nr. 72/28.03.2013 si art. 3 din Ordonanta nr. 13/24.08.2011.

6.5. Prestatiile vor fi decontate pe baza verificarii si certificarii de catre reprezentantii Beneficiarului a situatiilor de plata insotite de documentele justificative aferente, avandu-se in vedere prestatiile efectiv (real) executate, calitatea lucrarilor si alte elemente necesare.

6.6. Lucrarile efectuate de Executant, in afara celor solicitate conform obiect contract, nu vor fi platite Executantului, daca astfel de lucrari sunt executate fara dispozitia scrisa a Beneficiarului.

6.7. (1) Daca in urma controalelor efectuate de organele abilitate, potrivit legii, se constata ca Executantul a incasat sume necuvenite de la Beneficiar, Executantul are obligatia sa le restituie in timpul controlului si inainte de sesizarea organelor competente, inclusiv penalitatile (calculate conform prevederilor art.6.4 (4), stabilite prin actele de control.

(2) Beneficiarul va factura aceste sume, iar executantul este obligat sa achite sumele incasate in plus, cat si foloasele necuvenite in termen de 15 zile de la primirea facturii, in caz contrar beneficiarul va executa garantia de buna executie. In cazul in care aceasta nu este acoperitoare, beneficiarul va formula actiune in instanta prin care va pretinde recuperarea sumelor neincasate.

7. Durata executarii obiectului contractului

7.1. Durata de executie a obiectului contractului este de **1 luna pentru serviciile de proiectare si 10 luni pentru executia lucrarilor de intretinere periodica**, de la datele mentionate in ordinele de incepere pentru fiecare din activitatile mentionate.

Asistenta tehnica se va asigura pe toata perioada de executie a lucrarilor.

7.2. Beneficiarul isi rezerva dreptul de a modifica unilateral perioadele de executie a prestatiilor in functie de asigurarea resurselor financiare si de aparitia unor circumstante care nu au putut fi prevazute la data incheierii contractului.

7.3. Contractul poate fi prelungit prin act additional, cu o durata egala cu perioadele de suspendare a lucrarilor ca urmare a sistarii finantarii sau a conditiilor meteo care fac imposibila executia acestora conform Normativului C 16/1984, cu incadrarea in pretul contractului, asa cum este prevazut la art. 5 contract.

8. Aplicabilitate

8.1. Prezentul contract intra în vigoare la data semnării acestuia de către ambele părți și operează valabil până la epuizarea convențională sau legală a oricărui efect pe care îl produce, inclusiv perioada de garanție a lucrărilor și eventualele pretenții fondate pe clauzele sale.

9. Documentele contractului

9.1. (1) Documentele contractului care fac parte integrantă din acesta sunt:

- prezentul formular de contract cu anexe și acte adiționale, dacă se semnează astfel de documente;
- Centralizator cantitativ – valoric pe obiectiv, conform oferta financiară (Anexa 1);
- Convenția SSM, PSI și PM (Anexa nr. 2);
- caietul de sarcini cu anexe, inclusiv clarificările și/sau măsurile de remediere aduse până la depunerea ofertelor,
- oferta executantului (propunerea tehnică și financiară, inclusiv clarificările din perioada de evaluare);
- instrumentul de garantare pentru constituirea garanției de bună execuție sau, după caz, dovada că executantul a deschis un cont la Trezoreria Statului conform art.15.2;
- acordul de asociere (*dacă există*);
- contractul de subcontractare (*dacă există*);
- ordinul de începere a lucrărilor de proiectare;
- ordinul de începere a execuției lucrărilor;

(2) În cazul în care, pe parcursul îndeplinirii contractului, se constată faptul că anumite elemente ale propunerii tehnice sunt inferioare sau nu corespund cerințelor prevăzute în caietul de sarcini, prevalează prevederile caietului de sarcini.

10. Standarde

10.1. Lucrările executate și serviciile prestate vor respecta standardele și prescripțiile tehnice, prezentate de către Executant în propunerea sa tehnică și vor fi în conformitate cu cerințele din caietul de sarcini, cu normele, normativele și standardele în vigoare, în domeniu respectiv, dar fără a se limita la acestea.

11. Obligațiile principale ale Executantului

11.1. (1) Executantul are obligația de a executa, finaliza și preda lucrările prevăzute în contract, cu profesionalismul și promptitudinea cuvenite angajamentului asumat și în conformitate cu prevederile caietului de sarcini, a propunerii tehnice, a proiectului avizat de beneficiar și cu obligațiile asumate prin prezentul contract.

(2) Executantul are obligația de a supraveghea efectuarea lucrărilor executate, fiind responsabil atât de siguranța tuturor operațiunilor și metodelor de prestare utilizate, cât și de calificarea personalului folosit pe toată perioada contractului.

(3) Pentru întocmirea proiectului tehnic și execuția lucrărilor de întreținere periodică, Executantul va acționa, în conformitate cu cerințele legale și cu respectarea normelor tehnice în vigoare, în baza Caietului de Sarcini, după cum urmează:

- a) întocmește proiectul tehnic respectând concluziile și scenariul I din Expertiza Tehnică;
- b) întocmește devizul final al lucrării conform observațiilor și recomandărilor C.T.E. – D.R.D.P. Iași – C.N.A.I.R. S.A. București în termenii stabilite;
- c) se conformează observațiilor și recomandărilor C.T.E. – D.R.D.P. Iași – C.N.A.I.R. S.A. București și obține avizul C.T.E. - D.R.D.P. Iași - C.N.A.I.R. S.A. București;
- d) execută lucrările stabilite prin proiectul aprobat cu respectarea celor mai înalte standarde de calitate.
- e) reface, pe cheltuiala proprie, toate lucrările sau părțile din lucrări care au fost declarate necorespunzătoare, pe timpul execuției;
- f) efectuează pe cheltuială proprie reparațiile notificate pe durata de garanție;
- g) asigură asistența tehnică pe toată perioada de execuție a lucrărilor.

11.2. Executantul are obligația de a urmări și de a verifica permanent starea de funcționare a autovehiculelor, utilajelor și echipamentelor, în vederea îndeplinirii obiectului contractului.

11.3. Executantul nu are dreptul de a angaja sau încheia orice alte înțelegeri privind prestarea de servicii, direct ori indirect, în scopul îndeplinirii contractului de achiziție publică, cu persoane fizice sau juridice care au fost implicate în procesul de verificare/evaluare a solicitărilor de participare/ofertelor depuse în cadrul procedurii de atribuire ori angajați/foști angajați ai autorității contractante sau ai furnizorului de servicii de achiziție implicat în procedura de atribuire cu care autoritatea contractantă/furnizorul de servicii de achiziție implicat în procedura de atribuire a încetat relațiile contractuale ulterior atribuirii contractului de achiziție publică, pe parcursul unei perioade de cel puțin 12 luni de la încheierea contractului, sub sancțiunea rezoluțiunii ori rezilierii de drept a contractului respectiv.

12. Obligațiile principale ale Beneficiarului

12.1. Beneficiarul are obligația de a pune la dispoziția Executantului orice informații pe care le detine pentru îndeplinirea contractului.

12.2. Beneficiarul se obligă să avizeze proiectul tehnic în C.T.E. – D.R.D.P. Iași - C.N.A.I.R. S.A. București și să recepționeze, potrivit clauzei 18, lucrările executate ce fac obiectul prezentului contract.

12.3. Beneficiarul va plăti contravaloarea lucrărilor executate către Executant, consemnate în documentele primare specificate la clauza 18.1, în conformitate cu prevederile contractului.

12.4. (1) Beneficiarul are obligația de a controla, verifica și măsura prestațiile efectuate.

(2) Beneficiarul are dreptul de a identifica existența echipamentelor pe teren împreună cu reprezentantul Executantului.

12.5. Beneficiarul are dreptul să coordoneze, să asigure supravegherea tehnică, controlul, verificarea și recepția prestațiilor corespunzătoare calitativ, răspunzând pentru măsurile dispuse.

13. Sancțiuni pentru nedeplinirea culpabilă a obligațiilor

13.1. În cazul în care, din vina sa exclusivă, Executantul nu reușește să-și execute obligațiile asumate prin prezentul contract, beneficiarul va calcula și factura ca penalități din prețul aferent obligațiilor neîndeplinite, pentru fiecare zi de întârziere, până la îndeplinirea efectivă a obligațiilor, o sumă reprezentând dobânda penalizatoare, care va fi stabilită funcție de nivelul ratei dobânzii de referință a B.N.R., la care se vor adăuga 8 puncte procentuale, conform Legii nr.72/28.03.2013 și art.3 din Ordonanța nr.13/24.08.2011, valoarea penalitatilor nefiind limitată la valoarea debitului.

13.2. În cazul în care, din vina sa exclusivă, Beneficiarul nu onorează facturile în termenul prevăzut la art. 6.1, atunci executantul poate calcula și factura ca penalități pentru fiecare zi de întârziere din plata neefectuată până la îndeplinirea efectivă a obligațiilor, o sumă reprezentând dobânda penalizatoare, ce va fi stabilită funcție de nivelul ratei dobânzii de referință a B.N.R., la care se vor adăuga 8 puncte procentuale, conform Legii nr.72/28.03.2013 și art.3 din Ordonanța nr.13/24.08.2011.

13.3. Pe cheltuielile sale, Executantul va despăgubi, proteja și apăra Beneficiarul, agenții și salariații acestuia, pentru și împotriva tuturor acțiunilor în justiție, revendicărilor, pierderilor și pagubelor rezultate din executarea contractului de lucrări de către Executant, în condițiile în care:

a) Executantul este notificat de către Beneficiar despre asemenea acțiuni, revendicări, pierderi sau pagube, după ce Beneficiarul a luat la cunoștință despre acestea;

b) cuantumul sumelor aferente răspunderii Executantului va acoperi integral daunele, daunele – interese, penalitățile, pierderile ori pagubele cauzate Beneficiarului și terților, de către Executant ori ca urmare a abaterilor savarsite de Executant.

13.4. Beneficiarul va avea dreptul la despăgubiri pentru orice prejudiciu care este descoperit după finalizarea contractului de lucrări, în conformitate cu legea aplicabilă ce guvernează contractul de lucrări.

14. Rezilierea contractului

14.1. (1) Nerespectarea obligațiilor asumate prin prezentul contract de execuție lucrări și servicii de către una dintre părți, da dreptul părții lezate de a cere rezilierea prezentului contract și de a pretinde plata de daune-interese. Exceptând situațiile prevăzute la art. 14.2, rezilierea va fi notificată în scris părții contractante cu cel puțin 7 zile lucrătoare anterior datei de reziliere.

(2) Prezentul contract de lucrări și servicii se poate rezilia unilateral și în următoarele cazuri:

a) Executantul nu executa si nu finalizeaza lucrarile conform contractului si caietului de sarcini si au fost deja aplicate prevederile art. 13.1 din contract, fiind notificat de catre Beneficiar cu privire la neindeplinirea obligațiilor;

b) Beneficiarul nu onoreaza o plata convenita scadenta desi a fost notificat, in mod repetat, in acest sens;

c) Executantul nu se conformeaza in perioada de timp rezonabila cuprinsa in notificarea emisa de reprezentantul Beneficiarului care ii solicita remedierea executarii necorespunzatoare sau neexecutării obligațiilor din contract, care afectează în mod grav executarea corespunzătoare și la timp a lucrărilor;

d) Executantul subcontracteaza fara a avea acordul scris al Beneficiarului, schimbă subcontractantul fara aprobarea prealabila si exprimata în scris a Beneficiarului sau are loc orice încredintare a lucrarilor de catre subcontractant unei terte parti;

e) Executantul se afla in procedura insolventei declarata sau nedeclarata, potrivit Legii nr. 85/2014 privind prevenirea insolventei, se emite ordinul de executie impotriva lui, intra in lichidare in vederea fuzionarii sau are ipoteca pe capital;

f) apare orice alta incapacitate legala care impiedica executarea prezentului contract de lucrări și servicii;

g) Executantul esueaza in a constitui/furniza garantiile sau asigurarile solicitate la termenele stabilite in contract sau persoana care furnizeaza garantia sau asigurarea nu este în masura sa isi indeplineasca angajamentele.

(3) Prevederile prezentului contract in materia executarii obligatiilor si rezilierii contractului se vor completa de drept cu prevederile Noului Cod Civil in materie.

14.2. (1) Prezentul contract se va rezilia de drept, fara a mai fi necesara punerea in intarziere a Executantului, fara incuviintarea vreunei instante judecatoresti si/sau arbitrale si fara a mai fi necesara indeplinirea vreunei formalitati prelabile daca:

a) Executantul a intrat in faliment ca urmare a hotararii pronuntate de judecatorul-sindic;

b) Executantul a fost condamnat pentru o infractiune în legatura cu exercitarea profesiei printr-o hotarare judecatoreasca definitiva;

c) Executantul se afla in culpa profesionala grava ce poate fi dovedita prin orice mijloc de proba pe care Achizitorul il poate justifica;

d) impotriva Executantului a fost pronuntata o hotarare avand autoritate de lucru judecat cu privire la fraudă, corupție, implicarea într-o organizatie criminala sau orice alta activitate ilegala in dauna intereselor financiare ale UE;

e) Executantul nu a indeplinit o obligatie contractuală, desi se impunea a fi executata în regim de urgenta conform prevederilor contractului si anexelor acestuia;

14.3. În situația neindeplinirii obligațiilor contractuale de către Executant, Beneficiarul poate desfășura singur activitățile contractate sau poate contracta o terță parte printr-o procedură legală de achiziție, pe cheltuiuala Executantului. Răspunderea executantului pentru întârzierile și daunele produse Beneficiarului în execuția contractului de lucrări și servicii va subzista și ulterior punerii în aplicare a situației reglementate mai sus.

14.4. La momentul rezilierii contractului de execuție lucrări și servicii sau la primirea notificării in acest sens, Executantul va lua masuri imediate pentru finalizarea lucrarilor și serviciilor prin forte proprii sau cu terta parte in functie de natura lucrarilor, astfel incat costurile aferente sa fie minime.

14.5. De indata ce va fi posibil, ulterior momentul rezilierii, reprezentantul beneficiarului va certifica valoarea lucrarilor, serviciilor si toate sumele convenite Executantului la data rezilierii.

14.6. Beneficiarul nu poate fi obligat sa efectueze plati Executantului pana cand activitatile desfasurate de catre acesta nu sunt finalizate, putand chiar sa recupereze din costuri in cazul in care se dovedeste necesar.

14.7. (1) Daca Beneficiarul reziliaza contractul de execuție de lucrari și servicii, va fi indreptatit sa recupereze de la Executant, fara a renunta la celelalte remedii la care este indreptatit in baza contractului de execuție de lucrari și servicii, orice dauna sau prejudiciu suferit in baza dovezilor justificative existente, în măsura în care sunt datorate culpei Executantului.

(2) Fara a prejudicia niciun alt drept al sau potrivit contractului de lucrari și servicii, Beneficiarul este indreptatit sa execute garantia de buna executie în limita prejudiciului creat de către executant și a penalităților aferente.

14.8. (1) Daca valoarea penalitatilor de intarziere depaseste cumulativ mai mult de 15% din valoarea contractului, Beneficiarul, dupa notificarea prealabila a Executantului, este indreptatit, fara incuviintarea vreunei instante judecatoresti si/sau arbitrale si fara a mai fi necesara indeplinirea vreunei formalitati prealabile:

a) sa dispuna incetarea contractului de lucrari și servicii sau

b) sa finalizeze lucrarile pe cheltuiala Executantului, daca se convine de comun acord in acest sens.

In aceasta situatie, Executantul nu este indreptatit sa solicite niciun fel de daune sau alte sume pe care s-ar considera indreptatit sa le primeasca ca urmare a rezilierii contractului potrivit acestei clauze.

(2) De asemenea, Beneficiarul este indreptatit sa recupereze daunele suferite prin punerea in executare a garantiei de buna executie, Beneficiarul nemaifiind obligat sa demonstreze existenta vreunei daune pana la limita valorii garantiei de buna executie, obligativitatea demonstrarii prejudiciilor suferite fiind necesara numai pentru sumele care exced valorii garantiei de buna executie.

CLAUZE CONTRACTUALE SPECIFICE

15. Garantia de buna executie a contractului

15.1. (1) Executantul are obligatia de a constitui garantia de buna executie a contractului, pentru intreaga perioada de valabilitate a contractului, pana la receptia finala. Instrumentul de garantare va fi predat Beneficiarului de către Executant, în termen de **5 zile lucratoare** de la data semnării acestuia. Garantia trebuie să fie irevocabilă. Instrumentul de garantare trebuie să prevadă că plata garanției de bună execuție se va executa necondiționat, respectiv la prima cerere a beneficiarului, pe baza declarației acestuia cu privire la culpa persoanei garantate.

(2) Garantia de buna executie se constituie de catre executant in scopul asigurarii beneficiarului de indeplinirea cantitativa, calitativa si in perioada convenita a contractului.

(3) Garantia astfel constituita este destinata acoperirii eventualelor prejudicii suferite de beneficiar in executarea prezentului contract, sau in cazul rezilierii contractului din motive imputabile executantului, precum si in cazul prejudiciilor produse in prestarea serviciilor prevazute la art. 4 din contract, din vina executantului, ori in alte situatii prevazute de lege. In cazul in care prejudiciul produs beneficiarului este mai mare decat cunsumul garantiei de buna executie, executantul este obligat sa-l despagubesca pe beneficiar integral si intocmai.

(4) Beneficiarul se obliga sa elibereze garantia pentru participare numai dupa ce executantul a facut dovada constituirii garanției de bună execuție și a îndeplinit obligațiile menționate la art. 15.2.

(5) Neconstituirea și/sau neprezentarea garanției de bună execuție începând cu ziua a șasea de la data semnării contractului, se penalizează cu un procent de 1%/zi din valoarea garanției de bună execuție, până la data prezentării acesteia dar nu mai mult de a zecea zi de la data semnării contractului.

(6) Întârzierea cu mai mult de 10 zile a prezentării garanției de bună execuție, neprelungirea valabilității garanției sau nereintregirea cuantumului garanției, va determina, pe lângă posibilitatea aplicării măsurii de reziliere a contractului, conform art. 14.1.(2) lit.g din contract, obligarea Executantului la plata către Beneficiar a unei sume cu titlu de daune-interese, egala cu contravaloarea garanției de buna executie sau partii de garantie de buna executie nereintregita.

15.2. (1) Executantul se obliga sa constituie garantia de buna executie a contractului, **in cuantum de 10%, din valoarea contractului, fara T.V.A.**, și va fi constituită în lei, prin:

a) instrument de garantare irevocabil emis în favoarea Beneficiarului, de o societate bancara sau de o societate de asigurari, care nu se afla in situatii speciale privind autorizarea ori supravegherea, in conditiile legi, intocmit in conformitate cu prevederile legale in vigoare, prezentat Beneficiarului in original si care va deveni anexa la contract; sau

b) prin retineri succesive din sumele datorate pentru facturi partiale, pe perioada de derulare a contractului.

(2) In cazul in care garantia de buna executie se constituie prin retineri succesive, Executantul are obligatia de a deschide la unitatea Trezoreriei Statului din cadrul organului fiscal competent in administrarea acestuia, un cont de disponibil distinct la dispozitia Beneficiarului. Suma initiala care se depune de catre Executantul în contul de disponibil astfel deschis nu trebuie sa fie mai mica de 0,5% din valoarea contractului.

Pe parcursul îndeplinirii contractului, Beneficiarul urmează să alimenteze acest cont de disponibil prin rețineri succesive din sumele datorate și convenite Executantului până la concurența sumei stabilite drept garanție de bună execuție în documentația de atribuire, respectiv 10% din prețul contractului, fără TVA. Beneficiarul va înștiința Executantul despre varsământul efectuat, precum și despre destinația lui. Contul astfel deschis este purtător de dobândă în favoarea Executantului. Executantul va înscrive distinct pe facturile emise, cuantumul garanției de bună execuție și contul în care aceasta va fi virată.

(3) În cazul în care garanția de bună execuție se constituie prin rețineri succesive, Executantul are obligația de a îndeplini cumulativ următoarele obligații:

a. de a înainta Beneficiarului confirmarea scrisă a unității Trezoreria Statului, atât cu privire la blocarea contului deschis în favoarea Beneficiarului pentru garanția de bună execuție, cât și cu privire la deblocarea acestuia numai cu acordul Beneficiarului, cât și executarea oricărei sume existente în cont la prima cerere a Beneficiarului, fără ca acesta să aibă obligația de a-și motiva cererea respectivă;

b. de a înainta Beneficiarului confirmarea scrisă a unității Trezoreria Statului cu privire la perioada de valabilitate a contului deschis conf. art. 15.2 (2), perioada mai mare sau egală cu perioada de valabilitate a prezentului contract;

c. de a înainta Beneficiarului confirmarea scrisă a unității Trezoreria Statului cu privire la imposibilitatea Executantului de a derula operațiunile, altele decât alimentarea contului prevăzut la art. 15.2 (2), fără acordul Beneficiarului;

d. de a înainta Beneficiarului confirmarea scrisă a unității Trezoreria Statului cu privire la însusirea obligației de transmitere, lunar, către Beneficiar a extraselor de cont pentru evidențierea soldului.

(4) În cazul în care garanția de bună execuție se constituie prin rețineri succesive, Executantul are obligația de a înainta Beneficiarului confirmările solicitate la art. 15.2 (3), din partea unității Trezoreriei Statului unde a deschis contul de garanție de bună execuție menționat la art. 15.2 (2), concomitent cu prezentarea dovezii deschiderii contului de garanție de bună execuție și a virării sumei de 0.5% din valoarea contractului.

(5) În cazul în care garanția de bună execuție se constituie prin rețineri succesive, Executantul va înscrive distinct pe facturile emise cuantumul garanției de bună execuție și contul în care aceasta va fi virată.

(6) În situația în care părțile convin prelungirea termenului de executare a lucrărilor contractate, pentru orice motiv (inclusiv forța majoră) și/ sau Prețul Contractului depășește valoarea de contract ofertată și acceptată sau Prețul Contractului stabilit anterior, Executantul are obligația imediată (maxim 15 zile de la modificare) de a prelungi valabilitatea garanției de bună execuție și/ sau de a reîntregi, în aceeași proporție cuantumul Garanției de Bună Execuție. În caz contrar, se vor aplica prevederile art. 15.1.(6).

(7) De fiecare dată când valoarea Garanției de Bună Execuție se va diminua cu sumele revendicate de Beneficiar, în conformitate cu prevederile Contractului, Executantul va acționa imediat (maxim 15 zile de la modificare) în sensul reîntregirii acesteia. În caz contrar, se vor aplica prevederile art. 15.1.(6).

(8) Garanția de Bună Execuție a asocierilor va specifica numele asocierii.

15.3. Beneficiarul are dreptul de a emite pretenții asupra garanției de bună execuție, oricând pe parcursul îndeplinirii contractului de achiziție publică/contract subsecvent, în limita prejudiciului creat, în cazul în care contractantul nu își îndeplinește din culpa sa obligațiile asumate prin contract. Anterior emiterii unei pretenții asupra garanției de bună execuție autoritatea contractantă are obligația de a notifica pretenția atât contractantului, cât și emitentului instrumentului de garantare, precizând obligațiile care nu au fost respectate, precum și modul de calcul al prejudiciului. În situația executării garanției de bună execuție, parțial sau total, contractantul are obligația de a reîntregii garanția în cauză raportat la restul rămas de executat.

15.4. Restituirea garanției de bună execuție se face conform prevederilor art. 42(3) lit. b și art. 42(4) din H.G. nr. 395/2016.

15.5. (1) Durata de garanție a lucrărilor este distinctă de garanția de bună execuție și este **2 ani** de la recepția la terminarea lucrărilor.

16. Alte responsabilități ale Executantului

16.1. (1) Executantul se obligă să supravegheze executarea lucrărilor la standardele de calitate convenite și să furnizeze orice alte resurse cerute de și pentru contract, în măsura în care necesitatea asigurării acestora este

prevazuta in contract sau se poate deduce in mod rezonabil din contract, pe toata perioada de derulare a acestuia.

(2) Executantul are obligatia de a asigura paza utilajelor, echipamentelor, materialelor, etc necesare indeplinirii prezentului contract, inclusiv asigurarea acestora.

16.2. Executantul este pe deplin responsabil pentru executarea lucrarilor in conformitate cu prevederile si reglementarile tehnice in vigoare. Totodata, este raspunzator atat de siguranta tuturor operatiunilor si metodelor de executie utilizate, cat si de calificarea personalului folosit pe toata durata contractului.

16.3. Executantul este pe deplin responsabil de integritatea autovehiculelor, utilajelor si echipamentelor. Autovehiculele, utilajele si echipamentele trebuie sa fie asigurate.

16.4. (1) Executantul are obligatia sa raspunda de modul de indeplinire a obligatiilor contractuale, Beneficiarul fiind exclus de la raspundere, mai putin pentru fapta proprie savarsita in alte conditii decat cele de forta majora ori alta cauza exoneratoare de raspundere.

(2) Pe parcursul executarii lucrarilor, Executantul are obligatia de a nu stanjeni inutil sau in mod abuziv:

- confortul riveranilor,

- caile de acces, prin folosirea si ocuparea drumurilor si a cailor publice sau private care deservesc proprietatile aflate în posesia Beneficiarului sau a oricarei alte persoane.

(3) Executantul va avea grija ca in interiorul localitatilor, viteza de lucru sa se adapteez în asa fel incat sa nu se deterioreze imobilele riveranilor.

16.5. (1) Pentru evitarea eventualelor accidente, pagube sau efecte negative pe perioada derularii contractului, Executantul are obligatia de a incheia in numele Beneficiarului, dar si al sau, o asigurare care va acoperi, de la data inceperii executarii lucrarilor si pana la receptia finala, lucrările executate, precum și daunele sau prejudiciile aduse beneficiarului sau tertelor persoane fizice sau juridice pe toată durata de valabilitate a contractului, și o asigurare care va acoperi, de la data începerii execuției lucrărilor și până la recepția la terminarea lucrărilor, dupa caz, urmatoarele evenimente: toate riscurile privind persoanele implicate real, utilajele, instalatiile de lucru, echipamentele, materialele pe stoc, personalul propriu si reprezentantii imputerniciti sa verifice, sa testeze sau sa receptioneze lucrarile. Asigurarea si documentele justificative privind plata primei de asigurare vor fi prezentate in termen de 15 zile de la semnarea contractului. Asigurarea poate fi prezentata si sub forma a doua polite, una pentru acoperirea evenimentelor corespunzatoare de la data inceperii executarii lucrarilor si pana la receptia la terminarea lucrarilor si alta pentru acoperirea evenimentelor corespunzatoare de la data receptiei la terminarea lucrarilor si pana la receptia finala.

(2) Intarzierea prezentarii politei de asigurare catre Beneficiar si a dovezii platii integrale a primei de asigurare cu mai mult de 15 zile peste termenul prevazut la aliniatul precedent, neprezentarea, in termen de 15 zile de la notificare a unei polite cu un continut corespunzator sau a actului de prelungire a duratei politei de asigurare ca urmare a modificării duratei de valabilitate a contractului, da dreptul Beneficiarului, de a aplica sanctiunile prevazute la art.13.3 și/sau 14 din contract, dupa caz.

(3) Executantul are obligatia de a plati toate daunele produse ca urmare a evenimentelor mentionate mai sus, in cazul in care pe parcursul derularii contractului, polita/ politele de asigurare nu exista sau devine/ devin inoperabile ca urmare a conduitei Executantului.

(4) Executantul se obligă să informeze de indata Beneficiarul cu privire la încetarea/rezilierea de către asigurat sau asigurator, a Polițelor de asigurare constituite conform prevederilor anterioare.

(5) Executantul poarta toata raspunderea pe durata de indeplinire a contractului, pentru neindeplinirea obligatiilor prevazute la alin. 1 si 2 pentru eventualele accidente, pagube sau efecte negative ca urmare a nerespectarii prevederilor prezentului contract.

16.6. (1) Executantul are obligatia de a respecta conventia de protectia muncii, prevenirea si stingerea incendiilor si de protectia mediului.

(2) Executantul efectueaza, pentru deserventii auto-utilajelor cu care executa lucrarile, instruirea personalului, acordarea echipamentului si a alimentatiei de protectia muncii, inregistrarea accidentelor de munca.

16.7. Executantul este raspunzator atat de siguranta tuturor operatiunilor si metodelor de executie utilizate, cat si de calificarea personalului folosit pe durata contractului si, de asemenea, are obligatia de a supraveghea executarea lucrarilor cerute.

16.8. Executantul va răspunde de orice prejudiciu creat drumului (definit potrivit art. 2 și 14-17 din OG nr. 43/1997, republicată și modificată) în executarea contractului, prin acțiunea sau inacțiunea sa, precum și de eventualele accidente produse din vina sa (conform OUG nr. 195/2002 republicată și modificată).

16.9. Executantul va despăgubi Beneficiarul împotriva tuturor reclamațiilor, acțiunilor în justiție, a daunelor interese, costurilor, taxelor și cheltuielilor indiferent de natura lor, pentru care responsabilitatea revine Executantului.

17. Alte responsabilități ale Beneficiarului

17.1. Beneficiarul se obliga să plătească contravaloarea lucrărilor executate de către Executant, conform prevederilor contractuale.

17.2. Beneficiarul are obligația de a controla, verifica și confirma prestațiile efectuate și răspunde numai pentru comenzile emise.

18. Recepție și verificări

18.1. (1) Recepția lucrărilor executate se face în două etape, la terminarea lucrării și finală la expirarea perioadei de garanție, conform Normativului Indicativ AND 514/2007. Prestațiile executate se consemnează în documentele primare completate de reprezentanții Executantului. Necesitatea, oportunitatea și realitatea prestațiilor înscrise în documentele primare de către Executant, se atestă cu semnatura de către reprezentanții Beneficiarului, respectiv dirigințele de șantier.

(2) Documentele primare utilizate (situația de lucrări și atasamentul) vor fi cele agreate de Beneficiar și vor fi prezentate după completare, pentru verificare și confirmare, dirigințelii de șantier, reprezentanților Beneficiarului.

(3) Documentele primare se vor păstra și arhiva în conformitate cu prevederile legale privind păstrarea documentelor respective, la Executant pentru a fi puse la dispoziția Beneficiarului și a organelor de control abilitate ori de câte ori este nevoie.

18.2. Pentru lucrările de execuție care fac obiectul prezentului contract, recepția se va face în conformitate cu prevederile “Metodologiei privind efectuarea recepției lucrărilor de întreținere și reparare curentă drumuri și poduri” – ind. AND 514/2007, aprobată prin Ordinul MTCT 616/2003 și cu prevederile HG nr. 273/1994 pentru aprobarea Regulamentului privind recepția construcțiilor.

18.3. (1) Documentele care se întocmesc de către Executant atașamentele, situațiile de lucrări și situațiile de plată a lucrărilor executate în luna ____ anul ____, vor fi vizate de dirigințele de șantier în 5 exemplare.

18.4. Executantul se obliga să răspundă pentru viciile ascunse ale materialelor procurate și utilizate de acesta în vederea îndeplinirii obiectului contractului și pe cele ale lucrării, după ce a fost recepționată de către Beneficiar.

19. Începere, finalizare, întârzieri, încetarea contractului

19.1. (1) Executantul are obligația de a începe executarea lucrărilor, la ordinul scris al Beneficiarului, care va cuprinde în mod expres faptul că lucrările vor fi executate în cantitățile și la termenele prevăzute în conținutul acestuia.

(2) În cazul în care Executantul suferă întârzieri datorate în exclusivitate Beneficiarului, părțile pot stabili de comun acord prelungirea perioadei de execuție a lucrărilor.

19.2. (1) Lucrările și serviciile executate în baza contractului trebuie finalizate în termenul solicitat de beneficiar și prevăzut în graficul aprobat de acesta, termen care se calculează de la data menționată în ordinul scris emis de Beneficiar;

(2) În cazul în care:

- există orice motive de întârziere, ce nu se datorează Executantului; sau
- există alte circumstanțe neobisnuite, susceptibile de a surveni altfel decât prin încălcarea contractului de execuție lucrări și servicii de Executant,

îndreptătesc Executantul de a solicita prelungirea termenului de execuție la care acesta are dreptul.

19.3. În afara cazului în care Beneficiarul este de acord cu o prelungire a termenului de execuție, datorată unor cauze obiective probate de Executant, orice întârziere în îndeplinirea contractului da dreptul Beneficiarului de a solicita penalități Executantului, în cuantumul prevăzut la art. 13.1.(1).

19.4. Prezentul contract de lucrări și servicii încetează deplin drept în următoarele cazuri:

- a) la expirarea duratei pentru care a fost încheiat;
- b) la îndeplinirea obiectului prezentului contract;
- c) la o dată anterioară celei pentru care a fost încheiat, prin acordul de voință al părților;
- d) în caz de forță majoră, conform art. 22;

19.5. (1) Beneficiarul își rezervă dreptul de a denunța unilateral contractul de lucrări și servicii, la apariția unor circumstanțe care nu au putut fi prevăzute la data încheierii contractului și care conduc la modificarea clauzelor contractuale în așa măsură încât îndeplinirea contractului respectiv ar fi contrară interesului public, inclusiv în situațiile prevăzute de art. 222 și 223 din Legea nr. 98/2016 privind achizițiile publice.

(2) Beneficiarul are dreptul de a denunța unilateral prezentul contract, fără a plăti daune interese și în situația în care alocarea resurselor financiare a fost sistată sau este insuficientă. În acest caz Executantul are dreptul de a pretinde plata corespunzătoare pentru partea de contract îndeplinită până la data denunțării unilaterale a contractului.

(3) În cazul denunțării unilaterale a contractului, Executantul are dreptul de a pretinde numai plata corespunzătoare pentru partea din contract îndeplinită până la data denunțării unilaterale a contractului.

(4) Dacă Beneficiarul denunță prezentul contract, va fi îndreptățit să recupereze de la Executant, fără a renunța la celelalte mijloace la care este îndreptățit în baza contractului, orice daună sau prejudiciu suferit.

19.6. Incetarea contractului de execuție lucrări și servicii nu va produce niciun fel de efecte asupra altor drepturi sau obligații ale Beneficiarului și Executantului, dobândite în perioada de valabilitate a contractului de execuție lucrări și servicii.

20. Amendamente

20.1. Partile contractante au dreptul, pe durata îndeplinirii contractului, de a conveni modificarea clauzelor contractului, prin act adițional, inclusiv în cazul apariției unor circumstanțe care lezează interesele comerciale legitime ale acestora și care nu au putut fi prevăzute la data încheierii contractului, fără a fi afectat pretul contractului, cu respectarea prevederilor art 221 și 222 din Legea nr. 98/2016 privind achizițiile publice.

21. Măsuri privind securitatea și sănătatea în muncă. Măsuri privind apărarea împotriva incendiilor.

21.1. (1) Executantul poartă întreaga răspundere în cazul producerii accidentelor de muncă, evenimentelor și incidentelor periculoase, îmbolnăvirilor profesionale generate sau produse de echipamentele tehnice (utilaje, instalații etc.) și de muncă, procedeele tehnologice utilizate, sau de către lucrătorii săi și cei aparținând societăților care desfășoară activități pentru antreprenorul general (subcontractanți), în conformitate cu prevederile Legii securității și sănătății în muncă nr. 319/2006 și a Normelor metodologice de aplicare a Legii nr.319/2006 aprobate prin H.G. nr. 1425/2006, precum și orice modificare legislativă apărută pe timpul desfășurării contractului.

(2) În cazul producerii unor accidente de muncă, evenimente sau incidente periculoase în activitatea desfășurată de Executant, acesta va comunica și cerceta accidentul de muncă, evenimentul, conform prevederilor legale și se va înregistra cu acesta la Inspectoratul Teritorial de Muncă pe raza căruia s-a produs evenimentul.

Beneficiarul se va înregistra numai cu evenimentele produse propriilor lucrători.

21.2. Executantul trebuie să dețină personal desemnat pentru a coordona activitatea de securitate și sănătate în muncă și cadre tehnice cu atribuții P.S.I., cu respectarea criteriilor de pregătire a acestui personal, precizate în legislațiile specifice.

Lucrările de întreținere se vor executa cu respectarea întocmai de către personalul Executantului și al subcontractanților, a legislației de securitate și sănătate în muncă și apărare împotriva incendiilor, funcție de tipul lucrării și de tehnologiile de lucru aplicate.

21.3. Personalul Executantului, pe toată perioada derulării contractului, va respecta întocmai legislația de securitate și sănătate a muncii și de apărare împotriva incendiilor, după cum urmează :

- Legea securității și sănătății în muncă nr 319 / 2006;

- Norme metodologice de aplicare a prevederilor Legii 319/2006 aprobată prin HG nr. 1425 / 2006, modificate și completate prin H.G. nr. 955/2010 și H.G. nr. 1242/2011;

- Instrucțiuni proprii de securitate și sănătate în muncă;

- Primul ajutor la locul accidentului;
 - O.U.G. nr. 195/2002 completata si modificata;
 - H.G. nr. 971/2006 privind cerintele minime de S.S.M. pentru semnalizarea de securitate si/sau sanatate la locul de munca;
 - H.G. nr. 1051/2006 privind cerintele minime de S.S.M. la manipularea manuala a maselor ce prezinta riscuri pentru lucratori, in special de afectiuni dorsolombare;
 - H.G. nr. 1048/2006 privind utilizarea de catre lucratori a E.I.P. la locul de munca;
 - H.G. nr. 1091/2006 privind cerintele minime de S.S.M. pentru locul de munca;
 - H.G. nr. 1146/2006 privind cerintele minime de S.S.M. privind utilizarea de catre lucratori a echipamentelor de munca;
 - H.G. nr. 300/2006 privind cerintele minime de S.S.M. pentru santierele temporare sau mobile, cu toate obligatiile ce decurg din aplicarea acestei hotarari;
 - Norme metodologice privind conditiile de inchidere a circulatiei si de instituire a restrictiilor de circulatie in vederea executarii de lucrari in zona drumului public si / sau pentru protejarea drumului - Ordin comun M.I. - M.T. nr. 1112/411/2000;
 - Legea nr. 307/2006 privind apararea impotriva incendiilor;
 - Norme generale de aparare impotriva incendiilor aprobate prin Ordin M.A.I. nr.163/2007;
 - Norme P.S.I. indicativ NP-073-02, specifice activitatilor din domeniul lucrarilor publice transporturilor si locuintei, aprobate prin Ordinul M.L.P.T.L. nr. 1992 /2002;
 - Dispozitii generale privind reducerea riscurilor de incendiu generate de incarcari electrostatice D.G.P.S.I. – 004, aprobate cu Ordinul M.I. nr. 108/2001;
 - Dispozitii generale privind apararea impotriva incendiilor la constructiile si instalatiile aferente, aprobate prin Ordinul M.A.I. nr. 166/27.07.2010;
 - Dispozitii generale privind apararea impotriva incendiilor la spatii si constructii pentru birouri, aprobate prin Ordinul M.A.I. nr. 262/02.12.2010;
 - Instructiuni proprii privind organizarea apararii impotriva incendiilor;
 - Ordin M.A.I. nr. 712/23.06.2005, Dispozitii Generale privind instruirea salariatilor in domeniul situatiilor de urgenta completat si modificat si completat prin Ordin M.A.I. nr. 786 / 23.06.2005;
- De asemenea, Executantul este obligat sa respecte toata legislatia de securitate si sanatate in munca si aparare impotriva incendiilor ce va apare, modifica sau completa pe durata desfasurarii contractului.
- Totodata, Executantul este obligat sa-si intocmeasca si sa respecte instructiunile proprii de securitate si sanatate in munca, aparare impotriva incendiilor pentru executia de lucrari.
- Lista legislatiei prezentata este minimala si neexhaustiva si nu exonereaza Executantul si subcontractantii lui de respectarea si altor reglementari de securitate si sanatate in munca si de aparare impotriva incendiilor.

21.4. Executantul mai are si urmatoarele obligatii:

Executantul va imputernici prin decizie un reprezentant care, la intrarea in locatie, va instrui si semna fisele de instruire colectiva privind securitatea si sanatatea in munca si apararea impotriva incendiilor (S.U.) a personalului Executantului;

In cazul in care Executantul schimba locul de munca al lucratorilor (si a lucratorilor subcontractantilor) dintr-o locatie in alta, sau angajeaza lucratori, va purta intreaga raspundere privind securitatea si sanatatea in munca a lucratorilor sai si a lucratorilor subcontractantilor;

Avand in vedere faptul ca in activitatea de servicii de transport, Executantul lucreaza cu personal si mijloace de transport proprii, sau apartinand societatilor care desfasoara activitati pentru Executant/subcontractanti, Executantul va purta intreaga responsabilitate asupra respectarii legislatiei de securitate si sanatate a muncii si aparare impotriva incendiilor pentru activitatea desfasurata de catre acestia;

Executantul raspunde pentru starea tehnica si buna functionare a mijloacelor de transport proprii si a celor apartinand subcontractorilor, pentru a se preveni astfel aparitia unor accidente de munca, incendii sau avarii tehnice;

Conducerea Executantului va lua permanent masuri urgente pentru respectarea regulilor privind securitatea si sanatatea in munca, apararii impotriva incendiilor, a ordinii si disciplinei in cazul si atunci cand beneficiarul sau terte persoane sesizeaza deficiente ce nu concorda cu legislatia in vigoare ;

Executantul va lua toate măsurile pentru semnalizarea punctelor de lucru conform Normelor metodologice privind condițiile de închidere a circulației și de instituire a restricțiilor de circulație în vederea executării de lucrări în zona drumului public și / sau pentru protejarea drumului, aprobate cu Ordin comun M.I. - M.T. nr. 1112/411/2000;

Executantul va întocmi și respecta planul de parcare pentru mijloacele de transport proprii și închiriate, pentru fiecare punct de lucru în parte;

Viteza maximă de deplasare a autovehiculelor Executantului în incinta locațiilor Beneficiarului va fi de 5 km/h ;

Executantul va asigura efectuarea examenelor medicale și psihologice conform Ordin M.L.P.T.L. nr. 447/2003 modificat și completat prin Ordin M.C.T.C. nr. 1095/2006 și Ordin 1266/2006, precum și a controalelor medicale de medicina muncii, conform H.G. nr. 355/2007 privind supravegherea sănătății lucrătorilor pentru propriul personal deservent, pe toată perioada derulării contractului; Executantul va respecta normele de apărare împotriva incendiilor referitoare la dotarea spațiilor și echipamentelor de muncă, cu mijloace de stingere pentru apărarea împotriva incendiilor;

Personalului Executantului și a subcontractorilor acestuia, i se interzice să efectueze intervenții, modificări sau manevre în instalațiile beneficiarului și să recurga la improvizații;

Din punct de vedere administrativ, salariații rămân subordonați unității cu care au semnat contract de muncă, iar echipamentul de protecție, alimentația de protecție și materialele igienico-sanitare se acordă conform normelor, de către fiecare unitate pentru salariații săi;

Executantul are obligația de a asigura pentru lucrători proprii și pentru lucrătorii subcontractanților, instruirea personalului (toate fazele) privind securitatea și sănătatea în munca, apărarea împotriva incendiilor și protecția civilă.

Accidentele de muncă de traseu și accidentele de circulație se raportează, se cercetează și se înregistrează de către angajatorul la care este angajată victima.

Accidentele produse din vina personalului Executantului asupra personalului Beneficiarului raportează, se înregistrează și se cercetează de către Executant ;

În cazul producerii unor evenimente (accidente umane sau tehnice, incendii, explozii, avarii), partile au obligația să anunțe imediat organele abilitate prin lege (Inspectia Muncii, Pompieri, Parchet, Protecția Civilă) și să ia măsurile necesare pentru a nu modifica starea de fapt care a rezultat în urma evenimentului, cu excepția cazurilor când menținerea acesteia ar genera alte evenimente sau ar pune în pericol viața lucrătorilor.

Executantul va despăgubi beneficiarul împotriva tuturor reclamațiilor, acțiunilor în justiție, a daunelor interese, costurilor, taxelor și cheltuielilor indiferent de natura lor, pentru care responsabilitatea revine Executantului, în cazul producerii unor evenimente privind securitatea și sănătatea în munca și apărarea împotriva incendiilor;

21.5. În conformitate cu art. 106 din Normele generale de apărare împotriva incendiilor aprobate prin Ordinul M.A.I. nr.163/2007, fumatul este permis numai în locurile special destinate, amenajate corespunzător și marcate cu indicatorul „ LOC PENTRU FUMAT”, cu respectarea instrucțiunilor afisate.

Se interzice fumatul și accesul cu țigări, chibrituri, brichete sau cu foc deschis în locurile cu pericol de incendiu sau de explozie semnalizate corespunzător (depozite de substanțe inflamabile explozive și periculoase, depozite de carburanți-lubrifianți, rezervoare butan, propan, groapa var, centrale termice, utilaje și autovehicule, ateliere, garaje, laboratoare, etc.), lângă spațiile publice închise, în care conform legii este interzis fumatul, precum și în zonele împadurite sau în lanurile de cereale în faza de coacere.

21.6. Pentru activitățile pe care le desfășoară, Executantul este singurul responsabil de respectarea legislației în vigoare privind securitatea și sănătatea în munca și apărarea împotriva incendiilor.

22. Forta majora

22.1. Forta majora este constatata de o autoritate competenta, pe toata perioada in care aceasta actioneaza.

22.2. Forta majora exonereaza partile contractante de indeplinirea obligatiilor asumate prin prezentul contract, pe toata perioada in care acesta actioneaza.

22.3. Îndeplinirea contractului va fi suspendată în perioada de acțiune a forței majore, dar fără a prejudicia drepturile ce li se cuveneau partilor până la apariția acesteia.

22.4. Partea contractanta care invoca forta majora are obligatia de a notifica celeilalte parti, imediat si in mod complet, producerea acesteia si sa ia orice masuri care ii stau la dispozitie in vederea limitarii consecintelor.

22.5. Daca forta majora actioneaza o perioada mai mare de 30 zile, fiecare parte va avea dreptul sa notifice celeilalte parti incetarea de plin drept a prezentului contract, fara ca vreuna din parti sa poata pretinde celeilalte daune-interese.

23. Cesiunea

23.1. (1) In prezentul contract este permisa doar cesiunea creantelor nascute din acest contract, obligatiile nascute ramanand in sarcina partilor contractante, astfel cum au fost stipulate si asumate initial.

(2) Cesiunea nu va exonera Executantul de nicio responsabilitate privind garantia sau orice alte obligatii asumate prin contract.

24. Subcontractanti

24.1. Executantul are obligatia, in cazul in care subcontracteaza, de a incheia contracte cu subcontractantii desemnati, in aceleasi conditii in care el a semnat contractul cu Beneficiarul si cu respectarea prevederilor art.218 – 220 din Legea nr. 98/2016 si a art.150 – 161 din H.G. nr. 395/2016.

24.2. (1) Executantul are obligatia de a prezenta la incheierea contractului toate contractele incheiate cu subcontractantii desemnati.

(2) Lista subcontractantilor desemnati, cu datele de recunoastere ale acestora, precum si contractele incheiate cu acestia se constituie in anexe la prezentul contract.

24.3. (1) Executantul este pe deplin raspunzator fata de Beneficiar de modul in care indeplineste contractul.

(2) Subcontractantul este pe deplin raspunzator fata de Executant de modul in care isi indeplineste partea sa din contract.

(3) Subcontractantul nu are dreptul de a subcontracta unor terte parti partea de contract incredintata lui de catre Executant.

(4) Executantul are dreptul de a pretinde daune-interese subcontractantilor daca acestia nu isi indeplinesc partea lor din contract.

24.4. Executantul poate schimba oricare subcontractant numai daca acesta nu si-a indeplinit partea sa din lucrare. Schimbarea subcontractantului nu va schimba pretul contractului si va fi notificata si supusa aprobarii prealabile a Beneficiarului.

24.5. Niciun contract de subcontractare incheiat de Executant nu va crea raporturi contractuale între subcontractant si Beneficiar.

24.6. Executantul va raspunde pentru actele si faptele subcontractantilor sai si ale expertilor, agentilor, salariatilor acestora, ca si cum ar fi actele sau faptele Executantului, ale expertilor, agentilor sau salariatilor acestuia. Aprobarea de catre Beneficiar a subcontractarii oricarei parti a contractului de lucrari sau a angajarii de catre Executant a unor subcontractanti pentru executarea lucrarilor care fac obiectul prezentului contract nu va elibera Executantul de niciuna dintre obligatiile sale asumate prin prezentul contract.

24.7. Orice schimbare a subcontractantului fara aprobarea prealabila si exprimata în scris a Beneficiarului sau orice încredintare a lucrarilor de catre subcontractant unei terte parti va fi considerata o încălcare a prezentului contract de lucrari.

25. Solutionarea litigiilor

25.1. Beneficiarul si Executantul vor depune toate eforturile pentru a rezolva pe cale amiabila, prin tratative directe, orice neintelegere sau disputa care se poate ivi între ei in cadrul sau in legatura cu indeplinirea contractului.

25.2. Daca, dupa cel puțin 15 zile de la inceperea acestor tratative, Beneficiarul si Executantul nu reusesc sa rezolve in mod amiabil o divergenta contractuala, aceasta va fi solutionata de instanta de judecata de drept comun competenta sa judece in raza teritoriala a sediului Beneficiarului.

26. Dispozitii finale

26.1. Semnand acest contract, partile isi asuma fiecare riscul de eroare cu privire la intelegerea oricarei prevederi din contract.

26.2. Prin semnarea contractului, Partile confirma faptul ca acesta reflecta in mod deplin intreaga vointa a acestora cu privire la obiectul contractului, prevaleaza fata de orice intelegeri, inscrisuri sau negocieri care au avut loc intre parti inainte de semnarea acestuia, precum si faptul ca nu exista niciun fel de elemente secundare legate de contract si intelegerea dintre Parti care sa nu fi fost reflectate in contract.

26.3. Daca una sau o parte din prevederile prezentului contract este sau devine nelegala, fara valoare sau neaplicabila, aceasta nu va afecta celelalte prevederi, care vor ramane valabile si aplicabile in masura maxima permisa de lege. Clauzele nule sunt inlocuite de drept cu dispozitiile legale aplicabile.

26.4. Executantul avand la cunostinta natura operatiunilor avute in vedere de prezentul contract, declara ca isi asuma riscul schimbarii imprejurarilor in care este incheiat acesta, in conformitate cu art. 1271 din Codul Civil si renunta la invocarea impreviziunii in legatura cu acest contract.

27. Limba care guverneaza contractul

27.1. Limba care guverneaza contractul este limba romana.

28. Comunicare

28.1. (1) Orice comunicare dintre parti, referitoare la indeplinirea prezentului contract, trebuie sa fie transmisa in scris.

(2) Orice document scris trebuie inregistrat atat in momentul transmiterii, cat si in momentul primirii.

28.2. Comunicarile intre parti se pot face si prin telefon, telegrama, telex, fax sau e-mail, cu conditia confirmarii in scris a primirii comunicarii.

29. Legea aplicabila contractului

29.1. Contractul va fi interpretat conform legilor din Romania.

Prezentul contract a fost incheiat in data de _____, in doua exemplare originale, cate unul pentru fiecare parte.

BENEFICIAR,
C.N.A.I.R. S.A. prin D.R.D.P. IAȘI

EXECUTANT,

Centralizator cantitativ – valoric pe obiectiv**Proiectare și execuție intretinere periodica pod pe DN 2M km 1+123**

Faza	Valoare lei fara TVA		TVA	Valoare lei cu TVA
Servicii de proiectare și asistenta tehnica	Proiectare			
	Asistenta tehnica			
Total servicii de proiectare si asistență tehnică				
Executie lucrari				
TOTAL				

BENEFICIAR,
C.N.A.I.R. S.A. prin D.R.D.P. IAȘI

EXECUTANT,

CONVENȚIE privind S.S.M., P.S.I. și P.M.
Anexă la contractul nr. _____ / _____

Între C.N.A.I.R. S.A. - D.R.D.P. IAȘI în calitate de beneficiar și în calitate de executant, a intervenit prezenta **convenție** încheiată în baza următoarelor reglementări privind:

- **securitatea și sănătatea în muncă:** Legea nr. 319/2006 „a securității și sănătății în muncă, și a normelor metodologice de aplicare” (H.G. nr. 1425/2006 actualizata), a H.G nr. 300/2006 și Ord. M.M.S.S.F. nr. 242/2007 „privind cerințele minime de securitatea muncii pentru șantier”;
- **apărarea împotriva incendiilor:** Legea nr. 307/2006 „privind apărarea împotriva incendiilor” și Normelor generale P.S.I./2007;
- **protecția mediului:** O.U.G. nr.195/2005 „privind protecția mediului”, Legea nr. 265/2006 „pentru aprobarea O.U.G. nr. 195/2005 privind protecția mediului”, Legea nr. 107/1996 „privind protecția apelor”, Legea nr. 104/2011 „privind calitatea aerului înconjurător”, O.U.G. nr. 68/2007 „privind răspunderea de mediu cu referire la prevenirea și repararea prejudiciului asupra mediului”, Legea nr. 211/2011 „privind regimul deșeurilor”, H.G. nr. 621/2005 „privind gestionarea ambalajelor și a deșeurilor de ambalaje”, H.G. nr. 856/2002 „privind evidența gestiunii deșeurilor și pentru aprobarea listei cuprinzând deșeurile, inclusiv deșeurile periculoase”, H.G. nr. 1061/2008 „privind transportul deșeurilor periculoase și nepericuloase pe teritoriul României”, H.G. nr. 321/2005 „privind elaborarea și gestionarea zgomotului ambient”, H.G. nr.1037/2010 „privind deșeurile de echipamente electrice și electronice”, O.U.G. nr. 5/2015 „privind deșeurile de echipamente electrice și electronice”, H.G. nr. 235/2007 „privind gestionarea uleiurilor uzate”, H.G. nr. 2046/2004 „privind gestionarea vehiculelor și a vehiculelor scoase din uz”, H.G. nr. 170/2004 „privind gestionarea anvelopelor uzate”, H.G. nr. 1132/2008 „privind regimul bateriilor și acumulatorilor și al deșeurilor de baterii și acumulatori”, cu modificările și completările ulterioare.

În scopul prevenirii accidentelor de muncă, îmbolnăvirilor profesionale, a asigurării securității echipamentelor de munca, inclusiv a protecției mediului înconjurator, precum și pentru aplicarea corespunzătoare a prevederilor actelor normative în vigoare, se stabilesc responsabilități pe linie de securitate a muncii, P.S.I. și P.M. între cele 2 unități contractante, după cum urmează:

I. PREVEDERI GENERALE

1. Având în vedere faptul că în activitatea desfășurată conform prevederilor contractului, executantul lucrează independent cu personal și mijloace tehnice proprii, va purta întreaga responsabilitate asupra respectării legislației de securitate a muncii, P.S.I. și protecția mediului pentru întreaga activitate prestată.

2. Executantul poartă întreaga răspundere în cazul producerii accidentelor de muncă, evenimentelor și incidentelor periculoase, îmbolnăvirilor profesionale generate sau produse de echipamentele tehnice (utilaje, instalații etc.) și de muncă, procedeele tehnologice utilizate, în conformitate cu prevederile Legii securității și sănătății în muncă nr. 319/2006 și a Normelor metodologice de aplicare a Legii nr. 319/2006 aprobate prin H.G. nr. 1425/2006.

3. În conformitate cu prevederile Legii nr. 319/2006 și H.G. nr. 1425/2006, executantul are obligația ca înainte de începerea activității în punctele de lucru ale beneficiarului, să realizeze identificarea pericolelor și evaluarea riscurilor pentru echipamentele de muncă (utilaje, instalații, etc.) pe care le utilizează în subunitățile beneficiarului, aceste documente fiind necesare instruirii lucrătorilor ce își desfășoară activitatea în punctele de lucru.

4. La apariția unor situații deosebite (degajări de substanțe toxice pentru mediu, inflamabile, eventualele poluări accidentale ale solului și/sau ale apei, etc), personalul executantului/ executantului va informa în cel mai scurt timp, atât autoritățile competente pentru protecția mediului, cât și beneficiarul, și totodată va lua măsurile necesare astfel încât să înlăture cauzele care au condus la respectiva situație.

5. În cazul în care executantul utilizează substanțe chimice care intră în categoriile de pericolozitate menționate de legislația privind protecția mediului, acestea (substanțele) vor fi însoțite de fișe de date de securitate.

6. Responsabilitatea gestionării deșeurilor rezultate în urma desfășurării activității revine executantului.

7. Stocarea temporară a deșeurilor rezultate în urma activității efectuate de executant/ executant, până la predarea acestora (deșeurilor) către un operator economic autorizat, se va face separat, pe categorii de deșuri, în locuri special amenajate.

8. În cazul unui accident ecologic, precum și în scopul respectării condițiilor de stocare temporară a deșeurilor, în situația în care există suspiciuni privind conținutul de substanțe periculoase, executantul este obligat să solicite Laboratorului de referință din cadrul Agenției Naționale pentru Protecția Mediului analiza deșeurilor generate, pentru a determina natura acestor substanțe.

9. Executantul se va asigura ca spălarea propriilor vehicule, utilaje, echipamente tehnice, ambalaje/ obiecte care conțin substanțe periculoase, să nu aibă loc în zona căminelor de canalizare, spații deschise, nebetonate și neprotejate cu decantoare și separatoare de impurități.

10. Executantul va lua măsurile necesare astfel încât deșeurile rezultate în urma desfășurării activității să nu afecteze factorii de mediu.

11. Executantul va efectua instruirea pe linie de protecție a mediului, a întreg personalului, înainte de începerea efectivă a lucrărilor care fac obiectul contractului încheiat între părți.

12. Executantul va răspunde de cheltuielile legate de înlăturarea efectelor poluării produsă de acesta, conform principiului "poluatorul plătește" menționat în O.U.G. nr. 195/2005 "privind protecția mediului", cu modificările și completările ulterioare, și al cărui cadru este stabilit prin Directiva 2004/35/CE a Parlamentului European și a Consiliului din 21 aprilie 2004 "privind răspunderea pentru mediul înconjurător în legătură cu prevenirea și repararea daunelor aduse mediului".

13. Cele două părți contractante vor asigura toate măsurile tehnico - organizatorice pentru desfășurarea în condiții optime a activității .

14. Personalul executantului este obligat, în toata perioada de derulare a contractului, să respecte pe tot teritoriul beneficiarului (clădiri, spații de parcare, garaje, depozite, curți interioare, etc.), cât și pe drumurile publice, toate prevederile legale cu privire la normele de securitate a muncii, P.S.I. și protecției mediului.

15. Executantul va lua toate măsurile pentru semnalizarea punctelor de lucru conform Ord. M.T. nr. 1112/411 din 8 iunie 2000 a „pentru aprobarea Normelor metodologice privind condițiile de închidere a circulației și de instituire a restricțiilor de circulație în vederea executării de lucrări în zona drumului public și/sau pentru protejarea drumului”, publicat în M.Of. nr. 397 din 24 august 2000.

16. Din punct de vedere administrativ, salariații rămân subordonați unității cu care au semnat contract de muncă.

17. Echipamentul de protecție, alimentația de protecție și materialele igienico-sanitare se acordă conform normelor de către fiecare unitate pentru salariații săi.

18. Beneficiarul și executantul vor respecta normele P.S.I. privind dotarea spațiilor și echipamentelor tehnice cu mijloace de stingere P.S.I.

II. PREGATIREA SI INSTRUIREA PERSONALULUI

1. Executantul își va instrui personalul pentru activitățile desfășurate conform legislației de securitate a muncii, instrucțiunilor proprii de securitate a muncii și protecției mediului, privind exploatarea și întreținerea drumurilor și podurilor și altor norme conexe cu această activitate.

2. Deoarece executantul desfășoară o activitate independentă cu personal și mijloace tehnice proprii, va purta întreaga răspundere legală privind modul de instruire a personalului propriu în toate fazele, modul de consemnare a instruirii, etc.

3. În conformitate cu prevederile legale privind securitatea și sănătatea în muncă, precum și protecția mediului înconjurător, în situația în care executantul desfășoară activități în cadrul unor subunități ale beneficiarului, va prezenta șefului subunității documentația privind evaluarea riscurilor la echipamentele de muncă (utilaje, instalații, etc.) utilizate în punctul de lucru al beneficiarului,

Totodata executantul va lua măsurile necesare astfel încât să preîntâmpine producerea evenimentelor care pot pune în pericol securitatea/sănătatea lucrătorilor și/ sau poluarea factorilor de mediu.

4. Evaluare a riscurilor va fi folosită la instruirea și protecția lucrătorilor beneficiarului care își desfășoară activitatea în acel loc și prevenirea riscurilor profesionale.

De asemenea șeful subunității beneficiarului va instrui personalul executantului la intrarea în subunitate asupra factorilor de risc specifici activității din subunitate și se va întocmi fișa colectivă de instruire semnată de ambele părți .

III. ACCIDENTE DE MUNCA SI INCIDENTE PERICULOASE

1. Beneficiarul și executantul poartă întreaga răspundere asupra tratării corecte, din punct de vedere al procedurii legale, a accidentelor de muncă, evenimentelor și incidentelor periculoase în care sunt implicați proprii salariați.

2. În cazul producerii unor accidente de muncă, evenimente sau incidente periculoase în activitatea desfășurată, comunicarea (se va face la I.T.M. pe raza căruia a avut loc evenimentul), cercetarea și înregistrarea accidentului de munca revine părții contractante care are contract de muncă cu salariatul implicat, respectându-se prevederile Legii nr. 319/2006 și Ord. nr. 450/825/2006 privind normele metodologice de aplicare a Legii nr. 346/2002 privind asigurarea pentru accidente de muncă.

3. Accidentele de muncă de traseu și accidentele de circulație se vor trata conform legislației de securitate a muncii în vigoare.

4. Pe perioada executării lucrărilor, executantul va duce la îndeplinire toate obligațiile ce revin beneficiarului în aplicarea prevederilor H.G. nr. 300/2006 privind cerințele minime de securitate și sănătate pentru șantierele temporare și mobile (nominalizarea unui coordonator de securitate, depunerea declarației prealabile la Inspectoratul Teritorial de Muncă de pe raza județului unde se află șantierul, întocmirea instrumentelor coordonării etc.).

5. De asemenea executantul va întocmi documentele necesare ca antreprenor în conformitate cu prevederile H.G. nr. 300/2006.

IV. ACCIDENTE ÎN DOMENIUL PROTECȚIEI MEDIULUI

1. Orice eveniment de poluare accidentală produs în cadrul unei activități desfășurate pe teritoriul beneficiarului în care sunt implicați lucrători ai executantului va fi comunicat de către acesta beneficiarului, iar comunicarea va conține următoarele informații minime:

- data și ora producerii evenimentului;
- locație;
- împrejurări și eventuale cauze, în măsura în care acestea se identifică cu ușurință;
- urmări asupra personalului/ factorilor de mediu/ obiectivului.

2. În situația producerii unor deversări de produse periculoase în activitatea desfășurată, comunicarea, cercetarea și înregistrarea accidentului revine părții contractante care are contract de muncă cu salariatul implicat.

Totodata poluarea rezultată în urma accidentului, se va investiga în conformitate cu prevederile legislației în vigoare privind protecția mediului, iar eventualele pagube cad în sarcina celui din vina careia s-a produs aceasata (poluarea).

V. PREVEDERI FINALE

1. Executantul va prelucra prezenta convenție subcontractorilor (în cazul în care aceștia există).

2. Executantul poartă întreaga răspundere pentru orice modificare legislativă apărută pe timpul desfășurării contractului, privind securitatea și sănătatea în muncă, și protecția mediului.

3. Prezenta convenție nu poate fi modificată sau completată decât cu acordul părților semnatare ale contractului.

4. Prezenta convenție constituie Anexă la Contract și încetează de drept odată cu denunțarea unilaterală a contractului, rezilierea sau încetarea acestuia.

5. În cazul în care responsabilul de contract va sesiza faptul că executantul nu respectă măsurile legislative impuse privind securitatea și sănătatea în muncă, apararea împotriva incendiilor, și protecția mediului, acesta va anunța imediat responsabilul pe domeniul S.S.M., P.S.I. sau P.M. din cadrul D.R.D.P. Iași, după caz.

BENEFICIAR,
C.N.A.I.R. S.A. prin D.R.D.P. IAȘI

EXECUTANT,

SECTIUNEA

FORMULARE

Proiectare si executie

„Intretinere periodica pod pe DN 2M km 1+123”

BANCA / SOCIETATEA DE ASIGURARI

(denumire)

GARANTIE DE PARTICIPARE

la procedura de atribuire a contractului:.....

CATRE: Compania Nationala de Administrare a Infrastructurii Rutiere S.A. (C.N.A.I.R. S.A.) – DIRECTIA REGIONALA DE DRUMURI SI PODURI IASI

Adresa: IASI, Str. GHEORGHE ASACHI nr. 19, cp 700481

Numarul/ Referinta garantiei de participare: _____

Cu privire la procedura pentru atribuirea contractului _____,	
_____	(denumirea contractului de achizitie publica)
noi _____, avand sediul inregistrat in _____,	
(denumirea bancii/societatii de asigurari)	(adresa bancii/societatii de asigurari)
reprezentata prin _____, in calitate de _____,	
(nume, prenume)	(functie)
ne obligam in mod irevocabil si neconditionat fata de Compania Nationala de Administrare a Infrastructurii Rutiere SA – Directia Regionala de Drumuri si Poduri Iasi (CNAIR S.A. – DRDP IASI) sa platim suma de _____	
(_____),	
(in litere si in cifre)	
la prima sa cerere scrisa, pe baza declaratiei acesteia cu privire la culpa Ofertantului.	
In cererea si in declaratia sa Compania Nationala de Administrare a Infrastructurii Rutiere SA – Directia Regionala de Drumuri si Poduri Iasi (CNAIR S.A. – DRDP IASI), va preciza ca suma ceruta de ea si datorata ei este din cauza existentei uneia sau mai multora dintre situatiile urmatoare:	
a) Ofertantul _____ (numele complet, adresa si datele de identificare fiscala ale Ofertantului, in cazul unei Asocieri, se va completa denumirea intregii Asocieri) si-a retras oferta in perioada de valabilitate a acesteia;	
b) Oferta sa fiind stabilita castigatoare, Ofertantul _____ (numele complet adresa si datele de identificare fiscala ale Ofertantului, in cazul unei Asocieri, se va completa denumirea intregii Asocieri) nu constituie garantia de buna executie in termen de 5 zile lucratoare de la data semnarii contractului;	
c) Oferta sa fiind stabilita castigatoare, Ofertantul _____ (numele complet, adresa si datele de identificare fiscala ale Ofertantului), (in cazul unei Asocieri, se va completa denumirea intregii Asocieri si se va mentiona reprezentata prin lidersi datele de identificare fiscala ale acestuia) a refuzat sa semneze contractul in perioada de valabilitate a ofertei.	
Plata se va face de catre noi in termenul mentionat in cererea de plata si fara nicio alta formalitate suplimentara din partea Compania Nationala de Administrare a Infrastructurii Rutiere SA – Directia Regionala de Drumuri si Poduri Iasi (CNAIR S.A. – DRDP IASI).	
In scopul identificarii cererii dvs. de plata si a declaratiei mai sus mentionate, acestea ne vor fi transmise prin intermediul bancii dumneavoastra, care urmeaza sa certifice autenticitatea semnaturilor ce angajeaza legal institutia dumneavoastra.	
Prezenta garantie de participare este valabila pana la data de _____ (data de expirare), data la care aceasta expira automat si in totalitate, daca pana la aceasta data nu s-a primit la ghiseele noastre din partea Compania Nationala de Administrare a Infrastructurii Rutiere SA – Directia Regionala de Drumuri si Poduri Iasi (CNAIR S.A. – DRDP IASI), nicio cerere scrisa de	

executare in conformitate cu termenii si conditiile specificate mai sus; aceasta garantie de participare devine, in mod automat, nula si neavenita dupa data expirarii, indiferent daca ne este sau nu restituita.

De asemenea, daca Compania Nationala de Administrare a Infrastructurii Rutiere SA – Directia Regionala de Drumuri si Poduri Iasi (CNAIR S.A. – DRDP IASI) si Ofertantul sunt de acord sa prelungeasca perioada de valabilitate a garantiei de participare, aceasta se va realiza inainte de data expirarii cu acordul prealabil al bancii/ societatii de asigurari.

Legea aplicabila prezentei garantii de participare este legea romana.

Competente sa soluzioneze orice disputa izvorata in legatura cu prezenta garantie de participare sunt instantele judecatoresti romane.

Parafata de Banca/ Societatea de Asigurari _____ in ziua ____ luna ____ anul _____
(semnatura si stampila organismului care elibereaza aceasta garantie de participare)

SCRISOARE DE GARANTIE DE BUNA EXECUTIE

CATRE: Compania Nationala de Administrare a Infrastructurii Rutiere SA – DIRECTIA REGIONALA de DRUMURI si PODURI IASI
Adresa: ROMANIA, IASI, Str. GHEORGHE ASACHI nr. 19, cp 700481

Denumirea contractului:

Am fost informati ca (numele, adresa si datele de identificare fiscala ale executantului, conform contract), (denumita in continuare „Principal”) este Prestatorul dumneavoastra pentru acest Contract, pentru care este prevazut sa obtina o garantie de buna executie.

La cererea Principalului, noi _____ (numele si adresa bancii / societatii de asigurari), ne angajam prin prezenta in mod neconditionat si irevocabil sa va platim dumneavoastra, Compania Nationala de Administrare a Infrastructurii Rutiere SA – Directia Regionala de Drumuri si Poduri Iasi, in calitate de Achizitor/beneficiar, orice suma sau sume care nu depasesc in total valoarea de („Valoarea garantata”, adica: suma in litere), la primirea de catre noi a cererii dumneavoastra scrise si a declaratiei dumneavoastra scrise care sa mentioneze urmatoarele:

- a) Principalul a incalcat obligatia (obligatiile) sa (sale) cu privire la Contractul, si
- b) Felul in care Principalul este in culpa.

Orice cerere de plata si declaratie trebuie sa contina semnatura directorului dumneavoastra general, care trebuie sa fie autentificata de catre banca dumneavoastra sau de catre un notar public. Cererea si declaratia autentificate trebuie sa fie primite de catre noi, la adresa noastra si anume (...numele si adresa bancii / societatii de asigurare), la data sau inaintea datei de _____ (“data de expirare”), moment in care aceasta garantie va expira.

Am fost informati ca, Compania Nationala de Administrare a Infrastructurii Rutiere SA – Directia Regionala de drumuri si Poduri Iasi, in calitate de Achizitor poate cere Principalului sa prelungeasca valabilitatea acestei scrisori de garantie de buna executie, daca nu au fost indeplinite toate obligatiile asumate de Principal, potrivit prevederilor contractului, cu 28 de zile inaintea acestei date de expirare.

Ne angajam sa va platim valoarea garantata la primirea de catre noi, in termenul de 28 de zile a cererii si a declaratiei dumneavoastra scrise, mentionand faptul ca nu au fost indeplinite toate obligatiile asumate de Principal in cadrul prezentului contract si ca valabilitatea acestei garantii nu a fost prelungita.

Aceasta garantie este supusa legilor din Romania si se va conforma Regulilor Uniforme privind Garantiile la Cerere, publicate cu Numarul 758 de catre Camera Internationala de Comert, cu exceptia celor mentionate mai sus.

Competenta sa solutioneze orice disputa izvorata in legatura cu prezenta scrisoare de garantie de buna executie revine instantelor judecatoresti din Romania.

Data _____

Numele Prenumele, Functia, Semnatura (semnaturi) _____

[semnatura si stampila organismului care furnizeaza garantia]

Ofertant unic/ofertant asociat/tert sustinator/subcontractant (dupa caz)

 (denumirea/numele)

**Declaratie privind neincadrarea in prevederile art. 60, alin (1) lit. d) si lit. e)
din Legea nr. 98/2016**

Titlul contractului (se va completa cu denumirea contractului)

Subsemnatul(a) (nume/ prenume), domiciliat(a) in (adresa de domiciliu), identificat(a) cu act de identitate (CI/ Pasaport), seria, nr., eliberat de....., la data de, CNP, **in calitate de reprezentant legal al operatorului economic** (denumire), avand calitatea de **ofertant unic/ofertant asociat/tert sustinator/subcontractant** (dupa caz), la procedura de licitatie deschisa pentru atribuirea contractului de organizată de **Compania Nationala de Administrare a Infrastructurii Rutiere SA prin Direcția Regională Drumuri și Poduri Iași**, declar pe propria raspundere, sub sanctiunea excluderii din procedura si a sanctiunilor aplicate faptei de fals in acte publice, ca nu ne aflam in situatia prevazuta la art. 60 alin. 1 lit. d) si lit. e) din Legea nr. 98/2016 privind achizitiile publice, respectiv **ofertantul unic/ofertantul asociat/tertul sustinator/subcontractantul** (se alege cazul corespunzator si se inscrie numele) **nu** are drept membri în cadrul consiliul de administrație/organului de conducere sau de supervizare și/sau **nu** are acționari ori asociați semnificativi persoane care sunt soț/soție, rudă sau afin până la gradul al doilea inclusiv ori care se află în relații comerciale cu persoane cu funcții de decizie în cadrul autorității contractante sau al furnizorului de servicii de achiziție implicat în procedura de atribuire;**nu** a nominalizat printre principalele persoane desemnate pentru executarea contractului persoane care sunt soț/soție, rudă sau afin până la gradul al doilea inclusiv ori care se află în relații comerciale cu persoane cu funcții de decizie în cadrul autorității contractante sau al furnizorului de servicii de achiziție implicat în procedura de atribuire.

Subsemnatul declar că informațiile furnizate sunt complete și corecte în fiecare detaliu și înțeleg că autoritatea contractantă are dreptul de a solicita, în scopul verificării și confirmării declarațiilor, orice documente doveditoare de care dispunem.

Totodata, declar ca am luat la cunostinta de prevederile art 326 «Falsul in Declaratii» din Codul Penal referitor la "Declararea necorespunzătoare a adevărului, făcută unei persoane dintre cele prevăzute în art. 175 sau unei unități în care aceasta își desfășoară activitatea în vederea producerii unei consecințe juridice, pentru sine sau pentru altul, atunci când, potrivit legii ori împrejurărilor, declarația făcută servește la producerea acelei consecințe, se pedepsește cu închisoare de la 3 luni la 2 ani sau cu amendă."

Data _____

**Reprezentant legal Ofertant unic/ Ofertant asociat/
Tert sustinator/Subcontractant**
(denumirea operatorului economic si a reprezentantului legal)
_____ (semnatura si stampila)

ANGAJAMENT FERM
privind susținerea acordată ofertantului pentru îndeplinirea criteriului
referitor la situația economică și financiară

Către: **COMPANIA NAȚIONALĂ DE ADMINISTRARE A INFRASTRUCTURII RUTIERE S.A prin Direcția Regională Drumuri și Poduri Iași**

Adresa: **Iași, str. Gheorghe Asachi, nr. 19, jud. Iași**

Intervenit între (*denumirea și datele de identificare ale terțului susținător*) și (*denumirea ofertantului*) cu privire la procedura pentru atribuirea contractului, pentru îndeplinirea cerinței de calificare privind situația economică și financiară.

Noi (*denumirea terțului susținător financiar*), în situația în care contractantul (*denumirea ofertantului*) întâmpină dificultăți de natură financiară pe parcursul derulării contractului, garantăm necondiționat și irevocabil autorității contractante susținerea necesară pentru îndeplinirea contractului conform ofertei prezentate și a obligațiilor asumate de (*denumirea ofertantului*) prin contractul ce urmează a fi încheiat între ofertant și autoritatea contractantă.

Noi, (*denumirea terțului susținător*), vom răspunde față de autoritatea contractantă în cazul în care contractantul întâmpină dificultăți în derularea contractului. Astfel, ne obligăm în mod ferm, necondiționat și irevocabil să ducem la îndeplinire integrală, reglementară și la termen obligațiile asumate de (*denumirea ofertantului*) prin contractul ce urmează a fi încheiat între ofertant și autoritatea contractantă, pentru partea asumată prin prezentul angajament.

Noi, (*denumirea terțului susținător*), vom răspunde în mod solidar cu (*denumirea ofertantului*) pentru executarea contractului, în situația în care nu vom duce la îndeplinire obligațiile de susținere asumate prin prezentul angajament.

Noi, (*denumirea ofertantului*), declarăm că invocăm susținerea acordată de (*denumirea terțului susținător*) pentru îndeplinirea contractului menționat mai sus, așa cum rezultă din prezentul Angajament, în cazul în care vom întâmpina dificultăți pe parcursul derulării contractului și garantăm materializarea aspectelor ce fac obiectul prezentului angajament ferm.

Noi, (*denumirea ofertantului*), vom răspunde în mod solidar cu (*denumirea terțului susținător*) pentru executarea contractului, în situația în care (*denumirea terțului susținător*) nu va duce la îndeplinire obligațiile de susținere asumate prin prezentul angajament.

Noi, (*denumirea ofertantului*), înțelegem că Autoritatea Contractantă va urmări orice pretenzie la daune pe care noi am putea să o avem împotriva (*denumirea terțului susținător*) pentru nerespectarea de către acesta a obligațiilor asumate prin prezentul angajament ferm.

Acordarea susținerii privind situația economică și financiară nu implică alte costuri pentru achizitor, cu excepția celor care au fost incluse în propunerea financiară.

Prezentul document reprezintă angajamentul nostru ferm încheiat în conformitate cu prevederile art. 48 din HG nr. 395/2016 și ale art. 182 alin. (3) din Legea nr. 98/2016, care dă dreptul autorității contractante de a solicita, în mod legitim, îndeplinirea de către noi a obligațiilor

asumate prin angajamentul de susținere privind situația economică și financiară acordat
..... (denumirea ofertantului).

Data completării,

.....

Terț susținător (semnătură autorizată)

Ofertant..... (semnătură autorizată)

Nota 1: Odată cu angajamentul ferm, ofertantul va prezenta documentele transmise acestuia de tertul/terții sustinator/sustinatori, din care să rezulte modul efectiv prin care tertul/terții sustinator/sustinatori va/vor asigura îndeplinirea propriului angajament de susținere, documente care se vor constitui anexe la angajamentul ferm.

Nota 2: Prevederile prezentului formular reprezintă conținutul minim al înțelegerii dintre ofertant și tert cu privire la acordarea susținerii. În cazul în care părțile doresc să stabilească și alte prevederi/drepturi/obligatii, vor redacta o înțelegere scrisă separată pe care o vor anexa angajamentului ferm, cu condiția ca aceasta să nu contravina prevederilor prezentului angajament.

.....
(denumirea)

ANGAJAMENT FERM
privind sustinerea acordata ofertantului pentru indeplinirea criteriului
referitor la capacitatea tehnica - experienta similara

Catre,
(denumirea autoritatii contractante si adresa completa)

Intervenit intre (*denumirea si datele de identificare ale tertului sustinator*) si (*denumirea ofertantului*) cu privire la procedura pentru atribuirea contractului de, pentru indeplinirea cerintei de calificare privind capacitatea tehnica.

Noi (*denumirea tertului sustinator*), in situatia in care contractantul (*denumirea ofertantului*) intampina dificultati de natura tehnica pe parcursul derularii contractului, garantam neconditionat si irevocabil, autoritatii contractante sustinerea necesara pentru indeplinirea contractului conform ofertei prezentate si a obligatiilor asumate de (*denumirea ofertantului*) prin contractul ce urmeaza a fi incheiat intre ofertant si autoritatea contractanta.

Noi, (*denumirea tertului sustinator*), vom raspunde fata de autoritatea contractanta in cazul in care contractantul intampina dificultati in derularea contractului. Astfel, ne obligam in mod ferm, neconditionat si irevocabil sa ducem la indeplinire integrala, reglementarea si la termen obligatiile asumate de (*denumirea ofertantului*) prin contractul ce urmeaza a fi incheiat intre ofertant si autoritatea contractanta, pentru partea asumata prin prezentul angajament.

Noi, (*denumirea ofertantului*), declaram ca vom invoca sustinerea acordata de (*denumirea tertului sustinator*) pentru indeplinirea contractului mentionat mai sus, asa cum rezulta din prezentul Angajament, in cazul in care vom intampina dificultati pe parcursul derularii contractului, si garantam materializarea aspectelor ce fac obiectul prezentului angajament ferm.

Noi, (*denumirea ofertantului*), intelegem ca Autoritatea Contractanta va urmari orice pretentie la daune pe care noi am putea sa o avem impotriva (*denumirea tertului sustinator*) pentru nerespectarea de catre acesta a obligatiilor asumate prin prezentul angajament ferm, in conformitate cu art. 20.7 din Acordul contractual.

Acordarea sustinerii tehnice nu implica alte costuri pentru achizitor, cu exceptia celor care au fost incluse in propunerea financiara.

Prezentul document reprezinta angajamentul nostru ferm incheiat in conformitate cu prevederile art. 48 din HG 395/2016 si ale art. art. 182, alin (3) din Legea 98/2016, care da dreptul autoritatii contractante de a solicita, in mod legitim, indeplinirea de catre noi a obligatiilor asumate prin angajamentul de sustinere privind capacitatea tehnica acordat (*denumirea ofertantului*).

Data completarii,

Tert sustinator (*semnatura autorizata*)

Ofertant..... (*semnatura autorizata*)

Nota 1: Documentele transmise ofertantului de catre tertul/tertii sustinator/sustinatori, din care rezulta modul efectiv prin care tertul/tertii sustinator/sustinatori va/vor asigura indeplinirea propriului angajament de sustinere, vor fi prezentate in mod obligatoriu impreuna cu Angajamentul ferm, cu oferta si cu DUAE. Aceste documente vor deveni anexe la angajamentul ferm.

Nota 2: Prevederile prezentului formular reprezinta continutul minim al intelegerii dintre ofertant si tert cu privire la acordarea sustinerii. In cazul in care partile doresc sa stabileasca si alte prevederi/drepturi/obligatii, vor redacta o intelegere scrisa separata pe care o vor anexa angajamentului ferm, cu conditia ca aceasta sa nu contravina prevederilor prezentului angajament.

Nota 3: A se vedea si precizarile din fisa de date a achizitiei cu privire la tertii sustinatori.

.....
(denumirea)

ANGAJAMENT FERM

privind sustinerea acordata ofertantului pentru indeplinirea criteriului referitor la capacitatea tehnica - Utilaje, instalatii si echipamente tehnice

Catre,
(denumirea autoritatii contractante si adresa completa)

Intervenit intre (*denumirea si datele de identificare ale tertului sustinator*) si (*denumirea ofertantului*) cu privire la procedura pentru atribuirea contractului de , pentru indeplinirea cerintei de calificare privind capacitatea tehnica.

Noi (*denumirea tertului sustinator*), in situatia in care contractantul (*denumirea ofertantului*) intampina dificultati de natura tehnica pe parcursul derularii contractului, garantam neconditionat si irevocabil, autoritatii contractante sustinerea necesara pentru indeplinirea contractului conform ofertei prezentate si a obligatiilor asumate de (*denumirea ofertantului*) prin contractul ce urmeaza a fi incheiat intre ofertant si autoritatea contractanta.

Noi, (*denumirea tertului sustinator*), vom raspunde fata de autoritatea contractanta in cazul in care contractantul intampina dificultati in derularea contractului.

In acest sens, ne obligam in mod ferm, neconditionat si irevocabil, sa punem la dispozitia (*denumirea ofertantului*) utilajele, instalatiile si echipamentele tehnice necesare pentru indeplinirea integrala, reglementara si la termen a contractului de achizitie publica.

Utilajele, instalatiile si echipamentele tehnice, dupa caz, pe care noi (*denumirea tertului sustinator*) le vom mobiliza in cazul in care contractantul (*denumirea ofertantului*) intampina dificultati pe parcursul derularii contractului sau se afla in imposibilitatea de a derula contractul sunt urmatoarele:

- 1.....
- 2.....
- 3.....etc.

Astfel, ne obligam in mod ferm, neconditionat si irevocabil sa ducem la indeplinire integrala, reglementara si la termen obligatiile asumate de _____ (*denumirea ofertantului*) prin contractul ce urmeaza a fi incheiat intre ofertant si autoritatea contractanta, pentru partea asumata prin prezentul angajament.

Noi, (*denumirea ofertantului*), declaram ca vom invoca sustinerea acordata de (*denumirea tertului sustinator*) pentru indeplinirea contractului mentionat mai sus, asa cum rezulta din prezentul Angajament, in cazul in care vom intampina dificultati pe parcursul derularii contractului, si garantam materializarea aspectelor ce fac obiectul prezentului angajament ferm.

Noi, (*denumirea ofertantului*), intelegem ca Autoritatea Contractanta va urmari orice pretentie la daune pe care noi am putea sa o avem impotriva _____ (*denumirea tertului sustinator*) pentru nerespectarea de catre acesta a obligatiilor asumate prin prezentul angajament ferm, in conformitate cu art. 20.7 din Acordul contractual.

Acordarea sustinerii privind capacitatea tehnica/ profesionala nu implica alte costuri pentru achizitor, cu exceptia celor care au fost incluse in propunerea financiara.

Prezentul document reprezinta angajamentul nostru ferm incheiat in conformitate cu prevederile art. 48 din HG 395/2016 si ale art. art. 182, alin (3) din Legea 98/2016, care da dreptul autoritatii contractante de a solicita, in mod legitim, indeplinirea de catre noi a obligatiilor asumate prin angajamentul de sustinere privind capacitatea tehnica acordat (*denumirea ofertantului*).

Data completarii,

Tert sustinator (*semnatura autorizata*)

Ofertant..... (*semnatura autorizata*)

Nota 1: Documentele transmise ofertantului de catre tertul/tertii sustinator/sustinatori, din care rezulta modul efectiv prin care tertul/tertii sustinator/sustinatori va/vor asigura indeplinirea propriului angajament de sustinere, vor fi prezentate in mod obligatoriu impreuna cu Angajamentul ferm, cu oferta si cu DUAE. Aceste documente vor deveni anexe la angajamentul ferm.

Nota 2: Prevederile prezentului formular reprezinta continutul minim al intelegerii dintre ofertant si tert cu privire la acordarea sustinerii. In cazul in care partile doresc sa stabileasca si alte prevederi/drepturi/obligatii, vor redacta o intelegere scrisa separata pe care o vor anexa angajamentului ferm, cu conditia ca aceasta sa nu contravina prevederilor prezentului angajament.

Nota 3: A se vedea si precizarile din fisa de date a achizitiei cu privire la tertii sustinatori.

ACORD DE ASOCIERE

Nr.....din.....

CAPITOLUL I -PARTILE ACORDULUI

Art. 1 Prezentul acord se incheie intre :

S.C....., cu sediul instr.
 nr....., telefon faxinmatriculata la Registrul Comertului din
 sub nr....., cod unic de inregistrare....., cont
deschis la..... reprezentata de
avand functia de..... in calitate de asociat -LIDER

DE ASOCIERE

si

S.C....., cu sediul instr. Nr.....
 telefon fax inmatriculata la Registrul Comertului din
 sub nr....., cod unic de inregistrare....., cont
deschis la..... reprezentata de
avand functia de..... in calitate de ASOCIAT

CAPITOLUL II - OBIECTUL ACORDULUI

Art. 2. Obiectul prezentului acord il constituie asocierea in vederea.....conform Documentatiei de Atribuire puse la dispozitie de catre Compania Nationala de Administrare a Infrastructurii Rutiere din Romania S.A. prin DRDP IASI.

CAPITOLUL III - TERMENUL ACORDULUI

Art. 3. Prezentul acord ramane in vigoare pana la expirarea duratei de valabilitate a contractului, respectiv pana la stingerea tuturor datoriilor legate de acesta.

CAPITOLUL IV - ALTE CLAUZE

Art. 4. Partenerii convin ca liderul de asociere sa fie.....

..... Contractul de achizitie cu achizitorul va fi semnat de catre liderul de asociere....., desemnat ca fiind reprezentantul autorizat sa primeasca instructiunile pentru si in numele oricaruia si tuturor membrilor asocierii.

Art. 5. Partile vor raspunde solidar si individual in fata Beneficiarului in ceea ce priveste toate obligatiile si responsabilitatile decurgand din sau in legatura cu contractul.**Art. 6.** In caz de adjudecare, asociatii au convenit ca cotele de participare in cadrul asocierii vor fi urmatoarele:

..... % (in litere),

..... % (in litere)

Art. 7. Asociatii convin sa se sustina ori de cate ori va fi nevoie pe tot parcursul realizarii contractului, acordandu-si sprijin de natura tehnica, manageriala sau/si logistica ori de cate ori situatia o cere.**Art. 8.** Niciuna dintre Parti nu va fi indreptatita sa vanda, cesioneze sau in orice alta modalitate sa greveze sau sa transmita cota sa sau parte din aceasta altfel decat prin efectul legii si prin obtinerea consimtamantului scris prealabil atat al celorlalte Parti cat si a Beneficiarului.**Art. 9.** Prezentul acord se completeaza in ceea ce priveste termenele si conditiile de executie a lucrarilor, cu prevederile contractului ce se va incheia intre (liderul de asociere) si Beneficiar.

Prezentul acord de asociere s-a incheiat astazi in exemplare.

LIDER ASOCIAT

semnatura

ASOCIAT 1

semnatura

NOTA:*Prezentul Acord de Asociere contine clauzele obligatorii, partile putand adauga si alte clauze.*

DECLARATIE

privind partea/ partile din PROPUNEREA TEHNICA si FINANCIARA care au caracter confidential

Titlul Contractului:

Subsemnatul(a) (nume/ prenume), domiciliat(a) in
(adresa de domiciliu), identificat(a) cu act de identitate (CI/ Pasaport), seria, nr., eliberat de....., la data de, CNP, **in calitate de reprezentant legal al operatorului economic** (denumire), avand calitatea de **oferant unic/ ofertant asociat**, precizez ca urmatoarele parti/informatii din propunerea tehnica si din propunerea financiara:

- a. _____
b. _____
c. _____

au caracter confidential, pentru a nu prejudicia interesele noastre legitime in ceea ce priveste secretul comercial si dreptul de proprietate intelectuala, avand in vedere:

1. obligatiile Autoritatii contractante prevazute in cadrul art. 57 alin (1) din Legea 98/2016 „Fara a aduce atingere celorlalte prevederi ale prezentei legi sau dispozitiilor legale privind liberul acces la informatiile de interes public ori ale altor acte normative care reglementeaza activitatea autoritatii contractante, autoritatea contractanta are obligatia de a nu dezvalui informatiile transmise de operatorii economici indicate de acestia ca fiind confidentiale, inclusiv secrete tehnice sau comerciale si elementele confidentiale ale ofertelor.

2. Art. 123, alin (1) din HG 395/2016 „Ofertantul elaboreaza oferta in conformitate cu prevederile documentatiei de atribuire si indica, motivat, in cuprinsul acesteia care informatii din propunerea tehnica si/sau din propunerea financiara sunt confidentiale, clasificate sau sunt protejate de un drept de proprietate intelectuala, in baza legislatiei aplicabile.”

3. Art. 217, alin (5) din Legea 98/2016 "Accesul persoanelor la dosarul achizitiei publice potrivit alin. (4) se realizeaza cu respectarea termenelor si procedurilor prevazute de reglementarile legale privind liberul acces la

informatiile de interes public si nu poate fi restrictionat decat in masura in care aceste informatii sunt confidentiale, clasificate sau protejate de un drept de proprietate intelectuala, potrivit legii."

4. Art. 217, alin (6) din Legea 98/2016 "Prin exceptie de la prevederile alin. (5), dupa comunicarea rezultatului procedurii de atribuire, autoritatea contractanta este obligata sa permita, la cerere, intr-un termen care nu poate depasi o zi lucratoare de la data primirii cererii, accesul neingradit al oricarui ofertant/candidat la raportul procedurii de atribuire, precum si la informatiile din cadrul documentelor de calificare, propunerilor tehnice si/sau financiare care nu au fost declarate de catre ofertanti ca fiind confidentiale, clasificate sau protejate de un drept de proprietate intelectuala".

5. Art. 19, alin (1) din Legea 101/2016 " La cerere, partile cauzei au acces la documentele dosarului constituit la Consiliu, in aceleasi conditii in care se realizeaza accesul la dosarele constituite la instantele de judecata potrivit prevederilor Legii nr. 134/2010, republicata, cu modificarile ulterioare, cu exceptia documentelor pe care operatorii economici le declara ca fiind confidentiale, intrucat cuprind, fara a se limita la acestea, secrete tehnice si/sau comerciale, stabilite conform legii, iar dezvaluirea acestora ar prejudicia interesele legitime ale operatorilor economici, in special in ceea ce priveste secretul comercial si proprietatea intelectuala. Caracterul confidential trebuie demonstrat prin orice mijloace de proba."

6. Art. 19, alin (3) din Legea 101/2016 "In sensul alin. (1), documentele sunt marcate sau indicate de catre ofertanti, in mod explicit si vizibil, ca fiind confidentiale. Consultarea documentelor confidentiale din oferte este permisa numai cu acordul scris al respectivilor ofertanti."

De asemenea, in virtutea art. 123, alin (1) din HG 395/2016, precizam ca motivele pentru care partile/informatiile mai sus mentionate din propunerea tehnica si din propunerea financiara sunt confidentiale sunt urmatoarele:

Data _____

Reprezentant legal Ofertant unic/ Ofertant asociat/
(denumirea operatorului economic si a reprezentantului legal)
_____ (semnatura si stampila)

**DOCUMENTE DE CONFIRMARE A ACCEPTARII DE CATRE
OFERTANT A CLAUZELOR CONTRACTUALE**

Titlul contractului (se va completa
cu denumirea contractului)

Subsemnatul, (nume/prenume) reprezentant legal/imputernicit al
.....(denumire/numele si sediu/adresa
ofertantului) confirm ca acceptam clauzele contractuale asa cum au fost acestea prevazute in cadrul
Documentatiei de Atribuire si le prezentam atasate la prezentul formular, initializate (semnate si
stampilate) pe fiecare pagina.

De asemenea, confirm ca acceptam Clarificarile/ Modificarile/ Completarile la Documentatia de
atribuire si le prezentam atasate la prezentul formular, initializate (semnate si stampilate) pe fiecare
pagina.

De asemenea, va comunicam ca avem urmatoarele amendamente la clauzele contractuale sus
mentionate (vor fi mentionate amendamentele propuse sau, dupa caz, mentiunea NU ESTE
CAZUL):

Data

Operator economic,

.....

(semnatura autorizata si stampila)

PERIOADA DE GARANTIE

Titlul contractului: (se va completa cu denumirea obiectivului)

Subsemnatul(a) (nume/ prenume), domiciliat(a) in (adresa de domiciliu), identificat(a) cu act de identitate (CI/ Pasaport), seria, nr., eliberat de....., la data de, CNP, in calitate de reprezentant legal/ imputernicit al Ofertantului (in cazul unei Asocieri, se va completa denumirea intregii Asocieri), la procedura pentru atribuirea contractului de achizitie publica avand ca obiect, organizata de Compania Nationala de Administrare a Infrastructurii Rutiere din Romania SA prin D.R.D.P. Iasi,

Mentionez ca asiguram o perioada de garantie de buna executie a lucrarilor de zile./..... luni /...../ ani, socotita de la data receptiei la terminarea lucrarilor, conform legii.

Data

Operator economic,

.....
(semnatura autorizata si stampila)

.....

FORMULAR DE OFERTA

Catre

(denumirea autoritatii contractante si adresa completa)

Titlul contractului (se va completa cu denumirea contractului)

1. Examinand documentatia de atribuire, subsemnatii, reprezentanti ai ofertantului (denumirea/numele ofertantului) ne oferim ca, in conformitate cu prevederile si cerintele cuprinse in documentatia mai sus mentionata, sa proiectam si sa executam (denumirea lucrarii), pentru suma de (suma in litere si in cifre) lei, la care se adauga T.V.A. in valoare de lei (suma in litere si in cifre).

2. Ne angajam ca, in cazul in care oferta noastra este stabilita castigatoare, sa incepem prestarea serviciilor si executia lucrarilor cat mai curand posibil dupa primirea ordinului de incepere.

3. Ne angajam sa mentinem aceasta oferta valabila pentru o durata de zile, (durata in litere si cifre) respectiv pana la data de si ea va ramane obligatorie pentru noi (ziua/luna/anul) si poate fi acceptata oricand inainte de expirarea perioadei de valabilitate.

4. Am inteles si consimtim ca, in cazul in care oferta noastra este stabilita ca fiind castigatoare, sa constituim garantia de buna executie in conformitate cu prevederile din documentatia de atribuire.

5. Precizam ca (se bifeaza optiunea corespunzatoare):

depunem oferta alternativa, ale carei detalii sunt prezentate intr-un formular de oferta separat, marcat in mod clar „alternativa”/”alta oferta”.

nu depunem oferta alternativa.

6. Pana la incheierea si semnarea contractului de achizitie publica aceasta oferta, impreuna cu comunicarea transmisa de dumneavoastra, prin care oferta noastra este acceptata ca fiind castigatoare, vor constitui un contract angajant intre noi.

7. Intelegem ca nu suntem obligati sa acceptati oferta cu cel mai scazut pret sau orice oferta primita.

Data ____/____/____

in calitate de legal autorizat sa semnez oferta pentru si in numele
..... (denumirea/numele operatorului economic)

Operator economic,

.....

(semnatura autorizata si stampila)

Note:

1. Acest Formular de Oferta include si urmatoarele anexe:

- a. Anexa nr. 1: Centralizatorul ofertei;
- b. Anexa nr. 2: Centralizatorul cheltuielilor pe obiectiv;
- c. Anexa nr. 3: Lista cuprinzand cantitatile de lucrari (intocmite conform formularelor F3 din documentatia tehnica);
- d. Anexa nr. 4: Lista cuprinzand consumurile de resurse materiale;
- e. Anexa nr. 5: Lista cuprinzand consumurile cu mana de lucru;
- f. Anexa nr. 6: Lista cuprinzand consumurile de ore de functionare a utilajelor de constructii;
- g. Anexa nr. 7: Lista cuprinzand consumurile privind transporturile.

2. Operatorii economici au obligatia sa declare furnizorii de materiale, denumirea materialelor furnizate de acestia, precum si valoarea acestora, inclusiv cantitatile de materiale utilizate in cadrul contractului.

Operator economic,

.....

CENTRALIZATOR VALORIC**Proiectare si executie „Intretinere periodica pod pe DN 2M km 1+123”**

Faza		Valoare lei fara TVA	TVA lei	Valoare lei cu TVA
Servicii de proiectare si asistenta tehnica	Proiectare			
	Asistenta tehnica			
Total servicii de proiectare si asistenta tehnica				
Executie lucrari				
TOTAL OFERTA				

Operator economic,

.....

(semnatura autorizata)

Operator economic,
.....**CENTRALIZATORUL
cheltuielilor pe obiectiv**

Nr. crt.	Nr. subcap.	Denumirea capitolelor de cheltuieli	Valoare lei
0	1	2	3
1		Lucrari pod	
	1.1	Infrastructura	
	1.2	Suprastructura	
	1.3	Racordari cu terasamentele	
	1.4	Rampe	
2.		Proiectare	
3.		Asistenta tehnica	
TOTAL VALOARE (exclusiv TVA):			
Taxa pe valoare adaugata			
TOTAL VALOARE (inclusiv TVA):			

Operator economic,
.....
(semnatura autorizata)

LISTA cuprinzand cantitatile de lucrari

Obiectul _____

Categoria de lucrari _____

Nr. crt.	Capitolul de lucrari	Unitatea de masura	Cantitatea	Pretul unitar a) materiale b) manopera c) utilaj d)transport — <u>Total</u> a)+b)+c)+d)	Material [3X4a]	Manopera [3x4b]	Utilaj [3x4c]	Transport	Total(3X4) sau (5+6+7+8)
SECTIUNEA TEHNICA				SECTIUNEA FINANCIARA					
0	1	2	3	4	5	6	7	8	9
1.	Capitol de lucrare 1.1. Subcapitol 1.2. Subcapitol								
2.	Capitol de lucrare 2.1 Subcapitol 2.2 Subcapitol								
Cheltuieli directe:					M	m	U = V _{ut} termice + V _{ut} electrice din care: -V _{ut} termice (valoarea pentru utilaje termice) - V _{ut} electrice (valoarea pentru utilaje electrice)	t	T
Alte cheltuieli directe: - CAS; - somaj; - sanatate - fond de risc - alte cheltuieli conform prevederilor legale, nominalizate:									
TOTAL CHELTUIELI DIRECTE:					Mo	mo	Uo	to	To
Cheltuieli indirecte = To x % Profit = (To + Io) x %									I _o P _o
TOTAL GENERAL:									V ₀ =T ₀ +I ₀ +P ₀

Operator economic,

_____ (semnatura autorizata)

NOTA: SE VOR PREZENTA LISTELE CUPRINZAND CANTITATILE DE LUCRARI INTOCMITE IN CONFORMITATE CU FORMULARELE DIN DOCUMENTATIA TEHNICA (AFERENTE: INFRASTRUCTURA, SUPRASTRUCTURA, RACORDARI CU TERASAMENTELE, RAMPE).

Lista consumurilor de resurse materiale¹⁾

Nr. crt.	Denumirea resursei materiale	U.M.	Consumuri cuprinse in oferta	Pret unitar (exclusiv TVA) - lei -	Valoare (exclusiv TVA) - lei - (3 x 4)	Furnizor	Greutate (tone)
0	1	2	3	4	5	6	7
1.
2.
3.
....
	Resurse nenominalizate (cel mult 20% din valoarea totala a resurselor materiale)	-	-	-	..	-
		
		-				-	
TOTAL				lei			

Operator economic,
(semnatura autorizata si stampila)

¹⁾ Lista se intocmeste pentru consumurile de resurse materiale necesare pentru indeplinirea intregului contract de lucrari; ofertantul are obligatia de a prezenta listele cuprinzand consumurile de resurse materiale, grupate pe categorii de lucrari, numai daca acest lucru este precizat in Fisa de date a achizitiei sau la solicitarea comisiei de evaluare.

Lista consumurilor cu mana de lucru

Nr. crt.	Denumirea meseriei	Consumuri (om/ore) cu manopera directa	Tarif mediu - lei/ora -	Valoare (exclusiv TVA) - lei - (2 x 3)	Procent
0	1	2	3	4	5
1.
2.
3.
.....
	TOTAL			lei:.....	

Operator economic,

.....

Lista consumurilor de ore de functionare a utilajelor de constructii¹⁾

Nr. crt.	Denumirea utilajului de constructii	Consumuri - ore de functionare -	Tarif orar - lei/ora de functionare -	Valoare (exclusiv TVA) - lei- (2 x 3)
0	1	2	3	4
1.
2.
3.
.....
	TOTAL			lei:

Operator economic,

.....

¹⁾ Lista se intocmeste pentru consumurile de ore de functionare a utilajelor necesare pentru indeplinirea intregului contract de lucrari; ofertantul are obligatia de a prezenta listele cuprinzand consumurile de ore de functionare a utilajelor, grupate pe categorii de lucrari, numai daca acest lucru este precizat in Fisa de date a achizitiei sau la solicitarea comisiei de evaluare.

Lista consumurilor privind transporturile¹⁾

Nr. crt.	Tip de transport	Elemente rezultate din analiza lucrarilor ce urmeaza a fi executate			Tarif unitar - lei/to x km -	Valoare (exclusiv TVA) - lei -
		Tone transportate	Km. parcursi	Ore de functionare		
0	1	2	3	4	5	6
1.	Transport auto (total) din care, pe categorii					
	1.1					
					
	1.2.					
					
2.	Transport pe cale ferata (total) din care, pe categorii					
	2.1					
					
	2.2					
					
3.	Alte transporturi (total)					
					
					
	TOTAL					lei:

Operator economic,

.....

1) Lista se intocmeste pentru consumurile privind transporturile necesare pentru indeplinirea intregului contract de lucrari; ofertantul are obligatia de a prezenta listele cuprinzand consumurile privind transporturile, grupate pe categorii de lucrari, numai daca acest lucru este precizat in Fisa de date a achizitiei sau la solicitarea comisiei de evaluare

OFERTANT

(*in cazul unei Asocieri, se va completa denumirea intregii Asocieri*)

Declaratie privind respectarea reglementarilor obligatorii din domeniul mediului, social, al relatiilor de munca si privind respectarea legislatiei de securitate si sanatate in munca

Subsemnatul(a) (nume/ prenume), domiciliat(a) in (adresa de domiciliu), identificat(a) cu act de identitate (CI/ Pasaport), seria, nr., eliberat de....., la data de, CNP, **in calitate de reprezentant legal/imputernicit al Ofertantului** (*in cazul unei Asocieri, se va completa denumirea intregii Asocieri*) la procedura de licitatie deschisa pentru atribuirea contractului de servicii organizata de Compania Nationala de Administrare a Infrastructurii Rutiere SA – DRDP Iasi, declar pe propria raspundere, ca pe toata durata contractului, voi respecta reglementarile obligatorii din domeniul mediului, social si al relatiilor de munca.

De asemenea, declar pe propria raspundere, ca pe toata durata contractului, voi respecta legislatia de securitate si sanatate in munca, in vigoare, pentru tot personalul angajat in derularea contractului.

Totodata, declar ca am luat la cunostinta de prevederile art 326 « Falsul in Declaratii » din Codul Penal referitor la "*Declararea necorespunzatoare a adevarului, facuta unei persoane dintre cele prevazute in art. 175 sau unei unitati in care aceasta isi desfasoara activitatea in vederea producerii unei consecinte juridice, pentru sine sau pentru altul, atunci cand, potrivit legii ori imprejurarilor, declaratia facuta serveste la producerea acelei consecinte, se pedepseste cu inchisoare de la 3 luni la 2 ani sau cu amenda.*".

Data _____

Asocierea;
imputernicit)

Reprezentant legal/imputernicit al Ofertantului
(denumirea Ofertantului – in cazul unei Asocieri, toata
si denumirea reprezentantului

_____ (semnatura si stampila)

Documentul european de achiziție unic (DEAU)

Partea I: Informații privind procedura de achiziții publice și autoritatea contractantă sau entitatea contractantă

Informații despre publicare

În cazul procedurilor de achiziții publice în care s-a publicat o invitație la procedura concurențială de ofertare în Jurnalul Oficial al Uniunii Europene, informațiile solicitate în partea I vor fi preluate automat, cu condiția ca serviciul electronic pentru DEAU să fie utilizat pentru generarea și completarea DEAU.

Trimiterea la anunțul relevant publicat în Jurnalul Oficial al Uniunii Europene:

Numărul notificării primite

-

Numărul anunțului în JO seria S:

-

Adresa URL a JO seria S

National Official Journal

-

În cazul în care nu există o invitație la o procedură concurențială de ofertare în Jurnalul Oficial al Uniunii Europene sau, în cazul în care acesta nu este obligată să publice acolo, atunci autoritatea contractantă sau entitatea contractantă trebuie să completeze informațiile care permit identificarea fără echivoc a procedurii de achiziții publice (de exemplu, referința unei publicări la nivel național)

Identitatea achizitorului

Denumire oficială:

COMPANIA DE ADMINISTRARE A INFRASTRUCTURII RUTIERE S.A. - DIRECTIA REGIONALA DE DRUMURI SI PODURI IASI

Țară:

România

Informații privind procedura de achiziții publice

Type of procedure

Not specified

Denumire:

Proiectare si executie „Intretinere periodica pod pe DN 2M km 1+123”

Scurtă descriere:

Proiectare si executie „Intretinere periodica pod pe DN 2M km 1+123”

Numărul de referință atribuit dosarului de către autoritatea contractantă sau entitatea contractantă (dacă este cazul):

-

Partea II: Informații referitoare la operatorul economic

A: Informații privind operatorul economic

Denumire:

-

Strada și numărul:

-

Cod poștal:

-

Oraș:

-

Țară:

Adresa de internet: (adresa web) (dacă este cazul):

-

E-mail:

-

Telefon:

-

Persoana sau persoanele de contact:

-

Numărul TVA (dacă este cazul):

-

Dacă nu se aplică niciun număr TVA, vă rugăm să indicați un alt număr național de identificare, dacă acest lucru este impus și aplicabil

-

Operatorul economic este o microîntreprindere, o întreprindere mică sau o întreprindere mijlocie?

Da

Nu

Numai în cazul în care achiziția publică este rezervată: operatorul economic este un atelier protejat sau o „întreprindere socială” sau va asigura executarea contractului în contextul programelor de angajare protejată?

- Da
- Nu

care este procentul corespunzător de lucrători cu dizabilități sau defavorizați?

-

Dacă este necesar, vă rugăm să specificați cărei sau căror categorii de lucrători cu dizabilități sau defavorizați le aparțin angajații în cauză?

-

Dacă este cazul, operatorul economic este înscris pe o listă oficială a operatorilor economici agreeți sau deține o certificare echivalentă [de exemplu, în cadrul unui sistem național de (pre) calificare]?

- Da
- Nu

- Vă rugăm să furnizați răspunsuri în cadrul celorlalte părți din prezenta secțiune, al secțiunii B și, după caz, al secțiunii C din prezenta parte, să completați partea V, dacă este cazul, și, în orice caz, să completați și să semnați partea VI.

a) Vă rugăm să furnizați numărul relevant de înregistrare sau de certificare, dacă este cazul:

-

b) Dacă certificatul de înregistrare sau de certificare este disponibil în format electronic, vă rugăm să precizați:

-

c) Vă rugăm să precizați referințele pe care se bazează înregistrarea sau certificarea și, dacă este cazul, clasificarea obținută pe lista oficială:

-

d) Înregistrarea sau certificarea acoperă toate criteriile de selecție impuse?

- Da
- Nu

- În plus, vă rugăm să completați informațiile-lipsă în partea IV secțiunea A, B, C sau D, după caz, NUMAI dacă se solicită acest lucru în anunțul sau în documentele achiziției relevante

e) Operatorul economic va fi în măsură să furnizeze un certificat cu privire la plata contribuțiilor la asigurările sociale și plata impozitelor sau să furnizeze informații care să îi permită autorității contractante sau entității contractante să obțină acest certificat direct prin accesarea unei baze de date naționale în orice stat membru, disponibilă în mod gratuit?

- Da
- Nu

Dacă documentele relevante sunt disponibile în format electronic, vă rugăm să precizați:

-

Operatorul economic participă la procedura de achiziții publice împreună cu alții?

- Da
- Nu

- Vă rugăm să vă asigurați că celelalte părți în cauză prezintă un formular DEAU separat.

a) Vă rugăm să precizați rolul operatorului economic în cadrul grupului (lider, responsabil cu îndeplinirea unor sarcini specifice...):

-

b) Vă rugăm să îi identificați pe ceilalți operatori economici care mai participă la procedura de achiziții publice:

-

c) Dacă este cazul, denumirea grupului participant:

-

Dacă este cazul, se indică lotul (loturile) pentru care operatorul economic dorește să depună oferte:

-

B: Informații privind reprezentanții operatorului economic #1

- Dacă este cazul, vă rugăm să indicați numele și adresa (adresele) persoanei (persoanelor) împuternicită (împuternicite) să îl reprezinte pe operatorul economic în scopurile acestei proceduri de achiziții publice:

Prenume

-

Nume

-

Data nașterii

-

Locul nașterii

-

Strada și numărul:

-

Cod poștal:

-

Oraș:

-

Țară:

E-mail:

-

Telefon:

-

Funcție/acționând în calitate de:

-

Dacă este cazul, vă rugăm să furnizați informații detaliate privind reprezentarea (formele, am ploarea, scopul acesteia...):

-

C: Informații privind utilizarea capacităților altor entități

Operatorul economic utilizează capacitățile altor entități pentru a satisface criteriile de selecție prevăzute în partea IV, precum și (dacă este cazul) criteriile și regulile menționate în partea V de mai jos:

Da

Nu

- Vă rugăm să prezentați un formular DEAU separat care să cuprindă informațiile solicitate în secțiunile A și B din această parte și din partea III pentru fiecare dintre entitățile în cauză, completat și semnat în mod corespunzător de entitățile în cauză.

Vă atragem atenția asupra faptului că trebuie incluși, de asemenea, tehnicienii sau organismele tehnice implicate, indiferent dacă fac sau nu parte din întreprinderea operatorului economic, în special cei care răspund de controlul calității și, în cazul contractelor de achiziții publice de lucrări, tehnicienii sau organismele tehnice la care poate face apel operatorul economic în vederea executării lucrărilor.

În măsura în care este relevant pentru capacitatea (capacitățile) specifică (specifice) utilizată (utilizate) de operatorul economic, vă rugăm să includeți informațiile prevăzute în părțile IV și V pentru fiecare dintre entitățile în cauză.

D: Informații privind subcontractanții pe ale căror capacități operatorul economic nu se bazează

- (Secțiunea se completează numai în cazul în care această informație este solicitată în mod explicit de către autoritatea contractantă sau entitatea contractantă.)

Operatorul economic intenționează să subcontracteze vreo parte din contract unor terți?

- Da
- Nu

Dacă da și în măsura în care se cunoaște, vă rugăm să enumerați subcontractanții propuși:

-

- Dacă autoritatea contractantă sau entitatea contractantă solicită în mod explicit aceste informații, în plus față de informațiile din partea I, vă rugăm să furnizați informațiile solicitate în secțiunile A și B din această parte și din partea III pentru fiecare dintre subcontractanții (categoriile de subcontractanți) în cauză.

Partea III: Motive de excludere

A: Motive referitoare la condamnările penale

Articolul 57 alineatul (1) din Directiva 2014/24/UE stabilește următoarele motive de excludere

Participare la o organizație criminală

Operatorul economic însuși sau orice persoană care este membru al organismului de administrare, de conducere sau de supraveghere al acestuia sau care are putere de reprezentare, de decizie sau de control în cadrul acestuia a făcut obiectul unei condamnări pronunțate printr-o hotărâre definitivă pentru participare la o organizație criminală, printr-o condamnare pronunțată cu cel mult cinci ani în urmă sau în care continuă să se aplice o perioadă de excludere prevăzută în mod direct în condamnare? Astfel cum este definită la articolul 2 din Decizia-cadru 2008/841/JAI a Consiliului din 24 octombrie 2008 privind lupta împotriva crimei organizate (JO L 300, 11.11.2008, p. 42).

Răspunsul dumneavoastră?

- Da
- Nu

Data condamnării

-

Motivul

-

Cine a fost condamnat

-

În măsura în care este stabilită în mod direct în condamnare, durata perioadei de excludere.

-

Ați luat măsuri pentru a demonstra fiabilitatea dumneavoastră („autocorectare”)

- Da
- Nu

Vă rugăm să le descrieți

-

Aceste informații sunt disponibile gratuit pentru autorități, dintr-o bază de date națională a unui stat membru UE?

- Da
- Nu

URL

-

Cod

-

Emitent

-

Corupție

Operatorul economic însuși sau orice persoană care este membru al organismului de administrare, de conducere sau de supraveghere al acestuia sau care are putere de reprezentare, de decizie sau de control în cadrul acestuia a făcut obiectul unei condamnări pentru corupție pronunțate printr-o hotărâre definitivă, printr-o condamnare pronunțată cu cel mult cinci ani în urmă sau în care continuă să se aplice o perioadă de excludere prevăzută în mod direct în condamnare? Astfel cum este definită la articolul 3 din Convenția privind lupta împotriva corupției care implică funcționari ai Comunităților Europene sau funcționari ai statelor membre ale Uniunii Europene, JO C 195, 25.6.1997, p. 1, și la articolul 2 alineatul (1) din Decizia-cadru 2003/568/JAI a Consiliului din 22 iulie 2003 privind combaterea corupției în sectorul privat (JO L 192, 31.7.2003, p. 54). Acest motiv de excludere se referă, de asemenea, la corupție, astfel cum este definită în dreptul național al autorității contractante (entității contractante) sau al operatorului economic.

Răspunsul dumneavoastră?

Da

Nu

Data condamnării

-

Motivul

-

Cine a fost condamnat

-

În măsura în care este stabilită în mod direct în condamnare, durata perioadei de excludere.

-

Ați luat măsuri pentru a demonstra fiabilitatea dumneavoastră („autocorectare”)

Da

Nu

Vă rugăm să le descrieți

-

Aceste informații sunt disponibile gratuit pentru autorități, dintr-o bază de date națională a unui stat membru UE?

Da

Nu

URL

-

Cod

-

Emitent

-

Fraude

Operatorul economic însuși sau orice persoană care este membru al organismului de administrare, de conducere sau de supraveghere al acestuia sau care are putere de reprezentare, de decizie sau de control în cadrul acestuia a făcut obiectul unei condamnări pentru fraudă pronunțate printr-o hotărâre definitivă, printr-o condamnare pronunțată cu cel mult cinci ani în urmă sau în care continuă să se aplice o perioadă de excludere prevăzută în mod direct în condamnare?

În sensul articolului 1 din Convenția privind protejarea intereselor financiare ale Comunităților Europene (JO C 316, 27.11.1995, p. 48).

Răspunsul dumneavoastră?

Da

Nu

Data condamnării

-

Motivul

-

Cine a fost condamnat

-

În măsura în care este stabilită în mod direct în condamnare, durata perioadei de excludere.

-

Ați luat măsuri pentru a demonstra fiabilitatea dumneavoastră („autocorectare”)

Da

Nu

Vă rugăm să le descrieți

-

Aceste informații sunt disponibile gratuit pentru autorități, dintr-o bază de date națională a unui stat membru UE?

Da

Nu

URL

-

Cod

-

Emitent

-

Infrațiuni teroriste sau infrațiuni legate de activitățile teroriste

Operatorul economic însuși sau orice persoană care este membru al organismului de administrare, de conducere sau de supraveghere al acestuia sau care are putere de reprezentare, de decizie sau de control în cadrul acestuia a făcut obiectul unei condamnări pentru infrațiuni teroriste sau infrațiuni legate de activități teroriste, pronunțate printr-o hotărâre definitivă, printr-o condamnare pronunțată cu cel mult cinci ani în urmă sau în care continuă să se aplice o perioadă de excludere prevăzută în mod direct în condamnare? Astfel cum sunt definite la articolele 1 și 3 din Decizia-cadru a Consiliului din 13 iunie 2002 privind combaterea terorismului (JO L 164, 22.6.2002, p. 3). Acest motiv de excludere include, de asemenea, instigare, complicitate sau tentativă de a săvârși o infracțiune, în sensul articolului 4 din respectiva decizie-cadru.

Răspunsul dumneavoastră?

Da

Nu

Data condamnării

-

Motivul

-

Cine a fost condamnat

-

În măsura în care este stabilită în mod direct în condamnare, durata perioadei de excludere.

-

Ați luat măsuri pentru a demonstra fiabilitatea dumneavoastră („autocorectare”)

Da

Nu

Vă rugăm să le descrieți

-

Aceste informații sunt disponibile gratuit pentru autorități, dintr-o bază de date națională a unui stat membru UE?

Da

Nu

URL

-

Cod

-

Emitent

-

Spălare de bani sau finanțarea terorismului

Operatorul economic însuși sau orice persoană care este membru al organismului de administrare, de conducere sau de supraveghere al acestuia sau care are putere de reprezentare, de decizie sau de control în cadrul acestuia a făcut obiectul unei condamnări pentru infracțiuni teroriste sau infracțiuni legate de activități teroriste, pronunțate printr-o hotărâre definitivă, printr-o condamnare pronunțată cu cel mult cinci ani în urmă sau în care continuă să se aplice o perioadă de excludere prevăzută în mod direct în condamnare? Astfel cum sunt definite la articolul 1 din Directiva 2005/60/CE a Parlamentului European și a Consiliului din 26 octombrie 2005 privind prevenirea utilizării sistemului financiar în scopul spălării banilor și finanțării terorismului (JO L 309, 25.11.2005, p. 15).

Răspunsul dumneavoastră?

Da

Nu

Data condamnării

-

Motivul

-

Cine a fost condamnat

-

În măsura în care este stabilită în mod direct în condamnare, durata perioadei de excludere.

-

Ați luat măsuri pentru a demonstra fiabilitatea dumneavoastră („autocorectare”)

Da

Nu

Vă rugăm să le descrieți

-

Aceste informații sunt disponibile gratuit pentru autorități, dintr-o bază de date națională a unui stat membru UE?

Da

Nu

URL

-

Cod

-

Emitent

-

Exploatarea prin muncă a copiilor și alte forme de trafic de persoane

Operatorul economic însuși sau orice persoană care este membru al organismului de administrare, de conducere sau de supraveghere al acestuia sau care are putere de reprezentare, de decizie sau de control în cadrul acestuia a făcut obiectul unei condamnări pronunțate printr-o hotărâre definitivă pentru exploatare prin muncă a copiilor și alte forme de trafic de persoane, printr-o condamnare pronunțată cu cel mult cinci ani în urmă sau în care continuă să se aplice o perioadă de excludere prevăzută în mod direct în condamnare? Astfel cum sunt definite la articolul 2 din Directiva 2011/36/UE a Parlamentului European și a Consiliului din 5 aprilie 2011 privind prevenirea și combaterea traficului de persoane și protejarea victimelor acestuia, precum și de înlocuire a Deciziei-cadru 2002/629/JAI a Consiliului (JO L 101, 15.4.2011, p. 1). Vă rugăm să repetați de câte ori este necesar.

Răspunsul dumneavoastră?

Da

Nu

Data condamnării

-

Motivul

-

Cine a fost condamnat

-

În măsura în care este stabilită în mod direct în condamnare, durata perioadei de excludere.

-

Ați luat măsuri pentru a demonstra fiabilitatea dumneavoastră („autocorectare”)

Da

Nu

Vă rugăm să le descrieți

-

Aceste informații sunt disponibile gratuit pentru autorități, dintr-o bază de date națională a unui stat membru UE?

Da

Nu

URL

-

Cod

-

Emitent

-

B: Motive legate de plata impozitelor sau a contribuțiilor la asigurările sociale

Articolul 57 alineatul (2) din Directiva 2014/24/UE stabilește următoarele motive de excludere

Plata impozitelor

Operatorul economic și-a încălcat obligațiile cu privire la plata impozitelor, atât în țara în care este stabilit, cât și în statul membru al autorității contractante sau al entității contractante, în cazul în care este diferit de țara de stabilire?

Răspunsul dumneavoastră?

Da

Nu

Țara sau statul membru în cauză

Suma în cauză

-

Această încălcare a obligațiilor a fost stabilită prin alte mijloace decât o hotărâre judecătorească sau administrativă?

Da

Nu

În cazul în care această încălcare a obligațiilor a fost stabilită printr-o hotărâre judecătorească sau administrativă, această decizie este definitivă și obligatorie?

Da

Nu

Vă rugăm să precizați data condamnării

-

În cazul unei condamnări, durata perioadei de excludere, în măsura în care aceasta este stabilită direct în condamnare

-

Descrieți ce mijloace au fost utilizate

-

Operatorul economic și-a îndeplinit obligațiile plătind impozitele sau contribuțiile la asigurările sociale datorate sau încheind un aranjament cu caracter obligatoriu în vederea plății acestora, inclusiv, după caz, a eventualelor dobânzi acumulate sau a amenzilor?

Da

Nu

Vă rugăm să le descrieți

-

Aceste informații sunt disponibile gratuit pentru autorități, dintr-o bază de date națională a unui stat membru UE?

Da

Nu

URL

-

Cod

-

Emitent

-

Plata asigurărilor sociale

Operatorul economic și-a încălcat obligațiile cu privire la plata contribuțiilor la asigurările sociale, atât în țara în care este stabilit, cât și în statul membru al autorității contractante sau al entității contractante, în cazul în care este diferit de țara de stabilire?

Răspunsul dumneavoastră?

Da

Nu

Țara sau statul membru în cauză

Suma în cauză

-

Această încălcare a obligațiilor a fost stabilită prin alte mijloace decât o hotărâre judecătorească sau administrativă?

Da

Nu

În cazul în care această încălcare a obligațiilor a fost stabilită printr-o hotărâre judecătorească sau administrativă, această decizie este definitivă și obligatorie?

Da

Nu

Vă rugăm să precizați data condamnării

-

În cazul unei condamnări, durata perioadei de excludere, în măsura în care aceasta este stabilită direct în condamnare

-

Descrieți ce mijloace au fost utilizate

-

Operatorul economic și-a îndeplinit obligațiile plătind impozitele sau contribuțiile la asigurările sociale datorate sau încheind un aranjament cu caracter obligatoriu în vederea plății acestora, inclusiv, după caz, a eventualelor dobânzi acumulate sau a amenzilor?

Da

Nu

Vă rugăm să le descrieți

-

Aceste informații sunt disponibile gratuit pentru autorități, dintr-o bază de date națională a unui stat membru UE?

- Da
- Nu

URL

-

Cod

-

Emitent

-

C: Motive legate de insolvență, conflicte de interese sau abateri profesionale

Articolul 57 alineatul (4) din Directiva 2014/24/UE stabilește următoarele motive de excludere

Încălcarea obligațiilor în domeniul legislației de mediu

În măsura cunoștințelor sale, operatorul economic și-a încălcat obligațiile în domeniul legislației mediului? Astfel cum sunt menționate în scopul acestei achiziții publice în legislația națională, în anunțul relevant sau în documentele achiziției ori la articolul 18 alineatul (2) din Directiva 2014/24/UE.

Răspunsul dumneavoastră?

- Da
- Nu

Vă rugăm să le descrieți

-

Ați luat măsuri pentru a demonstra fiabilitatea dumneavoastră („autocorectare”)

- Da
- Nu

Vă rugăm să le descrieți

-

Încălcarea obligațiilor în domeniul legislației sociale

În măsura cunoștințelor sale, operatorul economic și-a încălcat obligațiile în domeniul legislației sociale? Astfel cum sunt menționate în scopul acestei achiziții publice în legislația națională, în anunțul relevant sau în documentele achiziției ori la articolul 18 alineatul (2) din Directiva 2014/24/UE.

Răspunsul dumneavoastră?

- Da

Nu

Vă rugăm să le descrieți

-

Ați luat măsuri pentru a demonstra fiabilitatea dumneavoastră („autocorectare”)

Da

Nu

Vă rugăm să le descrieți

-

Încălcarea obligațiilor în domeniul legislației muncii

În măsura cunoștințelor sale, operatorul economic și-a încălcat obligațiile în domeniul legislației muncii? Astfel cum sunt menționate în scopul acestei achiziții publice în legislația națională, în anunțul relevant sau în documentele achiziției ori la articolul 18 alineatul (2) din Directiva 2014/24/UE.

Răspunsul dumneavoastră?

Da

Nu

Vă rugăm să le descrieți

-

Ați luat măsuri pentru a demonstra fiabilitatea dumneavoastră („autocorectare”)

Da

Nu

Vă rugăm să le descrieți

-

Falimentul

Operatorul economic este în stare de faliment?

Răspunsul dumneavoastră?

Da

Nu

Vă rugăm să le descrieți

-

Precizați motivele pentru care veți putea fi, totuși, în măsură să executați contractul. Nu este necesar să se furnizeze aceste informații în cazul în care excluderea operatorilor economici în acest caz a devenit obligatorie în temeiul legislației naționale aplicabile, fără nicio posibilitate de derogare atunci când operatorul economic este, totuși, în măsură să execute contractul.

-

Aceste informații sunt disponibile gratuit pentru autorități, dintr-o bază de date națională a unui stat membru UE?

Da

Nu

URL

-

Cod

-

Emitent

-

Insolvență

Operatorul economic este în situație de insolvență sau de lichidare?

Răspunsul dumneavoastră?

Da

Nu

Vă rugăm să le descrieți

-

Precizați motivele pentru care veți putea fi, totuși, în măsură să executați contractul. Nu este necesar să se furnizeze aceste informații în cazul în care excluderea operatorilor economici în acest caz a devenit obligatorie în temeiul legislației naționale aplicabile, fără nicio posibilitate de derogare atunci când operatorul economic este, totuși, în măsură să execute contractul.

-

Aceste informații sunt disponibile gratuit pentru autorități, dintr-o bază de date națională a unui stat membru UE?

Da

Nu

URL

-

Cod

-

Emitent

-

Concordat preventiv

Operatorul economic este în concordat preventiv?

Răspunsul dumneavoastră?

Da

Nu

Vă rugăm să le descrieți

-

Precizați motivele pentru care veți putea fi, totuși, în măsură să executați contractul. Nu este necesar să se furnizeze aceste informații în cazul în care excluderea operatorilor economici în acest caz a devenit obligatorie în temeiul legislației naționale aplicabile, fără nicio posibilitate de derogare atunci când operatorul economic este, totuși, în măsură să execute contractul.

-

Aceste informații sunt disponibile gratuit pentru autorități, dintr-o bază de date națională a unui stat membru UE?

Da

Nu

URL

-

Cod

-

Emitent

-

Situații similare, în temeiul legislației naționale, cum ar fi falimentul
Operatorul economic se află într-o situație similară, cum ar fi falimentul, care rezultă dintr-o procedură similară din legislațiile sau reglementările naționale?

Răspunsul dumneavoastră?

Da

Nu

Vă rugăm să le descrieți

-

Precizați motivele pentru care veți putea fi, totuși, în măsură să executați contractul. Nu este necesar să se furnizeze aceste informații în cazul în care excluderea operatorilor economici în acest caz a devenit obligatorie în temeiul legislației naționale aplicabile, fără nicio posibilitate de derogare atunci când operatorul economic este, totuși, în măsură să execute contractul.

-

Aceste informații sunt disponibile gratuit pentru autorități, dintr-o bază de date națională a unui stat membru UE?

- Da
 Nu

URL

-

Cod

-

Emitent

-

Active administrate de lichidator

Activele operatorului economic sunt administrate de un lichidator sau de o instanță?

Răspunsul dumneavoastră?

- Da
 Nu

Vă rugăm să le descrieți

-

Precizați motivele pentru care veți putea fi, totuși, în măsură să executați contractul. Nu este necesar să se furnizeze aceste informații în cazul în care excluderea operatorilor economici în acest caz a devenit obligatorie în temeiul legislației naționale aplicabile, fără nicio posibilitate de derogare atunci când operatorul economic este, totuși, în măsură să execute contractul.

-

Aceste informații sunt disponibile gratuit pentru autorități, dintr-o bază de date națională a unui stat membru UE?

- Da
 Nu

URL

-

Cod

-

Emitent

-

Activitățile economice sunt suspendate

Activitățile economice ale operatorului economic sunt suspendate?

Răspunsul dumneavoastră?

Da

Nu

Vă rugăm să le descrieți

-

Precizați motivele pentru care veți putea fi, totuși, în măsură să executați contractul. Nu este necesar să se furnizeze aceste informații în cazul în care excluderea operatorilor economici în acest caz a devenit obligatorie în temeiul legislației naționale aplicabile, fără nicio posibilitate de derogare atunci când operatorul economic este, totuși, în măsură să execute contractul.

-

Aceste informații sunt disponibile gratuit pentru autorități, dintr-o bază de date națională a unui stat membru UE?

Da

Nu

URL

-

Cod

-

Emitent

-

Acorduri cu alți operatori economici care vizează denaturarea concurenței

Operatorul economic a încheiat acorduri cu alți operatori economici care au ca obiect denaturarea concurenței?

Răspunsul dumneavoastră?

Da

Nu

Vă rugăm să le descrieți

-

Ați luat măsuri pentru a demonstra fiabilitatea dumneavoastră („autocorectare”)

Da

Nu

Vă rugăm să le descrieți

-

Vinovat de comiterea unei abateri profesionale grave

Operatorul economic se face vinovat de o abatere profesională gravă? Dacă este cazul, a se vedea definițiile din legislația națională, din anunțul relevant sau din documentele achiziției

Răspunsul dumneavoastră?

Da

Nu

Vă rugăm să le descrieți

-

Ați luat măsuri pentru a demonstra fiabilitatea dumneavoastră („autocorectare”)

Da

Nu

Vă rugăm să le descrieți

-

Conflict de interese care decurge din participarea la procedura de achiziții publice

Operatorul economic are cunoștință de vreun conflict de interese, astfel cum se precizează în legislația națională, anunțul relevant sau documentele achiziției, care decurge din participarea sa la procedura de achiziții publice?

Răspunsul dumneavoastră?

Da

Nu

Vă rugăm să le descrieți

-

Implicare directă sau indirectă în pregătirea acestei proceduri de achiziții publice

Operatorul economic sau o întreprindere care are legături cu acesta a oferit consultanță autorității contractante sau entității contractante sau a participat în orice alt mod la pregătirea procedurii de achiziții publice?

Răspunsul dumneavoastră?

Da

Nu

Vă rugăm să le descrieți

-

Încetare anticipată, daune-interese sau alte sancțiuni comparabile

Operatorul economic s-a aflat într-o situație în care un contract de achiziții publice anterior, un contract anterior încheiat cu o entitate contractantă sau un contract de concesiune anterior a fost reziliat anticipat sau au fost impuse daune-interese sau alte sancțiuni comparabile în legătură cu respectivul contract anterior?

Răspunsul dumneavoastră?

- Da
- Nu

Vă rugăm să le descrieți

-

Ați luat măsuri pentru a demonstra fiabilitatea dumneavoastră („autocorectare”)

- Da
- Nu

Vă rugăm să le descrieți

-

Vinovat de interpretare eronată, nedivulgare de informații, incapacitate de a furniza documentele necesare și obținere de informații confidențiale referitoare la această procedură

Operatorul economic s-a aflat într-una dintre situațiile următoare:

- a) Nu s-a făcut grav vinovat de declarații false la furnizarea informațiilor necesare pentru verificarea absenței motivelor de excludere sau a îndeplinirii criteriilor de selecție,
- b) a ascuns astfel de informații,
- c) nu a fost în măsură să furnizeze, fără întârziere, documentele justificative solicitate de autoritatea contractantă sau de entitatea contractantă, și
- d) a încercat să influențeze în mod nepermis procesul decizional al autorității contractante sau entității contractante, să obțină informații confidențiale care i-ar putea conferi avantaje necuvenite în cadrul procedurii de achiziții publice sau că a furnizat din neglijență informații false care pot avea o influență semnificativă asupra deciziilor privind excluderea, selecția și atribuirea?

Răspunsul dumneavoastră?

- Da
- Nu

Partea IV: Criteriile de selecție

A: Capacitatea de a corespunde cerințelor

Articolul 58 alineatul (2) din Directiva 2014/24/UE stabilește următoarele motive de selecție

Înscrierea în registrul comerțului

Este înscris în registrele comerciale în statul membru de stabilire, astfel cum este descris în anexa XI la Directiva 2014/24/UE; operatorii economici din anumite state membre pot avea obligația de a respecta alte cerințe stabilite în anexa respectivă.

Răspunsul dumneavoastră?

- Da
- Nu

Aceste informații sunt disponibile gratuit pentru autorități, dintr-o bază de date națională a unui stat membru UE?

- Da
- Nu

URL

-

Cod

-

Emitent

-

B: Capacitatea economică și financiară

Articolul 58 alineatul (3) din Directiva 2014/24/UE stabilește următoarele motive de selecție

Cifra de afaceri medie anuală

Cifra sa de afaceri medie anuală pentru numărul de ani impus în anunțul relevant, în documentele achiziției sau în DEAU, este după cum urmează:

Număr de ani

-

Cifra de afaceri medie

-

Aceste informații sunt disponibile gratuit pentru autorități, dintr-o bază de date națională a unui stat membru UE?

- Da

Nu

URL

-

Cod

-

Emitent

-

C: Capacitatea tehnică și profesională

Articolul 58 alineatul (4) din Directiva 2014/24/UE stabilește următoarele motive de selecție

Pentru contractele de achiziție de lucrări: executarea de lucrări de tipul specificat

Numai pentru contractele de achiziții publice de lucrări: În perioada de referință, operatorul economic a îndeplinit următoarele lucrări de tipul specificat. Autoritățile contractante pot solicita experiență de până la cinci ani și pot accepta experiența acumulată în urmă cu peste cinci ani.

Descriere

-

Valoare

-

Data de începere

-

Data de încheiere

-

Beneficiari

-

Aceste informații sunt disponibile gratuit pentru autorități, dintr-o bază de date națională a unui stat membru UE?

Da

Nu

URL

-

Cod

-

Emitent

-

Pentru contractele de achiziție de servicii: executarea de servicii de tipul specificat

Numai pentru contractele de achiziții publice de servicii: În perioada de referință, operatorul economic a furnizat următoarele servicii principale de tipul specificat. Autoritățile contractante pot solicita experiență de până la trei ani și pot accepta experiența acumulată în urmă cu peste trei ani .

Descriere

-

Valoare

-

Data de începere

-

Data de încheiere

-

Beneficiari

-

Aceste informații sunt disponibile gratuit pentru autorități, dintr-o bază de date națională a unui stat membru UE?

Da

Nu

URL

-

Cod

-

Emitent

-

Utilaje, instalații și echipament tehnic

Va dispune de următoarele utilaje, instalații sau echipamente tehnice pentru executarea contractului:

Vă rugăm să le descrieți

-

Aceste informații sunt disponibile gratuit pentru autorități, dintr-o bază de date națională a unui stat membru UE?

Da

Nu

URL

-

Cod

-

Emitent

-

Proporția de subcontractare

Operatorul economic intenționează să subcontracteze eventual următoarea parte (adică procentaj) din contract. Vă rugăm să rețineți că, în cazul în care operatorul economic a decis să subcontracteze o parte din contract și se bazează pe capacitățile subcontractantului pentru executarea părții respective, trebuie să completați un DEAU separat pentru astfel de subcontractanți; a se vedea partea II secțiunea C de mai sus.

Vă rugăm să precizați

-

D: Sisteme de asigurare a calității și standarde de management de mediu

Articolul 62 alineatul (2) din Directiva 2014/24/UE stabilește următoarele motive de selecție

Certificate emise de organisme independente cu privire la standardele de asigurare a calității

Operatorul economic va putea să prezinte certificate întocmite de organisme independente care să ateste că operatorul economic respectă standardele de asigurare a calității cerute, inclusiv privind accesibilitatea pentru persoanele cu handicap?

Răspunsul dumneavoastră?

Da

Nu

Dacă nu, vă rugăm să explicați de ce și să precizați ce alte mijloace de probă privind sistemul de asigurare a calității pot fi furnizate:

-

Aceste informații sunt disponibile gratuit pentru autorități, dintr-o bază de date națională a unui stat membru UE?

Da

Nu

URL

-

Cod

-

Emitent

-

Certificate emise de organisme independente cu privire la sistemele sau standardele de management de mediu

Operatorul economic va putea să prezinte certificate întocmite de organisme independente care să ateste că operatorul economic respectă sistemele sau standardele de management de mediu cerute?

Răspunsul dumneavoastră?

Da

Nu

Dacă nu, vă rugăm să explicați de ce și să precizați ce alte mijloace de probă privind sistemele sau standardele de management de mediu pot fi furnizate:

-

Aceste informații sunt disponibile gratuit pentru autorități, dintr-o bază de date națională a unui stat membru UE?

Da

Nu

URL

-

Cod

-

Emitent

-

Finalizare

Partea V: Reducerea numărului de candidați calificați

Operatorul economic declară că:

Îndeplinește criteriile sau regulile obiective și nediscriminatorii aplicabile pentru limitarea numărului de candidați în următorul mod:

În cazul în care sunt solicitate anumite certificate sau alte forme de documente justificative, vă rugăm să precizați pentru fiecare dintre acestea dacă operatorul economic dispune de documentele solicitate:

Dacă unele dintre aceste certificate sau alte forme de documente justificative sunt disponibile în format electronic, vă rugăm să precizați pentru fiecare:

Răspunsul dumneavoastră?

- Da
- Nu

Vă rugăm să le descrieți

-

Aceste informații sunt disponibile gratuit pentru autorități, dintr-o bază de date națională a unui stat membru UE?

- Da
- Nu

URL

-

Cod

-

Emitent

-

Partea VI: Declarațiile finale

Operatorul economic declară că informațiile prezentate în părțile II - V de mai sus sunt exacte și corecte și că au fost furnizate cunoscând pe deplin consecințele cazurilor grave de declarații false.

Operatorul economic declară în mod oficial că poate să furnizeze, la cerere și fără întârziere, certificatele și alte forme de documente justificative menționate, cu excepția cazului în care:

a) Autoritatea contractantă sau entitatea contractantă are posibilitatea de a obține documentele justificative în cauză direct prin accesarea unei baze de

date naționale în orice stat membru, disponibilă în mod gratuit, cu condiția ca operatorul economic să fi furnizat informațiile necesare [adresa de internet, autoritatea sau organismul emitent(ă), referința exactă a documentației] care să îi permită autorității contractante sau entității contractante să facă acest lucru. Dacă este cazul, aceste informații trebuie să fie însoțite de consimțământul relevant în vederea accesării acestora sau

b) La 18 octombrie 2018 cel mai târziu, [în funcție de aplicarea la nivel intern a articolului 59 alineatul (5) paragraful al doilea din Directiva 2014/24/UE], autoritatea contractantă sau entitatea contractantă posedă deja documentația în cauză.

Operatorul economic declară în mod oficial că este de acord ca [identificați autoritatea contractantă sau entitatea contractantă, astfel cum este descrisă în partea I secțiunea A] să obțină acces la documentele justificative privind informațiile pe care le-a furnizat în [identificați partea / secțiunea / punctul(punctele) în cauză] din prezentul document european de achiziție unic în scopul [identificați procedura de achiziții publice: (scurtă descriere, referința de publicare în Jurnalul Oficial al Uniunii Europene, numărul de referință)].

Data, locul și, dacă se solicită sau dacă este (sunt) necesară (necesare), semnătura (semnăturile):

Data

-

Locul

-

Semnătura