

**Elaborare Proiect Tehnic, Proiect pentru autorizarea
executării lucrărilor, Asistență Tehnică și Execuție lucrări
„MODERNIZARE DN 2N KM 52+860 – KM 60+000 JITIA –
BIȘOCA ȘI POD NOU PESTE RÂUL RÂMNICU SĂRAT LA
KM 53+300”, ETAPA I – Pod nou peste râul Râmnicu Sărat
la km 53+300**

Anunt de participare

Sectiunea I: AUTORITATEA CONTRACTANTA

I.1) Denumire si adrese

COMPANIA NATIONALA DE ADMINISTRARE A INFRASTRUCTURII RUTIERE S.A.

Cod de identificare fiscala: 16054368; Adresa: Prin D.R.D.P. Iasi, str Gheorghe Asachi, nr. 19; Localitatea: Iasi (Iasi); Cod NUTS: RO21 Nord-Est; Cod postal: 700481; Tara: Romania; Persoana de contact: Serviciu Achizitii; Telefon: +40 232214430; Fax: +40 232214432; E-mail: contact@drdpiasi.ro; Adresa internet: (URL) www.drdpiasi.ro; Adresa web a profilului cumparatorului: www.e-licitatie.ro;

I.2) Achizitie comuna

Contractul implica o achizitie comuna: Nu

Contractul este atribuit de un organism central de achizitie: Nu

I.3) Comunicare

Documentele de achizitii publice sunt disponibile pentru acces direct, nerestricționat, complet si gratuit la: (URL) https://e-licitatie.ro/pub/notices/c-notice/v2/view/100126380

Informatii suplimentare pot fi obtinute de la:

adresa mentionata mai sus

Ofertele sau cererile de participare trebuie depuse:

adresa mentionata mai sus

Comunicarea electronica necesita utilizarea de instrumente si de dispozitive care nu sunt disponibile în mod general. Accesul direct nerestricționat si complet la aceste instrumente si dispozitive este posibil, gratuit, la: (URL) www.e-licitatie.ro

I.4) Tipul autoritii contractante

Organism de drept public

I.5) Activitate principala

Constructii si amenajari teritoriale

Sectiunea II: Obiect

Sectiunea II.1 Obiectul achizitiei

II.1.1) Titlu

Elaborare Proiect Tehnic, Proiect pentru autorizarea executării lucrărilor, Asistență Tehnică și Execuție lucrări „MODERNIZARE DN 2N KM 52+860 – KM 60+000 JITIA – BIȘOCA ȘI POD NOU PESTE RÂUL RÂMNICU SĂRAT LA KM 53+300”, ETAPA I – Pod nou peste râul Râmnicu Sărat la km 53+300

Numar referinta: 16054368/2021/1L/S7

II.1.2) Cod CPV principal

45221111-3 Lucrari de constructii de poduri rutiere (Rev.2)

II.1.3) Tipul contractului

Lucrari / Proiectare si executare

II.1.4) Descrierea succinta

Elaborare Proiect Tehnic, Proiect pentru autorizarea executării lucrărilor, Asistență Tehnică și Execuție lucrări „MODERNIZARE DN 2N KM 52+860 – KM 60+000 JITIA – BIȘOCA ȘI POD NOU PESTE RÂUL RÂMNICU SĂRAT LA KM 53+300”

ETAPA I – Pod nou peste râul Râmnicu Sărat la km 53+300, in conformitate cu cerintele din documentatia de atribuire.
Termenul limita pana la care un operator economic interesat de participarea la procedura de achizitie publica are dreptul de a solicita clarificari in legatura cu documentatia de atribuire este de 18 zile inainte de termenul limita de depunere a ofertelor. Autoritatea contractanta va raspunde in mod clar si concret la toate solicitarile de clarificari in a 11-a zi inainte de termenul stabilit pentru depunerea ofertelor.

II.1.5) Valoarea totala estimate

Valoarea fara TVA: 12500159; Moneda: RON

(în cazul acordurilor-cadru sau al sistemelor dinamice de achizitii – valoarea maxima totala estimata pentru întreaga durata a acordului-cadru sau a sistemului dinamic de achizitii)

II.1.6) Informatii privind loturile

Contractul este impartit în loturi: Nu

Pot fi depuse oferte pentru: -

Sectiunea II.2 Descriere

II.2.2) Cod(uri) CPV suplimentare

Cod CPV principal: 45221111-3 Lucrari de constructii de poduri rutiere (Rev.2)

Cod CPV suplimentar:

71322300-4 Servicii de proiectare a podurilor (Rev.2)

71356200-0 Servicii de asistenta tehnica (Rev.2)

II.2.3) Locul de executare

Cod NUTS: RO21 Nord-Est

Locul principal de executare:

Sediul prestatorului + râul Râmnicu Sărat la km 53+300 Sediul prestatorului + râul Râmnicu Sărat la km 53+300

II.2.4) Descrierea achizitiei publice

(natura si cantitatea lucrarilor, produselor sau serviciilor sau o mentiune privind nevoile si cerintele)

Elaborare Proiect Tehnic, Proiect pentru autorizarea executării lucrărilor, Asistență Tehnică și Execuție lucrări „MODERNIZARE DN 2N KM 52+860 – KM 60+000 JITIA – BIȘOCA ȘI POD NOU PESTE RÂUL RÂMNICU SĂRAT LA KM 53+300”, ETAPA I – Pod nou peste râul Râmnicu Sărat la km 53+300, in conformitate cu cerintele din documentatia de atribuire.

II.2.5) Criterii de atribuire

Cel mai bun raport calitate – pret

Denumire factor evaluare: Pretul ofertei

Descriere: Componenta financiara

Pondere: 88%

Algoritm de calcul: Punctajul se acorda astfel: a) Pentru cel mai scazut dintre preturi se acorda punctajul maxim alocat; b) Pentru celelalte preturi ofertate punctajul P(n) se calculeaza proportional, astfel: $P(n) = (\text{Pret minim ofertat} / \text{Pret } n) \times \text{punctaj maxim alocat}$.

Denumire factor evaluare: Perioada de garantie a lucrarilor

Descriere: Autoritatea contractanta acorda punctaj pentru ofertele care prezinta o perioada suplimentara de garantie a lucrarilor (pana la maxim 84 luni) fata de garantia minim acceptata a lucrarilor de 60 luni. Perioada de garantie suplimentara a lucrarilor se va prezenta obligatoriu in numar de luni.

Pondere: 12%

Algoritm de calcul: Pentru oferta/ofertele care prezinta o perioada de garantie a lucrarilor de 84 luni sau mai mare se va acorda punctajul maxim, respectiv 12 puncte.

Se acorda punctaj intermediar pentru intervalul cuprins între 61 luni (inclusiv) și 83 luni (inclusiv) câte 0,5 puncte pentru fiecare luna acordata suplimentar.

Nu se acorda punctaj intermediar pentru intervale mai mici de 1 luna.

Pentru ofertele care prezinta perioada de garantie a lucrarilor exprimata in numar de zile sau daca numarul de luni prezentat este sub forma de zecimala se va lua in considerare doar numarul intreg de luni. (ex 1: 1942 de zile = 1942 zile/30 zile = 64,73 luni - se puncteaza 64 de luni; ex. 2: 68,6 luni se puncteaza 68 de luni).

II.2.7) Durata contractului, a acordului-cadru sau a sistemului dinamic de achizitii /Durata concesiunii

Durata in luni: 18; Durata in zile: -

Contractul se reînnoieste: Nu

II.2.9) Informatii privind limitarea numarului de candidati care urmeaza sa fie invitati (cu exceptia procedurilor deschise)

Numarul de candidati preconizat: -

sau Numar minim preconizat: - /Numarul maxim: -

Criterii obiective pentru selectarea unui numar limitat de candidati:

-

II.2.10 Informatii privind variantele

Vor fi acceptate variante: Nu

II.2.11) Informatii privind optiunile

Optiuni: Nu

II.2.12) Informatii privind cataloagele electronice

Ofertele trebuie sa fie prezentate sub forma de cataloage electronice sau sa includa un catalog electronic: Nu

II.2.13) Informatii despre fondurile Uniunii Europene

Achizitia se refera la un proiect si/sau program finantat din fonduri ale Uniunii Europene: Nu

Tip finantare: Fonduri bugetare

II.2.14) Informatii suplimentare

-

Sectiunea III: Informatii juridice, economice, financiare si tehnice

III.1) Conditii de participare

III.1.1) Capacitatea de exercitare a activitatii profesionale, inclusiv cerintele privind inscrierea in registrele profesionale sau comerciale

Lista si descriere succinta a conditiilor:

Operatorii economici (ofertantii/ofertantii asociati/tertii sustinatori/subcontractantii) nu trebuie sa se regaseasca in situatiile prevazute la art. 164, 165, 167 din Legea nr. 98/2016.

Operatorii economici participanti la procedura de atribuire vor completa DUAE - Motive de excludere" - Sectiunea A "Motive referitoare la condamnari penale", Sectiunea B "Motive legate de plata impozitelor sau a contributiilor la asigurările sociale" si Sectiunea C "Motive legate de insolventa, conflicte de interese sau abateri profesionale" - cu informatiile aferente situatiei lor.

Documentele justificative care probeaza indeplinirea celor asumate prin completarea DUAE urmeaza a fi prezentate, la solicitarea autoritatii contractante, doar de catre ofertantul clasat pe locul I in clasamentul intermediar intocmit la finalizarea evaluarii ofertelor.

Documentele justificative care probeaza indeplinirea celor asumate prin completarea DUAE sunt:

1. Certificate constatatoare privind lipsa datoriilor restante, cu privire la plata impozitelor, taxelor sau a contributiilor la bugetul general consolidat (buget local, buget de stat, etc.) valabile la momentul prezentarii;
2. Cazierul judiciar al operatorului economic si al membrilor organului de administrare, de conducere sau de supraveghere al respectivului operator economic sau a celor ce au putere de reprezentare, de decizie sau de control in cadrul acestuia, asa cum rezulta din certificatul constator emis de ONRC/ actul constitutiv;
3. Documente prin care se demonstreaza faptul ca operatorul economic poate beneficia de derogarile prevazute la art. 166 alin. (2), art. 167 alin. (2), art. 171 din Legea 98/2016 privind achizitiile publice.
4. Alte documente edificatoare, daca este cazul.

In cazul in care in tara de origine sau tara in care este stabilit ofertantul/tertul sustinator/subcontractantul nu se emit documente de natura celor prevazute mai sus, sau respectivele documente nu vizeaza toate situatiile prevazute la art.164, 165 si 167 din Legea nr. 98/2016, autoritatea/entitatea contractanta are obligatia de a accepta o declaratie pe proprie raspundere sau, daca in tara respectiva nu exista prevederi legale referitoare la declaratia pe propria raspundere, o declaratie autentica data in fata unui notar, a unei autoritati administrative sau judiciare sau a unei asociatii profesionale care are competente in acest sens.

Totodata, operatorul economic (Ofertantul individual/Ofertantul asociat/Subcontractantul/Tertul sustinator) va depune odata cu oferta "Declaratia cu privire la neincadrarea in situatiile potential generatoare de conflict de interese, asa cum sunt acestea definite la art. 60 din Legea 98/2016". Se va completa Formularul C din Sectiunea Formulare.

Persoanele cu functie de decizie din cadrul C.N.A.I.R. S.A. prin D.R.D.P. Iasi in ceea ce priveste organizarea, derularea si finalizarea procedurii de atribuire sunt: ing. Danut Pila – Director Regional D.R.D.P. Iasi, ing. Catalin Gelu Soroceanu– Director Intretinere D.N. si

Autostrazi, ec. Vasile Popa – Director Economic, cons. jr. Dorel Gotu – Sef Serviciu Juridic, ing. Mugurel Raileanu – Sef Serviciu Investitii, RK si Calamitati, ec. Stefan Cristian –Sef Birou CFP, ing. ec. Cristinel Gheorghiu - Compartiment Analiza Pret, Razvan Lemnaru – Sef Serviciu Achizitii, ec. Anca Roxana Ungureanu – Sef Birou Pregătire Documentatii, Monitorizare.

Persoanele juridice responsabile cu intocmirea documentatiilor tehnico – economice, inclusiv a expertizei tehnice, incluse in Documentatia de Atribuire (denumirea Proiectantului) – S.C. Rutier Conex XXI S.R.L..

Operatorii economici ce depun oferta trebuie sa dovedeasca o forma de inregistrare in conditiile legii din tara de rezidenta, din care sa reiasa ca operatorul economic este legal constituit, ca nu se afla in niciuna din situatiile de anulare a constituirii, precum si faptul ca are capacitate profesionala de a realiza activitatile care fac obiectul contractului.

In vederea demonstrarii indeplinirii criteriului de capacitate de exercitare a activitatii profesionale, Ofertantul individual/Ofertantul asociat/tertul sustinator/subcontractant va completa DUAE - "Criterii de selectie" - Sectiunea A "Capacitatea de a corespunde cerintelor – Inscrierea in Registrul Comertului".

Ofertantul clasat pe primul loc dupa aplicarea criteriului de atribuire va prezenta, anterior atribuirii contractului, la solicitarea Autoritatii Contractante, Certificatul Constatator emis de Oficiul Registrului Comertului de pe langa Tribunalul Teritorial in integralitate, din care sa rezulte ca activitatea principala/secundara pe care o desfasoara conform codificarii CAEN corespunde obiectului contractului.

De asemenea, in Certificatul Constatator emis de Oficiul Registrului Comertului de pe langa Tribunalul Teritorial trebuie sa se regaseasca si urmatoarele informatii:datele de identificare ale operatorului economic, actionarii/asociatii, organele de conducere, administratorii, membrii Consiliului de Administratie, membrii Consiliului de Supraveghere, cotele de participare, etc..

Nota 1: Pentru persoanele juridice straine, se vor prezenta documente edificatoare care dovedesc o forma de inregistrare in conformitate cu prevederile legale din tara in care ofertantul este stabilit, din care sa reiasa informatiile solicitate de catre Autoritatea Contractanta.

Nota 2: In cazul unei asocieri, se vor prezenta documente pentru fiecare dintre membrii asocierii. Pentru indeplinirea cerintei este suficient ca obiectul de activitate al fiecarui membru sa fie in concordanta cu partea din contract pe care o va realiza.

Nota 3: In situatia in care ofertantul beneficiaza de sustinere din partea unor terti sau in situatia in care subcontracteaza parti din contract, acesta va prezenta Certificatul Constatator si pentru tertii sustinatori/subcontractantii declarati in DUAE. Pentru indeplinirea cerintei este suficient ca obiectul de activitate al fiecarui subcontractant sa fie in concordanta cu partea din contract pe care o va realiza.

III.1.2) Situatia economica si financiara

Criteriile de selectie enuntate în documentele achizitiei: Nu

Lista si descriere succinta a criteriilor de selectie: -

III.1.3) Capacitatea tehnica si profesionala

Criteriile de selectie enuntate în documentele achizitiei: Da

Lista si descriere succinta a criteriilor de selectie:

1.) Pentru contractele de achizitie de lucrari: executarea de lucrari de tipul specificat

Ofertantul trebuie sa demonstreze ca a dus la bun sfarsit în ultimii 5 ani*, lucrari de constructie noua și/sau modernizare si/ sau lărgire și/sau consolidare și/sau reabilitare de poduri si /sau pasaje si/sau viaducte aferente autostrăzilor și/sau drumurilor expres și/sau drumurilor nationale si/sau drumurilor judetene, in conformitate cu categoriile descrise in OG 43/1997 privind regimul drumurilor in valoare cumulata de minim 11.000.000,00 lei fara TVA, la nivelul a cel mult 5 contracte, ultimii 5 ani se raporteaza la termenul limita de depunere a ofertelor.

Nota: *) ultimii 5 ani se raporteaza la termenul limita de depunere a ofertelor, cu aplicarea corespunzatoare a Instructiunii ANAP nr. 2/2017 (art. 13).

Se vor lua in considerare numai lucrarile realizate in aceasta perioada

Prin „lucrari duse la bun sfarsit” se intelege:

- lucrari receptionate pe obiecte care sunt insotite de proces-verbal de receptie intocmit in conformitate cu prevederile legale si tehnice aplicabile;
- lucrari receptionate insotite de proces-verbal la terminarea lucrarilor;
- lucrari receptionate insotite de proces-verbal de receptie finala. - In vederea indeplinirii cerintei, ofertantul/ofertantul asociat/tertul sustinator va completa DUAE – Criterii de selectie - Sectiunea C "Capacit tehnica si profesionala".

La nivelul DUAE trebuie precizate de catre ofertanti informatii cum ar fi: numarul si data contractului/contractelor invocat/invocate drept experienta similara, beneficiarul/beneficiarii acestora, data si numarul documentelor de receptie (procese verbale) si/sau ale documentelor constatatoare si/sau ale certificarilor de buna executie, precum si ponderea si/sau activitatile pentru care a fost responsabil, impreuna cu valoarea acestora, fara TVA. Ofertantul clasat pe primul loc, dupa aplicarea criteriului de atribuire ofertelor admisibile, va prezenta, anterior atribuirii contractului, la solicitarea Autoritatii Contractante, documentele justificative care atesta indeplinirea cerintei, si anume: documente emise de Beneficiarul lucrarilor si/sau Procese verbale de receptie la terminarea lucrarilor si/sau Procese verbale de receptie pe obiect si/sau Procese verbale de receptie finala si/sau Certificari de buna executie si/sau Documente/certIFICATE constatatoare emise de autoritatile contractate, din care sa reiasa toate elementele necesare pentru confirmarea indeplinirii cerintei de capacitate tehnica, etc.. Aceste documente vor fi prezentate si de catre ofertantul asociat, in

situatia in care resursele acestuia au fost luate in considerare pentru indeplinirea cerintei.

Nota 1: Daca un grup de operatori economici depune o oferta comuna, cerinta se demonstreaza prin luarea in considerare a resurselor tuturor membrilor grupului. In aceasta situatie, si ofertantul asociat va completa DUAE - "Criteriile de selectie" - Sectiunea C "Capacit tehnica si profesionala".

Nota 2: In vederea indeplinirii cerintei, ofertantul poate beneficia de sustinerea unui/unor tert/terti. In acest sens vor fi respectate prevederile art. 182 din Legea nr. 98/2016 si ale art. 48 din HG nr. 395/2016.

Nota 3: Tertul sustinator va completa DUAE - "Criterii de selectie" - Sectiunea C "Capacit tehnica si profesionala".

Nota 4: In cazul in care beneficiaza de sustinere din partea unui tert, ofertantul va prezenta, odata cu oferta, Angajament ferm privind sustinerea acordata ofertantului pentru indeplinirea criteriului referitor la capacitatea tehnica - experienta similara - Form 3, semnat cu semnatura electronica extinsa, bazata pe un certificat calificat, eliberat de un furnizor de servicii de certificare acreditat in conditiile legii + documentele transmise de catre tertul/tertii sustinator/sustinatori operatorului economic, din care rezulta modul efectiv prin care tertul sustinator va asigura indeplinirea propriului angajament de sustinere, care se vor constitui anexe la respectivul angajament - art. 182 alin. (4) din Legea 98/2016.

Doc justificative prin care tertul sustinator asigura indeplinirea obligatiilor asumate prin angajament (documente emise de beneficiarul lucrarilor si/sau Procese verbale de receptie la terminarea lucrarilor si/sau Procese verbale de receptie pe obiect si/sau Procese verbale de receptie finala si/sau Certificari de buna executie si/sau Documente/certificate constatatoare emise de autoritatile contractate, din care sa reiasa toate elementele necesare pentru confirmarea indeplinirii cerintei de capacitate tehnica) vor fi prezentate de ofertantul clasat pe primul loc dupa aplicarea criteriului de atribuire, anterior atribuirii contractului, la solicitarea AC.

Nota 5: a) Pentru transf in Lei se va utiliza cursul mediu BNR pentru anul 2016 -1 Euro = 4.4908 Lei, 2017 - 1 Euro = 4,5681 Lei, 2018- 1 Euro = 4,6535 Lei, 2019 -1 Euro = 4,7452 Lei si 2020 - 1 Euro = 4,8371.

b) Pentru alte monede decat Euro, se transforma mai intai in Euro, utilizandu-se cursul mediu pentru anul 2016, 2017, 2018, 2019 si 2020 publicat pe site-ul <http://ec.europa.eu/budget/infocuro>. Ptr transform Euro in Lei se vor urma indicatiile de la punctul a.

2.) Pentru contractele de achizitie de servicii: executarea de servicii de tipul specificat

Ofertantul trebuie sa demonstreze ca a dus la bun sfarsit in ultimii 3 ani servicii de elaborare si/ sau actualizare si/ sau revizuire de Studii de Fezabilitate si/ sau Proiecte Tehnice si/ sau [Proiecte Tehnice si Detalii de Executie] pentru lucrari de constructie noua si/sau modernizare si/ sau largire si/sau consolidare si/sau reabilitare de poduri si /sau pasaje si/sau viaducte aferente autostrazilor si/sau drumurilor expres si/sau drumurilor nationale si/sau drumurilor judetene, in conformitate cu categoriile descrise in OG 43/1997 privind regimul drumurilor, in valoare cumulata de minim 600.000 Lei fara TVA, la nivelul unuia sau mai multor contracte.

Nota: *) ultimii 3 ani se raporteaza la termenul limita de depunere a ofertelor, cu aplicarea corespunzatoare a Instructiunii ANAP nr. 2/2017 (art. 13).

Prin „servicii duse la bun sfarsit” se intelege:

- servicii receptionate partial, cu conditia ca specificul contractului/activitatilor ce reprezinta experienta similara sa permita elaborarea unui livrabil care sa poata fi utilizat de beneficiar ca rezultat independent;
- servicii receptionate la sfarsitul prestarii. - In vederea indeplinirii cerintei, ofertantul/ofertantul asociat/tertul sustinator va completa DUAE - "Criterii de selectie" - Sectiunea C "Capacit tehnica si profes".

La nivelul DUAE trebuie precizate de catre ofertanti informatii cum ar fi: numarul si data contractului/contractelor invocat/invocate drept experienta similara, beneficiarul/beneficiarii acestora, data si numarul documentelor de receptie (proces verbale, etc.) si/sau ale documentelor constatatoare si/sau ale certificatelor/documentelor care atesta prestarea serviciilor, precum si ponderea si/sau activitatile pentru care a fost responsabil, impreuna cu valoarea acestora, fara TVA.

Ofertantul clasat pe primul loc dupa aplicarea criteriului de atribuire ofertelor admisibile, va prezenta, anterior atribuirii contractului, la solicitarea AC, doc justificative care atesta indeplinirea cerintei, si anume: certificate/documente emise sau contrasemnate de o autoritate ori de catre clientul beneficiar si/sau procese verbale de receptie si/sau documente constatatoare emise de autoritatile contractante si/sau certificari de buna executie din care sa reiasa toate elementele necesare pentru confirmarea indeplinirii cerintei de capacitate tehnica, respectiv serviciile prestate, perioada de realizare si valoarea acestora, etc.. Aceste documente vor fi prezentate si de catre ofertantul asociat, in situatia in care resursele acestuia au fost luate in considerare pentru indeplinirea cerintei.

Nota 1: Daca un grup de operatori economici depune o oferta comuna, cerinta se dem prin luarea in considerare a resurselor tuturor membrilor grupului. In aceasta situatie, si ofertantul asociat va completa DUAE - "Crit de selectie" - Sectiunea C "Capacit teh si profesionala".

Nota 2: In vederea indeplinirii cerintei, ofertantul poate beneficia de sustinerea unui/unor tert/terti. In acest sens vor fi respectate prevederile art. 182 din Legea nr. 98/2016 si ale art. 48 din HG nr. 395/2016.

Nota 3: Tertul sustinator va completa DUAE - "Criterii de selectie" - Sectiunea C "Capacit tehnica si profes".

Nota 4: In cazul in care beneficiaza de sustinere din partea unui tert, ofertantul va prezenta:

- Angajam ferm privind sustinerea acordata ofertantului pentru indeplinirea criteriului referitor la capacitatea tehnica - experienta similara, in conformitate cu Form nr. 3 solicitat, care va fi incarcat in mod obligatoriu in SEAP impreuna cu oferta si va fi semnat cu semnatura electronica extinsa, bazata pe un certificat calificat, eliberat de un furnizor de servicii de certificare acreditat in conditiile legii. Odata cu angajamentul de sustinere, ofertantul are obligatia sa prezinte doc transmise acestuia de catre tertul sustinator, din care sa rezulte modul efectiv prin care tertul sustinator va asigura indeplinirea propriului angajament de sustinere, documente care se vor constitui anexe la respectivul angajament - art. 182 alin. (4) din L 98/2016.

- documentele justificative prin care tertul sustinator asigura indeplinirea obligatiilor asumate prin angajament (certificate/doc

emise sau contrasemnate de o autoritate ori de catre clientul beneficiar si/sau procese verbale de receptie si/sau documente constatatoare emise de autoritatile contractante si/sau certificari de buna executie din care sa reiasa toate elementele necesare pentru confirmarea indeplinirii cerintei de capacitate tehnica, respectiv serviciile prestate, perioada de realizare si valoarea acestora, etc..) vor fi prezentate de ofertantul clasat pe primul loc dupa aplicarea criteriului de atribuire, anterior atribuirii contractului, la solicitarea AC.

Nota 5: a) Pentru transf in Lei se va utiliza cursul mediu pentru anul 2018 –1 Euro = 4,6535 lei , 2019 – 1 Euro = 4,7452 lei, 2020 – 1 Euro = 4,8371 lei;

b) Ptr alte monede decat Euro, se transf mai intai in Euro, utilizandu-se cursul mediu pentru anul 2018, 2019 si 2020 publicat pe site-ul <http://ec.europa.eu/budget/inforeuro>. Ptr transf Euro in Lei se vor urma ind de la pct a.

3.) Proportia de subcontractare

Ofertantul va preciza partea/partile din contract pe care intentioneaza sa o/le subcontracteze. - In cazul in care ofertantul va subcontracta o parte din contract, ofertantul are obligatia de a completa in DUAE procentul de subcontractare aferent fiecarui subcontractant declarat si informatii privind partea din contract care urmeaza a fi subcontractata. De asemenea, fiecare subcontractant va completa un formular DUAE separat care sa cuprinda informatiile solicitate.

Ofertantii vor incarca in mod obligatoriu in SEAP, impreuna cu oferta, acordul/acordurile de subcontractare incheiate intre contractant si subcontractantul/subcontractantii nominalizat/nominalizati in oferta. Acordul/acordurile de subcontractare va/vor fi semnat/e cu semnatura electronica extinsa, bazata pe un certificat calificat, eliberat de un furnizor de servicii de certificare acreditat in conditiile legii si trebuie sa fie in concordanta cu oferta. Acestea trebuie sa contina cel putin urmatoarele elemente: numele, datele de contact, reprezentantii legali ai subcontractantului; activitatile ce urmeaza a fi subcontractate; procentul de subcontractate; optiunea privind realizarea platilor direct catre subcontractant.

In conformitate cu prevederile art. 218, alin (4) din Legea 98/2016, Autoritatea contractanta are obligatia de a solicita, ulterior atribuirii contractului, la incheierea acestuia, prezentarea contractului/contractelor incheiate intre contractant si subcontractantul/subcontractantii nominalizat/nominalizati in oferta, astfel incat activitatile ce revin acestuia/acestora, precum si sumele aferente prestatilor, sa fie cuprinse in contractul de achizitie publica.

Subcontractantii pe a caror capacitati ofertantul se bazeaza (pentru demonstrarea indeplinirii criteriilor de calificare) vor completa la randul lor un DUAE separat, incluzand informatiile referitoare la situatiile de excludere, asa cum acestea sunt mentionate la art. 164, 165 si 167 din Legea nr. 98/2016, precum si informatii care prezinta relevanta din perspectiva capacitatilor pe care se bazeaza ofertantul.

In cazul subcontractantilor pe a caror capacitati ofertantul nu se bazeaza (pentru demonstrarea indeplinirii criteriilor de calificare) DUAE va contine numai informatiile demonstrarii neincadrarii in situatiile de excludere, asa cum acestea sunt mentionate la art. 164, 165 si 167 din Legea nr. 98/2016.

1.) Certificate emise de organisme independente cu privire la standardele de asigurare a calitatii

Ofertantul trebuie sa faca dovada implementarii sistemului de management al calitatii conform SR EN ISO 9001 sau echivalent pentru activitatile (proiectare, executie) ce fac obiectul contractului. - In vederea indeplinirii cerintei ofertantul/ofertantul asociat va completa DUAE - "Criteriile de selectie" - Sectiunea D "Sisteme de asigurare a calitatii si standarde de management de mediu". Ofertantul clasat pe primul loc dupa aplicarea criteriului de atribuire va prezenta, anterior atribuirii contractului, la solicitarea Autoritatii Contractante, certificari specifice acordate de organisme independente, respectiv SR EN ISO 9001 sau echivalent sau orice alte probe sau dovezi, in masura in care probele/dovezile prezentate confirma asigurarea unui nivel corespunzator al calitatii, echivalent cu cel solicitat prin documentatia de atribuire, pentru fiecare asociat in parte, daca este cazul.

Nota 1: Daca un grup de operatori economici depune o oferta comuna, cerinta se demonstreaza individual de catre fiecare membru in parte, pentru partea de contract pe care o realizeaza. In aceasta situatie, si ofertantul asociat va completa DUAE - "Criteriile de selectie" - Sectiunea D "Sisteme de asigurare a calitatii si standarde de management de mediu".

Nota 2: Cerinta privind certificarea SR EN ISO 9001 sau echivalent nu poate fi indeplinita prin intermediul unei alte persoane (tert sustinator).

Nota 3: In cazul in care operatorul economic demonstreaza ca nu are acces la un certificat de calitate ori nu a avut posibilitatea de a-l obtine pana la momentul prezentarii documentelor, din motive care nu ii sunt imputabile, ofertantul poate prezenta orice alte probe sau dovezi, in masura in care probele/dovezile prezentate confirma asigurarea unui nivel corespunzator al calitatii, echivalent cu cel solicitat prin documentatia de atribuire.

2.) Certificate emise de organisme independente cu privire la sistemele sau standardele de management de mediu

Ofertantul trebuie sa faca dovada implementarii sistemului de management al mediului conform SR EN ISO 14001 sau echivalent pentru activitatea principala (de executie) ce face obiectul contractului. - In vederea indeplinirii cerintei ofertantul/ofertantul asociat va completa DUAE - "Criteriile de selectie" - Sectiunea D "Sisteme de asigurare a calitatii si standarde de management de mediu". Ofertantul clasat pe primul loc dupa aplicarea criteriului de atribuire va prezenta, anterior atribuirii contractului, la solicitarea Autoritatii Contractante, certificari specifice acordate de organisme independente, respectiv SR EN ISO 14001 sau echivalent sau orice alte probe sau dovezi, in masura in care probele/dovezile prezentate confirma asigurarea unui nivel corespunzator al protectiei mediului, echivalent cu cel solicitat prin documentatia de atribuire, pentru fiecare asociat in parte, daca este cazul.

Nota 1: Daca un grup de operatori economici depune o oferta comuna, cerinta se demonstreaza individual de catre fiecare membru in parte, pentru partea de contract pe care o realizeaza. In aceasta situatie, si ofertantul asociat va completa DUAE - "Criteriile de selectie" - Sectiunea D "Sisteme de asigurare a calitatii si standarde de management de mediu".

Nota 2: Cerinta privind certificarea SR EN ISO 14001 sau echivalent nu poate fi indeplinita prin intermediul unei alte persoane (tert sustinator).

Nota 3: In cazul in care operatorul economic demonstreaza ca nu are acces la un certificat de mediu ori nu a avut posibilitatea de a-l obtine pana la momentul prezentarii documentelor, din motive care nu ii sunt imputabile, ofertantul poate prezenta orice alte probe sau dovezi, in masura in care probele/dovezile prezentate confirma asigurarea unui nivel corespunzator al protectiei mediului, echivalent cu cel solicitat prin documentatia de atribuire.

III.1.5) Informatii privind contractele rezervate

Contractul este rezervat atelierelor protejate si operatorilor economici al caror scop este integrarea sociala si profesionala a persoanelor cu handicap sau defavorizate: Nu

Contractul poate fi executat numai in cadrul unor programe de angajare protejata: Nu

III.2) Conditii referitoare la contract

III.2.1) Informatii privind o anumita profesie

Prestarea serviciilor in cauza este rezervata unei anumite profesii: Nu

Precizati actele cu putere de lege si actele administrative aplicabile: -

Precizati actele cu putere de lege si actele administrative aplicabile: --

III.2.2) Conditii de executare a contractului

-

III.2.3) Informatii privind personalul responsabil cu executarea contractului

Obligatie de a preciza numele si calificarile profesionale ale angajatilor desemnati pentru executarea contractului: Nu

Sectiunea IV: Procedura

IV.1) Descriere

IV.1.1) Tipul procedurii

Licitatie deschisa

IV.1.3) Informatii privind un acord-cadru sau un sistem dinamic de achizitii

IV.1.4) Informatii privind reducerea numarului de solutii sau de oferte in timpul negocierii sau al dialogului

Aplicarea unei licitatii care sa se deruleze in etape succesive pentru a reduce progresiv numarul solutiiloae care trebuie discutate sau al ofertelor care trebuie negociate: Nu

IV.1.5) Informatii privind negocierea

Autoritatea contractanta isi rezerva dreptul de a atribui contractul pe baza ofertelor initiale fara a desfasura negocieri: Nu

IV.1.6) Informatii despre licitatie electronica

Se va organiza o licitatie electronica: Nu

IV.1.8) Informatii despre Acordul privind achizitiile publice (AAP)

Achizitia intra sub incidenta Acordului privind achizitiile publice: Nu

IV.2) Informatii administrative

IV.2.1) Publicarea anterioara privind aceasta procedura

Numarul anuntului in JOUE:

IV.2.2) Termen limita pentru primirea ofertelor sau a cererilor de participare

Data si ora locala: 21.09.2021 15:00

IV.2.3) Data estimata a expedierii invitatiilor de prezentare a ofertelor sau de participare catre candidatii selectati

IV.2.4) Limbile in care pot fi depuse ofertele sau cererile de participare:

Romana

IV.2.6) Perioada minima pe parcursul careia ofertantul trebuie sa isi mentinta oferta

Oferta trebuie sa fie valabila pana la: 21.03.2022

Durata in luni: 6

IV.2.7) Conditii de deschidere a ofertelor

Data: 21.09.2021; Ora locala: 15:00

Locul:

In SEAP

Sectiunea VI: Informatii complementare

VI.1) Informatii privind periodicitatea

Aceasta achizitie este periodica: Nu

Perioadele estimate de publicare a anunturilor viitoare: -

VI.2) Informatii privind fluxurile de lucru electronice

Se va utiliza sistemul de comenzi electronice: Nu

Se va accepta facturarea electronica: Nu

Se vor utiliza platile electronice: Nu

VI.3) Informatii suplimentare

1. Durata contractului: 18 luni, din care:

- 4 luni prestare servicii;

- 14 luni executie lucrari.

Asistenta tehnica se va desfasura pe toata perioada contractului de executie lucrari, inclusiv perioada de garantie.

2. Documentatia de atribuire este atasata in integralitatea sa la prezenta Fisa de date a achizitiei. Documentatia de atribuire poate fi descarcata si de pe site-ul AC www.drdpiasi.ro.

3. Operatorul economic interesat de procedura de achizitie solicita clarificari sau informatii suplimentare in legatura cu documentatia de atribuire aferenta acesteia prin intermediul SEAP prin accesarea sectiunii dedicate "Intrebari" din detaliul procedurii de atribuire.

Operatorul economic interesat de procedura de achizitie solicita clarificari sau informatii suplimentare in legatura cu documentatia de atribuire aferenta acesteia, prin intermediul SEAP prin accesarea sectiunii dedicate "Intrebari" din detaliul procedurii de atribuire, in termenul stabilit in fisa de date a achizitiei – Sectiunea II.1.4. A se vedea Notificarea nr. 247 cu privire la modalitatea de transmitere a solicitarilor de clarificari si a informatiilor suplimentare la documentatiile de atribuire / raspunsurile formulate in cazul desfasurarii procedurilor de atribuire a contractelor de achizitie publica prin intermediul mijloacelor electronice (on-line).

4. Daca in urma evaluarii ofertelor doua sau mai multe oferte se claseaza pe locul 1 avand acelasi punctaj total, oferta declarata castigatoare va fi cea a ofertantului care a obtinut cel mai bun punctaj aferent factorului de evaluare "Pretul ofertei". Daca printre ofertantii mentionati anterior, clasati pe primul loc cu acelasi punctaj total, exista doi sau mai multi ofertanti care au obtinut acelasi punctaj aferent factorului de evaluare "Pretul ofertei" (au acelasi pret), si implicit au obtinut si acelasi punctaj pentru factorii de evaluare, atunci AC va solicita numai acestor ofertanti depunerea de noi propuneri financiare.

VI.4) Proceduri de contestare**VI.4.1) Organismul de solutionare a contestatiilor**

Consiliul National de Solutionare a Contestatiilor

Adresa: Str. Stavropoleos nr. 6, sector 3; Localitatea: Bucuresti; Cod postal: 030084; Tara: Romania; Telefon: +40 213104641; Fax: +40 213104642 / +40 218900745; E-mail: office@cnsr.ro; Adresa internet: (URL) www.cnsr.ro;

VI.4.2) Organismul competent pentru procedurile de mediere

-

VI.4.3) Procedura de contestare

Precizari privind termenul (termenele) pentru procedurile de contestare:

conform art. 8 din Legea 101/2016

VI.4.4) Serviciul de la care se pot obtine informatii privind procedura de contestare

Directia Regionala Drumuri si Poduri Iasi - Departament Juridic

Adresa: Gheorghe Asachi nr. 19; Localitatea: Iasi (Iasi); Cod postal: 700481; Tara: Romania; Telefon: +40 232214430; Fax: +40 232214432; E-mail: contact@drdpiasi.ro; Adresa internet: (URL) www.drdpiasi.ro;

VI.5) Data expedierii prezentului anunt

16.08.2021

Fisa de date

Tip anunt: Anunt de participare
Tip Legislatie: Legea nr. 98/23.05.2016

S-a organizat o consultare de piata: Nu

Sectiunea I Autoritatea contractanta

I.1) Denumire si adrese

COMPANIA NATIONALA DE ADMINISTRARE A INFRASTRUCTURII RUTIERE S.A.

Cod de identificare fiscala: 16054368; Adresa: Prin D.R.D.P. Iasi, str Gheorghe Asachi, nr. 19; Localitate: Iasi (Iasi); Cod Postal: 700481; Tara: Romania; Codul NUTS: RO21 Nord-Est; Adresa de e-mail: contact@drdpiasi.ro; Nr de telefon: +40 232214430; Fax: +40 232214432; Persoana de contact: Serviciu Achizitii; Adresa web a sediului principal al autoritatii/entitatii contractante(URL) www.drdpiasi.ro; Adresa web a profilului cumparatorului: www.e-licitatie.ro;

I.2) Achizitie comuna

Contractul implica o achizitie comuna: Nu

Contractul este atribuit de un organism central de achizitie: Nu

I.3) Comunicare

Documentele de achizitii publice sunt disponibile pentru acces direct, nerestricționat, complet și gratuit la (Website): www.e-licitatie.ro

Comunicarea electronica necesita utilizarea de instrumente si de dispozitive care nu sunt disponibile in mod general. Accesul direct, nerestricționat și complet la aceste instrumente si dispozitive este posibil, gratuit, la (Website): www.e-licitatie.ro

Numar zile pana la care se pot solicita clarificari inainte de data limita de depunere a ofertelor/candidaturilor 18

Informatii suplimentare pot fi obtinute de la:

adresa mentionata mai sus

Ofertele, candidaturile sau cererile de participare trebuie depuse la:

adresa mentionata mai sus

I.4) Tipul autoritatii contractante

Organism de drept public

I.5) Activitate principala

Constructii si amenajari teritoriale

Sectiunea II Obiectul contractului

II.1 Obiectul achizitiei

II.1.1 Titlu:

Elaborare Proiect Tehnic, Proiect pentru autorizarea executării lucrărilor, Asistență Tehnică și Execuție lucrări „MODERNIZARE DN 2N KM 52+860 – KM 60+000 JITIA – BIȘOCA ȘI POD NOU PESTE RÂUL RÂMNICU SĂRAT LA KM 53+300”, ETAPA I – Pod nou peste râul Râmnicu Sărat la km 53+300

Numar de referinta atribuit dosarului de autoritatea contractanta: 16054368/2021/1L/S7

II.1.2 Cod CPV Principal:

45221111-3 Lucrari de constructii de poduri rutiere (Rev.2)

II.1.3 Tip de contract:

Lucrari

Proiectare si executare

II.1.4 Descrierea succinta a contractului sau a achizitiei/achizițiilor

Elaborare Proiect Tehnic, Proiect pentru autorizarea executării lucrărilor, Asistență Tehnică și Execuție lucrări „MODERNIZARE DN 2N KM 52+860 – KM 60+000 JITIA – BIȘOCA ȘI POD NOU PESTE RÂUL RÂMNICU SĂRAT LA KM 53+300” ETAPA I – Pod nou peste râul Râmnicu Sărat la km 53+300, in conformitate cu cerintele din documentatia de atribuire.

Termenul limita pana la care un operator economic interesat de participarea la procedura de achizitie publica are dreptul de a solicita clarificari in legatura cu documentatia de atribuire este de 18 zile inainte de termenul limita de depunere a ofertelor.

Autoritatea contractanta va raspunde in mod clar si concret la toate solicitarile de clarificari in a 11-a zi inainte de termenul stabilit pentru depunerea ofertelor.

II.1.5) Valoarea totala estimata:

Valoarea estimata fara TVA : 12500159 ; Moneda: RON

II.1.6) Impartire in loturi:

Nu

II.2 Descriere

II.2.2 Coduri CPV secundare

Coduri CPV secundare:

71322300-4 Servicii de proiectare a podurilor (Rev.2)

71356200-0 Servicii de asistenta tehnica (Rev.2)

II.2.3 Locul de executare

Cod NUTS: RO21 Nord-Est

Locul principal de executare:

Sediul prestatorului + râul Râmnicu Sărat la km 53+300

II.2.4 Descrierea achizitiei publice

(natura si cantitatea lucrarilor, produselor sau serviciilor sau o mentiune privind nevoile si cerintele)

Elaborare Proiect Tehnic, Proiect pentru autorizarea executării lucrărilor, Asistență Tehnică și Execuție lucrări „MODERNIZARE DN 2N KM 52+860 – KM 60+000 JITIA – BIȘOCA ȘI POD NOU PESTE RÂUL RÂMNICU SĂRAT LA KM 53+300”, ETAPA I – Pod nou peste râul Râmnicu Sărat la km 53+300, in conformitate cu cerintele din documentatia de atribuire.

II.2.5 Criterii de atribuire

Cel mai bun raport calitate – pret

Denumire factor evaluare	Descriere	Pondere
Pretul ofertei	Componenta financiara	88% Punctaj maxim factor: 88
<p>Algoritm de calcul: Punctajul se acorda astfel: a) Pentru cel mai scazut dintre preturi se acorda punctajul maxim alocat; b) Pentru celelalte preturi oferate punctajul P(n) se calculeaza propotional, astfel: P(n) = (Pret minim ofertat / Pret n) x punctaj maxim alocat.</p>		
Perioada de garantie a lucrarilor	Autoritatea contractanta acorda punctaj pentru ofertele care prezinta o perioada suplimentara de garantie a lucrarilor (pana la maxim 84 luni) fata de garantia minim acceptata a lucrarilor de 60 luni. Perioada de garantie suplimentara a lucrarilor se va prezenta obligatoriu in numar de luni.	12% Punctaj maxim factor: 12
<p>Algoritm de calcul: Pentru oferta/ofertele care prezinta o perioada de garantie a lucrarilor de 84 luni sau mai mare se va acorda punctajul maxim, respectiv 12 puncte. Se acorda punctaj intermediar pentru intervalul cuprins intre 61 luni (inclusiv) si 83 luni (inclusiv) cate 0,5 puncte pentru fiecare luna acordata suplimentar. Nu se acorda punctaj intermediar pentru intervale mai mici de 1 luna. Pentru ofertele care prezinta perioada de garantie a lucrarilor exprimata in numar de zile sau daca numarul de luni prezentat este sub forma de zecimale se va lua in considerare doar numarul intreg de luni. (ex 1: 1942 de zile = 1942 zile/30 zile = 64,73 luni - se puncteaza 64 de luni; ex. 2: 68,6 luni se puncteaza 68 de luni).</p>		
Punctaj maxim total: 100		

II.2.7 Durata contractului, concesiunii, a acordului-cadru sau a sistemului dinamic de achizitii

Durata in luni: 18; Durata in zile : -

Contractul se reînnoieste: Nu

II.2.10 Informatii privind variantele

Vor fi acceptate variante: Nu

II.2.11 Informatii privind optiunile

Optiuni: Nu

II.2.12 Informatii privind cataloagele electronice

Ofertele trebuie sa fie prezentate sub forma de cataloage electronice sau sa includa un catalog electronic: Nu

II.2.13 Informatii despre fondurile Uniunii Europene

Achizitia se refera la un proiect si/sau program finantat din fonduri ale Uniunii Europene: Nu

II.3 Ajustarea pretului contractului

Contractul va fi ajustat dupa urmatoarea metoda :Se aplica formula prevazuta de subclauza 48.5:

$$A_n = a_v + (1 - a_v) * I_n / I_o$$

unde:

- "An" este coeficientul de ajustare care urmează a fi aplicat valorii de contract estimate pentru lucrările realizate în luna "n" (sume aferente punctului (a) din subclauza 50.1 [Situția de Lucrări], exclusiv lucrările evaluate pe baza Costului sau a prețurilor curente);

- "av" este valoarea procentuală a plății în avans față de Prețul Contractului;

- "In" este indicele de cost în construcții - total publicat de Institutul Național de Statistică în Buletinul Statistic de Prețuri, la tabelul 15, aplicabil la data cu 60 de zile înainte de ultima zi a lunii "n". Valoarea aplicabilă a acestui indice pentru luna ianuarie 2017 este 113,8.

- "Io" este indicele de cost în construcții - total, aplicabil la Data de Referință.

A se vedea clauzele contractuale.

Sectiunea III Informatii juridice, economice, financiare si tehnice

III.1) CONDITII DE PARTICIPARE:

III.1.1.a) Situatia personala a candidatului sau ofertantului

Informatii si formalitati necesare pentru evaluarea respectarii cerintelor mentionate:

Operatorii economici (ofertantii/ofertantii asociati/tertiu sustinatori/subcontractantii) nu trebuie sa se regaseasca in situatiile prevazute la art. 164, 165, 167 din Legea nr. 98/2016.

Operatorii economici participanti la procedura de atribuire vor completa DUAЕ - Motive de excludere" - Sectiunea A "Motive referitoare la condamnari penale", Sectiunea B "Motive legate de plata impozitelor sau a contributiilor la asigurarile sociale" si Sectiunea C "Motive legate de insolventa, conflicte de interese sau abateri profesionale" - cu informatiile aferente situatiei lor.

Documentele justificative care probeaza indeplinirea celor asumate prin completarea DUAЕ urmeaza a fi prezentate, la solicitarea autoritatii contractante, doar de catre ofertantul clasat pe locul I in clasamentul intermediar intocmit la finalizarea evaluarii ofertelor.

Documentele justificative care probeaza indeplinirea celor asumate prin completarea DUAЕ sunt:

1. Certificate constatatoare privind lipsa datoriilor restante, cu privire la plata impozitelor, taxelor sau a contributiilor la bugetul general consolidat (buget local, buget de stat, etc.) valabile la momentul prezentarii;
2. Cazierul judiciar al operatorului economic si al membrilor organului de administrare, de conducere sau de supraveghere al respectivului operator economic sau a celor ce au putere de reprezentare, de decizie sau de control in cadrul acestuia, asa cum rezulta din certificatul constator emis de ONRC/ actul constitutiv;
3. Documente prin care se demonstreaza faptul ca operatorul economic poate beneficia de derogarile prevazute la art. 166 alin. (2), art. 167 alin. (2), art. 171 din Legea 98/2016 privind achizitiile publice.
4. Alte documente edificatoare, daca este cazul.

In cazul in care in tara de origine sau tara in care este stabilit ofertantul/tertul sustinator/subcontractantul nu se emit documente de natura celor prevazute mai sus, sau respectivele documente nu vizeaza toate situatiile prevazute la art.164, 165 si 167 din Legea nr. 98/2016, autoritatea/entitatea contractanta are obligatia de a accepta o declaratie pe proprie raspundere sau, daca in tara respectiva nu exista prevederi legale referitoare la declaratia pe propria raspundere, o declaratie autentica data in fata unui notar, a unei autoritati administrative sau judiciare sau a unei asociatii profesionale care are competente in acest sens.

Totodata, operatorul economic (Ofertantul individual/Ofertantul asociat/Subcontractantul/Tertul sustinator) va depune odata cu oferta "Declaratia cu privire la neincadrarea in situatiile potential generatoare de conflict de interese, asa cum sunt acestea definite la art. 60 din Legea 98/2016". Se va completa Formularul C din Sectiunea Formulare.

Persoanele cu functie de decizie din cadrul C.N.A.I.R. S.A. prin D.R.D.P. Iasi in ceea ce priveste organizarea, derularea si finalizarea procedurii de atribuire sunt: ing. Danut Pila – Director Regional D.R.D.P. Iasi, ing. Catalin Gelu Soroceanu– Director Intretinere D.N. si Autostrazi, ec. Vasile Popa – Director Economic, cons. jr. Dorel Gotu – Sef Serviciu Juridic, ing. Mugurel Raileanu – Sef Serviciu Investitii, RK si Calamitati, ec. Stefan Cristian –Sef Birou CFP, ing. ec. Cristinel Gheorghiu - Compartiment Analiza Pret, Razvan Lemnaru – Sef Serviciu Achizitii, ec. Anca Roxana Ungureanu – Sef Birou Pregătire Documentatii, Monitorizare.

Persoanele juridice responsabile cu intocmirea documentatiilor tehnico – economice, inclusiv a expertizei tehnice, incluse in Documentatia de Atribuire (denumirea Proiectantului) – S.C. Rutier Conex XXI S.R.L..

III.1.1.b) Capacitatea de exercitare a activitatii profesionale

Informatii si formalitati necesare pentru evaluarea respectarii cerintelor mentionate:

Operatorii economici ce depun oferta trebuie sa dovedeasca o forma de inregistrare in conditiile legii din tara de rezidenta, din care sa reiasa ca operatorul economic este legal constituit, ca nu se afla in niciuna din situatiile de anulare a constituirii, precum si faptul ca are capacitate profesionala de a realiza activitatile care fac obiectul contractului.

In vederea demonstrarii indeplinirii criteriului de capacitate de exercitare a activitatii profesionale, Ofertantul individual/Ofertantul asociat/tertul sustinator/subcontractant va completa DUAE - "Criterii de selectie" - Sectiunea A "Capacitatea de a corespunde cerintelor – Inscrierea in Registrul Comertului".

Ofertantul clasat pe primul loc dupa aplicarea criteriului de atribuire va prezenta, anterior atribuirii contractului, la solicitarea Autoritatii Contractante, Certificatul Constatator emis de Oficiul Registrului Comertului de pe langa Tribunalul Teritorial in integralitate, din care sa rezulte ca activitatea principala/secundara pe care o desfasoara conform codificarii CAEN corespunde obiectului contractului.

De asemenea, in Certificatul Constatator emis de Oficiul Registrului Comertului de pe langa Tribunalul Teritorial trebuie sa se regaseasca si urmatoarele informatii: datele de identificare ale operatorului economic, actionarii/asociatii, organele de conducere, administratorii, membrii Consiliului de Administratie, membrii Consiliului de Supraveghere, cotele de participare, etc..

Nota 1: Pentru persoanele juridice straine, se vor prezenta documente edificatoare care dovedesc o forma de inregistrare in conformitate cu prevederile legale din tara in care ofertantul este stabilit, din care sa reiasa informatiile solicitate de catre Autoritatea Contractanta.

Nota 2: In cazul unei asocieri, se vor prezenta documente pentru fiecare dintre membrii asocierii. Pentru indeplinirea cerintei este suficient ca obiectul de activitate al fiecarui membru sa fie in concordanta cu partea din contract pe care o va realiza.

Nota 3: In situatia in care ofertantul beneficiaza de sustinere din partea unor terti sau in situatia in care subcontracteaza parti din contract, acesta va prezenta Certificatul Constatator si pentru tertii sustinatori/subcontractantii declarati in DUAE. Pentru indeplinirea cerintei este suficient ca obiectul de activitate al fiecarui subcontractant sa fie in concordanta cu partea din contract pe care o va realiza.

III.1.2) Capacitatea economica si financiara

III.1.3.a) Capacitatea tehnica si/sau profesionala

Informatii si/sau nivel(uri) minim(e) necesare pentru evaluarea respectarii cerintelor mentionate:

Pentru contractele de achizitie de lucrari: executarea de lucrari de tipul specificat

Ofertantul trebuie sa demonstreze ca a dus la bun sfarsit in ultimii 5 ani*, lucrari de constructie noua si/sau modernizare si/ sau largire si/sau consolidare si/sau reabilitare de poduri si /sau pasaje si/sau viaducte aferente autostrazilor si/sau drumurilor expres si/sau drumurilor nationale si/sau drumurilor judetene, in conformitate cu categoriile descrise in OG 43/1997 privind regimul drumurilor in valoare cumulata de minim 11.000.000,00 lei fara TVA, la nivelul a cel mult 5 contracte, ultimii 5 ani se raporteaza la termenul limita de depunere a ofertelor.

Nota: *) ultimii 5 ani se raporteaza la termenul limita de depunere a ofertelor, cu aplicarea corespunzatoare a Instructiunii ANAP nr. 2/2017 (art. 13).

Se vor lua in considerare numai lucrarile realizate in aceasta perioada

Prin „lucrari duse la bun sfarsit” se intelege:

- lucrari receptionate pe obiecte care sunt insotite de proces-verbal de receptie intocmit in conformitate cu prevederile legale si tehnice aplicabile;
- lucrari receptionate insotite de proces-verbal la terminarea lucrarilor;
- lucrari receptionate insotite de proces-verbal de receptie finala.

Modalitatea de indeplinire:

In vederea indeplinirii cerintei, ofertantul/ofertantul asociat/tertul sustinator va completa DUAE – Criterii de selectie - Sectiunea C "Capacit tehnica si profesionala".

La nivelul DUAE trebuie precizate de catre ofertanti informatii cum ar fi: numarul si data contractului/contractelor invocat/invocate drept experienta similara, beneficiarul/beneficiarii acestora, data si numarul documentelor de receptie (procese verbale) si/sau ale documentelor constatatoare si/sau ale certificarilor de buna executie, precum si ponderea si/sau activitatile pentru care a fost responsabil, impreuna cu valoarea acestora, fara TVA. Ofertantul clasat pe primul loc, dupa aplicarea criteriului de atribuire ofertelor admisibile, va prezenta, anterior atribuirii contractului, la solicitarea Autoritatii Contractante, documentele justificative care atesta indeplinirea cerintei, si anume: documente emise de Beneficiarul lucrarilor si/sau Procese verbale de receptie la terminarea lucrarilor si/sau Procese verbale de receptie pe obiect si/sau Procese verbale de receptie finala si/sau Certificari de buna executie si/sau Documente/certificate constatatoare emise de autoritatile contractate, din care sa reiasa toate elementele necesare pentru confirmarea indeplinirii cerintei de capacitate tehnica, etc.. Aceste documente vor fi prezentate si de catre ofertantul asociat, in situatia in care resursele acestuia au fost luate in considerare pentru indeplinirea cerintei.

Nota 1: Daca un grup de operatori economici depune o oferta comuna, cerinta se demonstreaza prin luarea in considerare a resurselor tuturor membrilor grupului. In aceasta situatie, si ofertantul asociat va completa DUAE - "Criteriile de selectie" - Sectiunea

C "Capacit tehnica si profesionala".

Nota 2: In vederea indeplinirii cerintei, ofertantul poate beneficia de sustinerea unui/unor tert/terti. In acest sens vor fi respectate prevederile art. 182 din Legea nr. 98/2016 si ale art. 48 din HG nr. 395/2016.

Nota 3: Tertul sustinator va completa DUAE - "Criterii de selectie" - Sectiunea C "Capacit tehnica si profesionala".

Nota 4: In cazul in care beneficiaza de sustinere din partea unui tert, ofertantul va prezenta, odata cu oferta, Angajament ferm privind sustinerea acordata ofertantului pentru indeplinirea criteriului referitor la capacitatea tehnica - experienta similara - Form 3, semnat cu semnatura electronica extinsa, bazata pe un certificat calificat, eliberat de un furnizor de servicii de certificare acreditat in conditiile legii + documentele transmise de catre tertul/tertii sustinator/sustinatori operatorului economic, din care rezulta modul efectiv prin care tertul sustinator va asigura indeplinirea propriului angajament de sustinere, care se vor constitui anexe la respectivul angajament - art. 182 alin. (4) din Legea 98/2016.

Doc justificative prin care tertul sustinator asigura indeplinirea obligatiilor asumate prin angajament (documente emise de beneficiarul lucrarilor si/sau Procese verbale de receptie la terminarea lucrarilor si/sau Procese verbale de receptie pe obiect si/sau Procese verbale de receptie finala si/sau Certificari de buna executie si/sau Documente/certificate constatatoare emise de autoritatile contractate, din care sa reiasa toate elementele necesare pentru confirmarea indeplinirii cerintei de capacitate tehnica) vor fi prezentate de ofertantul clasat pe primul loc dupa aplicarea criteriului de atribuire, anterior atribuirii contractului, la solicitarea AC.

Nota 5: a) Pentru transf in Lei se va utiliza cursul mediu BNR pentru anul 2016 -1 Euro = 4.4908 Lei, 2017 - 1 Euro = 4,5681 Lei, 2018- 1 Euro = 4,6535 Lei, 2019 -1 Euro = 4,7452 Lei si 2020 - 1 Euro = 4,8371.

b) Pentru alte monede decat Euro, se transforma mai intai in Euro, utilizandu-se cursul mediu pentru anul 2016, 2017, 2018, 2019 si 2020 publicat pe site-ul <http://ec.europa.eu/budget/infocuro>. Ptr transform Euro in Lei se vor urma indicatiile de la punctul a.

Informatii si/sau nivel(uri) minim(e) necesare pentru evaluarea respectarii cerintelor mentionate:

Pentru contractele de achizitie de servicii: executarea de servicii de tipul specificat

Ofertantul trebuie sa demonstreze ca a dus la bun sfarsit in ultimii 3 ani servicii de elaborare si/ sau actualizare si/ sau revizuire de Studii de Fezabilitate si/ sau Proiecte Tehnice si/ sau [Proiecte Tehnice si Detalii de Executie] pentru lucrari de constructie noua si/sau modernizare si/ sau largire si/sau consolidare si/sau reabilitare de poduri si /sau pasaje si/sau viaducte aferente autostrazilor si/sau drumurilor expres si/sau drumurilor nationale si/sau drumurilor judetene, in conformitate cu categoriile descrise in OG 43/1997 privind regimul drumurilor, in valoare cumulata de minim 600.000 Lei fara TVA, la nivelul unuia sau mai multor contracte.

Nota: *) ultimii 3 ani se raporteaza la termenul limita de depunere a ofertelor, cu aplicarea corespunzatoare a Instructiunii ANAP nr. 2/2017 (art. 13).

Prin „servicii duse la bun sfarsit” se intelege:

a) servicii receptionate partial, cu conditia ca specificul contractului/activitatilor ce reprezinta experienta similara sa permita elaborarea unui livrabil care sa poata fi utilizat de beneficiar ca rezultat independent;

b) servicii receptionate la sfarsitul prestarii.

Modalitatea de indeplinire:

In vederea indeplinirii cerintei, ofertantul/ofertantul asociat/tertul sustinator va completa DUAE - "Criterii de selectie" - Sectiunea C "Capacit tehnica si profes".

La nivelul DUAE trebuie precizate de catre ofertanti informatii cum ar fi: numarul si data contractului/contractelor invocat/invocate drept experienta similara, beneficiarul/beneficiarii acestora, data si numarul documentelor de receptie (proces verbale, etc.) si/sau ale documentelor constatatoare si/sau ale certificatelor/documentelor care atesta prestarea serviciilor, precum si ponderea si/sau activitatile pentru care a fost responsabil, impreuna cu valoarea acestora, fara TVA.

Ofertantul clasat pe primul loc dupa aplicarea criteriului de atribuire ofertelor admisibile, va prezenta, anterior atribuirii contractului, la solicitarea AC, doc justificative care atesta indeplinirea cerintei, si anume: certificate/documente emise sau contrasemnate de o autoritate ori de catre clientul beneficiar si/sau procese verbale de receptie si/sau documente constatatoare emise de autoritatile contractante si/sau certificari de buna executie din care sa reiasa toate elementele necesare pentru confirmarea indeplinirii cerintei de capacitate tehnica, respectiv serviciile prestate, perioada de realizare si valoarea acestora, etc.. Aceste documente vor fi prezentate si de catre ofertantul asociat, in situatia in care resursele acestuia au fost luate in considerare pentru indeplinirea cerintei.

Nota 1: Daca un grup de operatori economici depune o oferta comuna, cerinta se dem prin luarea in considerare a resurselor tuturor membrilor grupului. In aceasta situatie, si ofertantul asociat va completa DUAE - "Crit de selectie" - Sectiunea C "Capacit teh si profesionala".

Nota 2: In vederea indeplinirii cerintei, ofertantul poate beneficia de sustinerea unui/unor tert/terti. In acest sens vor fi respectate prevederile art. 182 din Legea nr. 98/2016 si ale art. 48 din HG nr. 395/2016.

Nota 3: Tertul sustinator va completa DUAE - "Criterii de selectie" - Sectiunea C "Capacit tehnica si profes".

Nota 4: In cazul in care beneficiaza de sustinere din partea unui tert, ofertantul va prezenta:

- Angajam ferm privind sustinerea acordata ofertantului pentru indeplinirea criteriului referitor la capacitatea tehnica - experienta similara, in conformitate cu Form nr. 3 solicitat, care va fi incarcat in mod obligatoriu in SEAP impreuna cu oferta si va fi semnat cu semnatura electronica extinsa, bazata pe un certificat calificat, eliberat de un furnizor de servicii de certificare acreditat in conditiile legii. Odata cu angajamentul de sustinere, ofertantul are obligatia sa prezinte doc transmise acestuia de catre tertul sustinator, din care sa rezulte modul efectiv prin care tertul sustinator va asigura indeplinirea propriului angajament de sustinere, documente care se vor constitui anexe la respectivul angajament - art. 182 alin. (4) din L 98/2016.

- documentele justificative prin care tertul sustinator asigura indeplinirea obligatiilor asumate prin angajament (certificate/doc

emise sau contrasemnate de o autoritate ori de catre clientul beneficiar si/sau procese verbale de receptie si/sau documente constatatoare emise de autoritatile contractante si/sau certificari de buna executie din care sa reiasa toate elementele necesare pentru confirmarea indeplinirii cerintei de capacitate tehnica, respectiv serviciile prestate, perioada de realizare si valoarea acestora, etc..) vor fi prezentate de ofertantul clasat pe primul loc dupa aplicarea criteriului de atribuire, anterior atribuirii contractului, la solicitarea AC.

Nota 5: a) Pentru transf in Lei se va utiliza cursul mediu pentru anul 2018 –1 Euro = 4,6535 lei , 2019 – 1 Euro = 4,7452 lei, 2020 – 1 Euro = 4,8371 lei;

b) Ptr alte monede decat Euro, se transf mai intai in Euro, utilizandu-se cursul mediu pentru anul 2018, 2019 si 2020 publicat pe site-ul <http://ec.europa.eu/budget/inforeuro>. Ptr transf Euro in Lei se vor urma ind de la pct a.

Informatii si/sau nivel(uri) minim(e) necesare pentru evaluarea respectarii cerintelor mentionate:

Proportia de subcontractare

Ofertantul va preciza partea/partile din contract pe care intentioneaza sa o/le subcontracteze.

Modalitatea de indeplinire:

In cazul in care ofertantul va subcontracta o parte din contract, ofertantul are obligatia de a completa in DUAE procentul de subcontractare aferent fiecarui subcontractant declarat si informatii privind partea din contract care urmeaza a fi subcontractata. De asemenea, fiecare subcontractant va completa un formular DUAE separat care sa cuprinda informatiile solicitate.

Ofertantii vor incarca in mod obligatoriu in SEAP, impreuna cu oferta, acordul/acordurile de subcontractare incheiate intre contractant si subcontractantul/subcontractantii nominalizat/nominalizati in oferta. Acordul/acordurile de subcontractare va/vor fi semnat/e cu semnatura electronica extinsa, bazata pe un certificat calificat, eliberat de un furnizor de servicii de certificare acreditat in conditiile legii si trebuie sa fie in concordanta cu oferta. Acestea trebuie sa contina cel putin urmatoarele elemente: numele, datele de contact, reprezentantii legali ai subcontractantului; activitatile ce urmeaza a fi subcontractate; procentul de subcontractate; optiunea privind realizarea platilor direct catre subcontractant.

In conformitate cu prevederile art. 218, alin (4) din Legea 98/2016, Autoritatea contractanta are obligatia de a solicita, ulterior atribuirii contractului, la incheierea acestuia, prezentarea contractului/contractelor incheiate intre contractant si subcontractantul/subcontractantii nominalizat/nominalizati in oferta, astfel incat activitatile ce revin acestuia/acestora, precum si sumele aferente prestatilor, sa fie cuprinse in contractul de achizitie publica.

Subcontractantii pe a caror capacitati ofertantul se bazeaza (pentru demonstrarea indeplinirii criteriilor de calificare) vor completa la randul lor un DUAE separat, incluzand informatiile referitoare la situatiile de excludere, asa cum acestea sunt mentionate la art. 164, 165 si 167 din Legea nr. 98/2016, precum si informatii care prezinta relevanta din perspectiva capacitatilor pe care se bazeaza ofertantul.

In cazul subcontractantilor pe a caror capacitati ofertantul nu se bazeaza (pentru demonstrarea indeplinirii criteriilor de calificare) DUAE va contine numai informatiile demonstrarii neincadrarii in situatiile de excludere, asa cum acestea sunt mentionate la art. 164, 165 si 167 din Legea nr. 98/2016.

III.1.3.b) Standarde de asigurare a calitatii si de protectie a mediului

Informatii si/sau nivel(uri) minim(e) necesare pentru evaluarea respectarii cerintelor mentionate:

Certificate emise de organisme independente cu privire la standardele de asigurare a calitatii

Ofertantul trebuie sa faca dovada implementarii sistemului de management al calitatii conform SR EN ISO 9001 sau echivalent pentru activitatile (proiectare, executie) ce fac obiectul contractului.

Modalitatea de indeplinire:

In vederea indeplinirii cerintei ofertantul/ofertantul asociat va completa DUAE - "Criteriile de selectie" - Sectiunea D "Sisteme de asigurare a calitatii si standarde de management de mediu". Ofertantul clasat pe primul loc dupa aplicarea criteriului de atribuire va prezenta, anterior atribuirii contractului, la solicitarea Autoritatii Contractante, certificari specifice acordate de organisme independente, respectiv SR EN ISO 9001 sau echivalent sau orice alte probe sau dovezi, in masura in care probele/dovezile prezentate confirma asigurarea unui nivel corespunzator al calitatii, echivalent cu cel solicitat prin documentatia de atribuire, pentru fiecare asociat in parte, daca este cazul.

Nota 1: Daca un grup de operatori economici depune o oferta comuna, cerinta se demonstreaza individual de catre fiecare membru in parte, pentru partea de contract pe care o realizeaza. In aceasta situatie, si ofertantul asociat va completa DUAE - "Criteriile de selectie" - Sectiunea D "Sisteme de asigurare a calitatii si standarde de management de mediu".

Nota 2: Cerinta privind certificarea SR EN ISO 9001 sau echivalent nu poate fi indeplinita prin intermediul unei alte persoane (tert sustinator).

Nota 3: In cazul in care operatorul economic demonstreaza ca nu are acces la un certificat de calitate ori nu a avut posibilitatea de a-l obtine pana la momentul prezentarii documentelor, din motive care nu ii sunt imputabile, ofertantul poate prezenta orice alte probe sau dovezi, in masura in care probele/dovezile prezentate confirma asigurarea unui nivel corespunzator al calitatii, echivalent cu cel solicitat prin documentatia de atribuire.

Informatii si/sau nivel(uri) minim(e) necesare pentru evaluarea respectarii cerintelor mentionate:

Certificate emise de organisme independente cu privire la sistemele sau standardele de management de mediu

Ofertantul trebuie sa faca dovada implementarii sistemului de management al mediului conform SR EN ISO 14001 sau echivalent pentru activitatea principala (de executie) ce face obiectul contractului.

Modalitatea de indeplinire:

In vederea indeplinirii cerintei ofertantul/ofertantul asociat va completa DUAE - "Criteriile de selectie" - Sectiunea D "Sisteme de asigurare a calitatii si standarde de management de mediu". Ofertantul clasat pe primul loc dupa aplicarea criteriului de atribuire va prezenta, anterior atribuirii contractului, la solicitarea Autoritatii Contractante, certificari specifice acordate de organisme independente, respectiv SR EN ISO 14001 sau echivalent sau orice alte probe sau dovezi, in masura in care probele/dovezile prezentate confirma asigurarea unui nivel corespunzator al protectiei mediului, echivalent cu cel solicitat prin documentatia de atribuire, pentru fiecare asociat in parte, daca este cazul.

Nota 1: Daca un grup de operatori economici depune o oferta comuna, cerinta se demonstreaza individual de catre fiecare membru in parte, pentru partea de contract pe care o realizeaza. In aceasta situatie, si ofertantul asociat va completa DUAE - "Criteriile de selectie" - Sectiunea D "Sisteme de asigurare a calitatii si standarde de management de mediu".

Nota 2: Cerinta privind certificarea SR EN ISO 14001 sau echivalent nu poate fi indeplinita prin intermediul unei alte persoane (tert sustinator).

Nota 3: In cazul in care operatorul economic demonstreaza ca nu are acces la un certificat de mediu ori nu a avut posibilitatea de a-l obtine pana la momentul prezentarii documentelor, din motive care nu ii sunt imputabile, ofertantul poate prezenta orice alte probe sau dovezi, in masura in care probele/dovezile prezentate confirma asigurarea unui nivel corespunzator al protectiei mediului, echivalent cu cel solicitat prin documentatia de atribuire.

III.1.5) Informatii privind contractele rezervate:

Nu

III.1.6) Depozite valorice si garantii solicitate:

III.1.6.a) Garantie de participare:

IN CUANTUM DE 125.000,00 LEI. GP va avea valabilitate minimum 6 luni de la termenul limita de primire a ofertei si se poate constitui prin: - instrument de garantare (se recomanda folosirea Formularului A) emis de o institutie de credit din Romania sau din alt stat sau de o societate de asigurari, in conditiile legii;

- virament bancar la BCR Iasi RO33RNCB0175008094080037 (RON);

Garantia de participare poate fi constituita si in alta moneda decat lei, la un curs de reconversie afisat de BNR, la data publicarii anuntului de participare si trebuie sa fie irevocabila.

Instrumentul de garantare trebuie sa prevada ca plata garantiei de participare se va executa neconditionat, respectiv la prima cerere a beneficiarului, pe baza declaratiei acestuia cu privire la culpa persoanei garantate. Dovada constituirii se va posta obligatoriu in SEAP (scanata si semnata cu semnatura electronica extinsa) pana la data si ora limita de primire a ofertelor.

Note: 1. In cazul depunerii de oferte in asociere, garantia de participare trebuie constituita in numele asocierii si sa mentioneze ca acopera in mod solidar toti membrii grupului de operatori economici. Garantia de participare emisa in alta limba decat romana va fi prezentata insotita de traducerea autorizata in limba romana.

2. In cazul unei garantii de participare emise de catre o societate de asigurari se va prezenta si POLITA DE ASIGURARE/CONTRACTUL DE ASIGURARE insotita de DOVADA PLATII INTEGRALE a primei de asigurare. Polita de asigurare/contractul de asigurare precum si dovada platii integrale a primei de asigurare emise in alta limba decat romana vor fi insotite de traducerea autorizata in limba romana.

Perioada de valabilitate a garantiei de participare va fi cel putin egala cu perioada minima de valabilitate a ofertei. A se vedea valabilitatea ofertei mentionata la pct. IV 2.6. din Anuntul de participare.

III.1.6.b) Garantie de buna executie:

10% din pretul contractului, fara TVA

Garantia de buna executie se va constitui prin orice modalitate prevazuta la art. 40 din HG 395/2016 si se va constitui in termen de 5 zile lucratoare de la data semnarii contractului. A se vedea prevederile contractuale. Autoritatea contractanta va elibera/restitui garantia de buna executie conform prevederilor art. 42 din HG 395/2016. Se recomanda folosirea Formularului B din Sectiunea "Formulare" a Documentatiei de Atribuire.

III.1.8) Forma juridica pe care o va lua grupul de operatori economici caruia i se atribuie contractul:

Asociere conform art. 53. din Legea privind achizitiile publice nr 98/2016

III.1.9) Legislatia aplicabila:

a) Legea privind achizitiile nr 98/2016

b) Legea privind remediile si caile de atac in materie de atribuire a contractelor de achizitie publica, a contractelor sectoriale si a contractelor de concesiune de lucrari si concesiune de servicii, precum si pentru organizarea si functionarea Consiliului National de Solutionare a Contestatiilor nr 101/2016;

c) www.anap.gov.ro

d) Hotararea nr. 395 din 2 iunie 2016 pentru aprobarea normelor metodologice de aplicare a prevederilor referitoare la atribuirea contractului de achizitie publica/acordului - cadru din legea 98/2016 privind achizitiile publice.

III.2) CONDITII REFERITOARE LA CONTRACT:

III.2.2) Executarea contractului este supusa altor conditii speciale:

Nu

III.2.3) Informatii privind personalul responsabil cu executarea contractului:

Obligatie de a preciza numele si calificarile profesionale ale angajatilor desemnati pentru executarea contractului: Nu

Sectiunea IV Procedura

IV.1 Descriere

IV.1.1 Tipul procedurii si modalitatea de desfasurare:**IV.1.1.a) Modalitatea de desfasurare a procedurii de atribuire:**

Online

IV.1.1.b) Tipul Procedurii

Licitatie deschisa

IV.1.3 Informatii privind un acord-cadru sau un sistem dinamic de achizitii:

Ofertele trebuie depuse pentru: Contract de achizitii publice

IV.1.6 Informatii despre licitatie electronica

Se va organiza o licitatie electronica: Nu

IV.1.8 Informatii despre Acordul privind achizitiile publice (AAP)

Achizitia intra sub incidenta acordului privind contractele de achizitii publice: Nu

IV.2 Informatii administrative

IV.2.1 Publicare anterioara privind aceasta procedura

Nu

Numarul anuntului de intentie din vechiul sistem: -

IV.2.4 Limbile in care pot fi depuse ofertele sau cererile de participare

Romana

Moneda in care se transmite oferta financiara: RON

IV.2.6 Perioada minima pe parcursul careia ofertantul trebuie sa isi mentina oferta

6 luni (de la termenul limita de primire a ofertelor)

IV.4 Prezentarea ofertei

IV.4.1 Modul de prezentare al propunerii tehnice

Ofertantul are obligatia de a elabora si a prezenta Propunerea tehnica astfel incat sa respecte specificatiile precizate in caietul de sarcini si documentatia tehnica din cadrul documentatiei de atribuire. Din Propunerea tehnica trebuie sa reiasa modul concret de indeplinire a cerintelor din caietul de sarcini si din documentatia tehnica. Informatiile din propunerea tehnica trebuie sa permita verificarea corespondentei cu cerintele din caietul de sarcini si documentatia tehnica, cu detalierea modului de indeplinire a conditiilor din acestea.

Propunerea tehnică se va prezenta la rubrica special prevăzută în S.E.A.P. în acest sens, respectiv „Documente de calificare și propunere tehnică” și va include:

1. Formularul de Propunere Tehnică - Formularul nr. 4.

Ofertanții vor întocmi propunerea tehnică într-o manieră organizată, astfel încât aceasta să asigure posibilitatea verificării în mod facil a corespondenței cu cerințele/specificațiile prevăzute în cadrul caietului de sarcini.

2. Formularul nr. 5 "Declaratie privind respectarea reglementarilor obligatorii din domeniul mediului, social, al relatiilor de munca si privind respectarea legislatiei de securitate si sanatate in munca", conform reglementarilor in vigoare la nivel national si care vor fi respectate pe parcursul indeplinirii contractului, in conformitate cu modelul prezentat in Sectiunea „Formulare” a Documentatiei de Atribuire. Institutiile competente de la care operatorii economici pot obtine informatii detaliate privind reglementarile referitoare la

domeniile: - mediului: Agentia Nationala pentru Protectia Mediului sau de pe site-ul:<http://www.anpm.ro/ro/legislatie>; - social si al relatiilor de munca: Inspectoratul Teritorial de munca sau de pe site-ul Inspectiei Muncii - <http://www.inspectmun.ro/Legislatie/Legislatie.html>. Formularul va fi completat atat de catre ofertant, cat si de subcontractantii declarati in oferta.

3. Formularul nr. 6 „Declaratie privind partea/partile din propunerea tehnica si financiara care au caracter confidential” in conformitate cu modelul prezentat in Sectiunea „Formulare” a Documentatiei de Atribuire, in vederea respectarii prevederilor art. 57 din Legea 98/2016 si a art. 123 alin (1) din HG 395/2016.

In conformitate cu prevederile art. 57 alin. (4) din Legea 98/2016 – “Operatorii economici indică și dovedesc în cuprinsul ofertei care informații din propunerea tehnică, elemente din propunerea financiară și/sau fundamentări/justificări de preț/cost sunt confidențiale întrucât sunt: date cu caracter personal, secrete tehnice sau comerciale sau sunt protejate de un drept de proprietate intelectuală. Informațiile indicate de operatorii economici din propunerea tehnică, elemente din propunerea financiară și/sau fundamentări/justificări de preț/cost ca fiind confidențiale trebuie să fie însoțite de dovada care le conferă caracterul de confidențialitate, dovadă ce devine anexă la ofertă, în caz contrar nefiind aplicabile prevederile alin. (1).”

Neprezentarea Formularului presupune ca oferta nu contine elemente confidențiale si va fi tratata ca atare.

4. Formularul nr. 7 “Documente de confirmare a acceptarii de catre ofertant a clauzelor contractuale si a clarificarilor/ modificarilor/ completarii la contract”, in conformitate cu modelul prezentat in Sectiunea „Formulare” a Documentatiei de Atribuire.

Nota 1: Ofertantul are obligatia de a intocmi un Opis al documentelor incluse in Propunerea Tehnica. Propunerea tehnica, inclusiv toate formularele mentionate mai sus, vor fi semnate cu semnatura electronica extinsa, bazata pe un certificat calificat, eliberat de un furnizor de servicii de certificare acreditat in conditiile legii si vor fi transmise in SEAP in format electronic numai pana la data si ora-limita de depunere a ofertelor prevazute in anuntul de participare, in conformitate cu prevederile art. 60 alin (1) din HG 395/2016. Propunerea tehnica, inclusiv toate formularele mentionate mai sus, vor fi incarcate in SEAP in sectiunile specifice disponibile in sistemul informatic numai de catre operatorii economici inregistrati.

Nota 2: In situatia in care, in scopul verificarii conformitatii Propunerii Tehnice cu cerintele caietului de sarcini, Autoritatea Contractanta solicita clarificari/completari, atat solicitarea cat si raspunsul ofertantului se transmit in SEAP in format electronic, semnate cu semnatura electronica extinsa, bazata pe un certificat calificat, eliberat de un furnizor de servicii de certificare acreditat.

IV.4.2 Modul de prezentare al propunerii financiare

Ofertantul va cripta in SEAP valoarea totala a Propunerii Financiare, in conformitate cu prevederile art. 60, alin (2) din HG 395/2016. Documentele de fundamentare a valorii Propunerii Financiare vor fi semnate cu semnatura electronica extinsa, bazata pe un certificat calificat, eliberat de un furnizor de servicii de certificare acreditat in conditiile legii si vor fi depuse prin mijloace electronice, fiind incarcate intr-o sectiune dedicata a portalului SEAP, iar continutul acestora va fi vizibil comisiei de evaluare dupa decriptarea propunerii financiare. Propunerea financiara va fi incarcata in SEAP in sectiunile specifice disponibile in sistemul informatic numai de catre operatorii economici inregistrati. Ofertantii vor avea in vedere ca necriptarea valorii totale a Propunerii Financiare in SEAP si incarcarea documentelor de fundamentare a valorii Propunerii Financiare in alta sectiune decat cea exclusiv dedicata de SEAP pentru aceasta operatiune atrage dupa sine neinregistrarea lor ca ofertanti in sectiunea "Detalii procedura - Evaluare" si la imposibilitatea realizarii evaluarii ofertelor acestora. Propunerea Financiara trebuie sa fie prezentata in Lei, valorile fiind exprimate cu maxim doua zecimale.

Documentele de fundamentare a valorii Propunerii Financiare care vor fi prezentate in cadrul ofertei sunt: Formularul nr. 8 „Formular de oferta” insotit de:

- Anexa 1 la Formularul de oferta - „CENTRALIZATOR FINANCIAR”;
- Anexa 2 la Formularul de oferta - „LISTA CATEGORIILOR DE CHELTUIELI AFERENTE REZERVELOR DE IMPLEMENTARE”;
- Anexa 3 la Formularul de oferta – „GRAFICUL DE EȘALONARE A PLĂȚILOR”, in conformitate cu modelul prezentat in Sectiunea „Formulare” a Documentatiei de Atribuire.

Toate activitatile/ categoriile de lucrari sau servicii vor fi ofertate. Ofertantul va declara in mod obligatoriu in Formularul nr. 8 „Formular de oferta” cota de profit aplicabila in mod unitar pentru toate lucrarile executate si serviciile prestate in cadrul Contractului.

Nota 1: Propunerea financiara trebuie sa se incadreze in fondurile care pot fi disponibilizate pentru indeplinirea contractului de achizitie publica, precum si sa nu se afle in situatia prevazuta la art. 210 din Legea 98/2016.

Nota 2: In situatia in care, in scopul verificarii conformitatii Propunerii Financiare, AC solicita clarificari/completari, atat solicitarea cat si raspunsul ofertantului se transmit in SEAP in format electronic, semnate cu semnatura electronica extinsa, bazata pe un certificat calificat, eliberat de un furnizor de servicii de certificare acreditat.

Nota 3: Ofertantul va indica elementele confidențiale ale propunerii financiare – Formularul nr. 6 „Declaratie privind partea/partile din propunerea tehnica si financiara care au caracter confidential”.

IV.4.3 Modul de prezentare al ofertei

1. OFERTA SI DOCUMENTELE INSOTITOARE

La intocmirea ofertelor, ofertantii trebuie sa respecte toate instructiunile mentionate in Fisa de Date a Achizitiei, precum si sa completeze toate formularele cuprinse in aceasta Documentatie de Atribuire. In vederea participarii la procedura de achizitie publica, ofertantul are obligatia de a transmite Oferta in format electronic si de a completa in SEAP DUAE (documentul unic de achizitii european) numai pana la data si ora limita de depunere a ofertelor prevazute in anuntul de participare.

Oferta va contine:

a) Propunerea tehnica, b) Propunerea financiara,

c) alte documente solicitate prin documentatia de atribuire, dupa cum urmeaza:

- Formularul C „Declaratia cu privire la neincadrarea in situatiile potential generatoare de conflict de interese, asa cum sunt acestea definite la art. 60 din Legea 98/2016”, completat si semnat conform modelului prezentat in Sectiunea "Formulare" a Documentatiei de Atribuire.

- Formularul nr. 1 „Imputernicire”, prin care ofertantul desemneaza persoana/persoanele care semneaza cu semnatura electronica extinsa, bazata pe un certificat calificat, eliberat de un furnizor de servicii de certificare acreditat, urmatoarele documente: garantia de participare, oferta, documentele de calificare, raspunsurile la clarificari si orice alta corespondenta cu Autoritatea Contractanta pe parcursul procedurii de atribuire. Formularul va fi completat conform modelului prezentat in Sectiunea „Formulare” a Documentatiei de Atribuire.

- Formularul nr. 2 „Acordul de Asociere” (daca este cazul), completat si semnat conform modelului prezentat in Sectiunea "Formulare" a Documentatiei de Atribuire.

- Formularul nr. 3 „Angajament ferm privind sustinerea acordata ofertantului pentru indeplinirea criteriului referitor la capacitatea tehnica si/sau profesionala - experienta similara” (daca este cazul) completat si semnat conform modelului prezentat in Sectiunea "Formulare" a Documentatiei de Atribuire, daca ofertantul beneficiaza de sustinere din partea unui tert pentru indeplinirea cerintei privind capacitatea tehnica-experienta similara, impreuna cu documentele transmise ofertantului de catre tertul/tertii sustinator/sustinatori, din care rezulta modul efectiv prin care tertul/tertii sustinator/sustinatori va/vor asigura indeplinirea propriului angajament de sustinere.

- Acordul de subcontractare (daca este cazul), etc..

Nota 1: Oferta, inclusiv formularele si documentele mentionate mai sus vor fi semnate cu semnatura electronica extinsa, bazata pe un certificat calificat, eliberat de un furnizor de servicii de certificare acreditat.

Nota 2: In scopul demonstrarii indeplinirii criteriilor de calificare, ofertantii au obligatia de a completa in SEAP DUAE (documentul unic de achizitie european).

Ofertantul/ofertantul asociat/ tertul/ subcontractantul va/vor completa DUAE pe baza formularului standard disponibil in SEAP, inserand in campurile disponibile toate informatiile solicitate in Fisa de date a achizitiei.

In vederea completarii DUAE, ofertantul va consulta:

- Ghidul de utilizare - Document Unic de Achizitie European - Informatii pentru Operator Economic, pus la dispozitie in SEAP - <http://e-licitatie.ro/pub/archive/news-feed/10000440>

- Notificarea privind utilizarea duae in procedurile desfasurate exclusive prin mijloace electronice - [http://anap.gov.ro/web/notificare-privind-utilizarea-duae-in-procedurile-desfasurate-exclusiv-prin-mijloace-electronice/;](http://anap.gov.ro/web/notificare-privind-utilizarea-duae-in-procedurile-desfasurate-exclusiv-prin-mijloace-electronice/)

- Notificarea privind utilizarea duae integrat in seap - [http://anap.gov.ro/web/notificarea-privind-utilizarea-duae-integrat-in-seap/.](http://anap.gov.ro/web/notificarea-privind-utilizarea-duae-integrat-in-seap/)

Documente justificative mentionate in vederea indeplinirii cerintelor de calificare vor fi depuse doar la solicitarea autoritatii contractante, conform art. 196 din Legea nr. 98/2016.

Nota 3: Ofertele, orice corespondenta si documente legate de procedura de atribuire transmise intre ofertant si autoritatea contractanta trebuie redactate in limba romana. Toate documentele prezentate in cadrul procedurii ce sunt emise in alta limba decat romana, vor fi insotite de traducerea autorizata in limba romana a acestora. In interpretarea ofertei, limba romana va prevala.

Nota 4: Inainte de incheierea contractului, ofertantul declarat castigator va prezenta exemplarele originale ale: contractelor incheiate cu subcontractantii, in cazul in care parti din contract urmeaza sa se indeplineasca de unul sau mai multi subcontractanti, angajamentele de sustinere, Acordul de asociere autentificat (in conformitate cu prevederile art. 54, alin (2) din Legea 98/2016), dupa caz.

Nota 5: Documentele prezentate in vederea indeplinirii cerintelor de calificare trebuie sa fie valabile la momentul prezentarii.

Nota 6: In conformitate cu principiul recunoasterii reciproce, autoritatea contractanta are obligatia de a accepta documente echivalente celor solicitate la nivelul documentatiei de atribuire, emise de organisme stabilite in alte state membre ale Uniunii Europene sau cu care Romania are incheiate acorduri pentru recunoasterea si echivalarea certificatelor/autorizatiilor in cauza.

Nota 7: Pentru a se evita aparitia unor erori pe parcursul analizei si verificarii documentelor prezentate de catre ofertanti, autoritatea contractanta solicita operatorilor economici sa procedeze la numerotarea, insotita de cate un opis, de la prima la ultima pagina a tuturor paginilor din cadrul ofertei, din cadrul documentelor de calificare si din cadrul celorlalte documente care insotesc oferta, astfel incat acestea sa poata fi identificate in mod facil.

2. INFORMATII PRIVIND ASOCIEREA (daca este cazul)

Mai multi operatori economici au dreptul de a se asocia cu scopul de a depune oferta comuna, fara a fi obligati sa adopte sau sa constituie o anumita forma juridica pentru depunerea ofertei. Toti membrii asocierii au obligatia de a completa DUAE cu toate informatiile solicitate de Autoritatea Contractanta in Documentatia de Atribuire. De asemenea, ofertantul va incarca in mod obligatoriu in SEAP, impreuna cu oferta, Formularul nr. 2 „Acordul de Asociere”, in conformitate cu modelul prezentat in Sectiunea „Formulare” a Documentatiei de Atribuire, in cazul in care oferta este depusa in asociere. Acesta va fi prezentat intr-un singur exemplar si va fi semnat, in cazul unei asocieri, de reprezentatul legal al fiecarui ofertant asociat (in conformitate cu modelul pus la dispozitie). Acordul de Asociere va fi semnat cu semnatura electronica extinsa, bazata pe un certificat calificat, eliberat de un furnizor de servicii de certificare acreditat in conditiile legii.

Nota: In cazul in care oferta comuna este declarata castigatoare, inainte de semnarea contractului, participantii in comun la procedura de atribuire vor prezenta Acordul de asociere autentificat.

3. INFORMATII PRIVIND TERTII SUSTINATORI (daca este cazul)

Daca ofertantul beneficiaza de sustinere din partea unui/unor tert/terti in vederea indeplinirii unui/ unor criteriu/ii de calificare, ofertantul are obligatia de a mentiona explicit denumirea operatorului economic/operatorilor economici care au calitatea de tert sustinator/terti sustinatori. De asemenea, fiecare tert sustinator va completa un formular DUAE separat care sa cuprinda informatiile solicitat in legatura cu sustinerea acordata. In cazul in care beneficiaza de sustinere din partea unui tert, ofertantul va prezenta, odata cu oferta, Angajamentul ferm privind sustinerea acordata ofertantului pentru indeplinirea criteriului + documentele transmise de catre tertul/tertii sustinator/sustinatori operatorului economic, din care rezulta modul efectiv prin care tertul sustinator va asigura indeplinirea propriului angajament de sustinere, care se vor constitui anexe la respectivul angajament. Acestea vor fi semnate cu semnatura electronica extinsa, bazata pe un certificat calificat, eliberat de un furnizor de servicii de certificare acreditat in conditiile legii.

Nota: In situatia in care ofertantii beneficiaza de sustinere din partea unui/unor tertii pentru indeplinirea criteriilor privind capacitatea tehnica si profesionala, se vor aplica prevederile art. 182 - 185 din Legea 98/2016, precum si prevederile art. 48-50 din HG 395/2016.

Sectiunea VI Informatii suplimentare

VI.1 Aceasta achizitie este periodica

Nu

Programul estimat de publicare a anunturilor viitoare : -

VI.2 Informatii privind fluxurile de lucru electronice

Se va utiliza sistemul de comenzi electronice: Nu

Se va accepta facturarea electronica: Nu

Se vor utiliza platile electronice: Nu

VI.3 Informatii suplimentare

1. Durata contractului: 18 luni, din care:

- 4 luni prestare servicii;
- 14 luni executie lucrari.

Asistenta tehnica se va desfasura pe toata perioada contractului de executie lucrari, inclusiv perioada de garantie.

2. Documentatia de atribuire este atasata in integralitatea sa la prezenta Fisa de date a achizitiei. Documentatia de atribuire poate fi descarcata si de pe site-ul AC www.drdpiasi.ro.

3. Operatorul economic interesat de procedura de achizitie solicita clarificari sau informatii suplimentare in legatura cu documentatia de atribuire aferenta acesteia prin intermediul SEAP prin accesarea sectiunii dedicate "Intrebari" din detaliul procedurii de atribuire.

Operatorul economic interesat de procedura de achizitie solicita clarificari sau informatii suplimentare in legatura cu documentatia de atribuire aferenta acesteia, prin intermediul SEAP prin accesarea sectiunii dedicate "Intrebari" din detaliul procedurii de atribuire, in termenul stabilit in fisa de date a achizitiei – Sectiunea II.1.4. A se vedea Notificarea nr. 247 cu privire la modalitatea de transmitere a solicitarilor de clarificari si a informatiilor suplimentare la documentatiile de atribuire / raspunsurile formulate in cazul desfasurarii procedurilor de atribuire a contractelor de achizitie publica prin intermediul mijloacelor electronice (on-line).

4. Daca in urma evaluarii ofertelor doua sau mai multe oferte se claseaza pe locul 1 avand acelasi punctaj total, oferta declarata castigatoare va fi cea a ofertantului care a obtinut cel mai bun punctaj aferent factorului de evaluare "Pretul ofertei". Daca printre ofertantii mentionati anterior, clasati pe primul loc cu acelasi punctaj total, exista doi sau mai multi ofertanti care au obtinut acelasi punctaj aferent factorului de evaluare "Pretul ofertei" (au acelasi pret), si implicit au obtinut si acelasi punctaj pentru factorii de evaluare, atunci AC va solicita numai acestor ofertanti depunerea de noi propuneri financiare.

VI.4 Proceduri de contestare

VI.4.1 Organismul de solutionare a contestatiilor

Consiliul National de Solutionare a Contestatiilor

Adresa: Str. Stavropoleos nr. 6, sector 3; Localitate: Bucuresti; Cod Postal: 030084; Tara: Romania; Codul NUTS: RO321 Bucuresti;
Adresa de e-mail: office@cnsr.ro; Nr de telefon: +40 213104641; Adresa web a sediului principal al autoritatii/entitatii contractante(URL) www.cnsr.ro;

VI.4.3 Procedura de contestare

Precizari privind termenul (termenele) pentru procedurile de contestare:

conform art. 8 din Legea 101/2016

VI.4.4 Serviciul de la care se pot obtine informatii privind procedura de contestare**Directia Regionala Drumuri si Poduri Iasi - Departament Juridic**

Adresa: Gheorghe Asachi nr. 19; Localitate: Iasi (Iasi); Cod Postal: 700481; Tara: Romania; Codul NUTS: RO21 Nord-Est; Adresa de e-mail: contact@drdpiasi.ro; Nr de telefon: +40 232214430; Adresa web a sediului principal al autoritatii/entitatii contractante(URL) www.drdpiasi.ro;

**COMPANIA NAȚIONALĂ DE ADMINISTRARE A INFRASTRUCTURII RUTIERE
SA
PRIN D.R.D.P. IAȘI**

APROBAT,

DIRECTOR REGIONAL

ing.dr.ec. Dănuț PILĂ



CAIET DE SARCINI

**Elaborare Proiect Tehnic, Proiect pentru autorizarea executării lucrărilor, Asistență Tehnică și
Execuție lucrări**

**„MODERNIZARE DN 2N KM 52+860 – KM 60+000 JITIA – BIȘOCA ȘI POD NOU PESTE
RÂUL RÂMNICU SĂRAT LA KM 53+300”**

ETAPA I – Pod nou peste râul Râmnicu Sărat la km 53+300

Cuprins

1	INFORMAȚII GENERALE	5
1.1	ȚARA BENEFICIARĂ: ROMÂNIA	5
1.2	INFORMAȚII DESPRE BENEFICIAR	5
1.3	INFORMAȚII DESPRE CONTEXTUL CARE A DETERMINAT ACHIZIȚIONAREA SERVICIILOR	6
1.4	INFORMAȚII DESPRE BENEFICIILE ANTICIPATE DE CĂTRE BENEFICIAR	6
1.5	CADRUL GENERAL AL SECTORULUI ÎN CARE BENEFICIARUL ÎȘI DESFĂȘOARĂ ACTIVITATEA	6
1.6	SURSA DE FINANȚARE	7
1.7	FACTORI INTERESAȚI ȘI ROLUL ACESTORA	7
2	DESCRIEREA LUCRĂRILOR	8
2.1	DESCRIEREA PROIECTULUI	9
2.2	DESCRIEREA SITUAȚIEI ACTUALE LA NIVELUL BENEFICIARULUI	11
2.3	OBIECTIVUL GENERAL LA CARE CONTRIBUIE REALIZAREA SERVICIILOR ȘI LUCRĂRILOR	13
2.4	OBIECTIVUL SPECIFIC LA CARE CONTRIBUIE REALIZAREA SERVICIILOR	13
2.5	SUPERVIZORUL	14
2.6	LIMITELE ȘANTIERULUI	14
2.7	SERVICIILE ȘI LUCRĂRILE SOLICITATE: ACTIVITĂȚILE CE VOR FI REALIZATE	14
2.8	DOCUMENTELE ANTREPRENORULUI	16
2.9	REZULTATELE CARE TREBUIE OBTINUTE ÎN URMA PRESTĂRII SERVICIILOR ȘI EXECUȚIEI LUCRĂRILOR	18
2.10	ACTIVITĂȚI ÎN LEGĂTURĂ CU REZULTATELE NECESAR A FI OBTINUTE ÎN CADRUL CONTRACTULUI	19
2.11	ATRIBUȚIILE ȘI RESPONSABILITĂȚILE PĂRȚILOR	19
3	RESPONSABILITĂȚILE ANTREPRENORULUI	23
3.1	RESPONSABILITĂȚILE CU CARACTER GENERAL	23
3.2	RESPONSABILITĂȚI REFERITOARE LA REALIZAREA EFECTIVĂ A LUCRĂRILOR ÎN CADRUL CONTRACTULUI	26
3.3	RESPONSABILITĂȚI ASOCIATE LUCRĂRILOR PREGĂTITOARE	28
3.4	RESPONSABILITĂȚI LEGATE DE OBTINEREA PERMISELOR DE LUCRU ȘI A PERMISELOR DE ACCES	29
3.5	RESPONSABILITĂȚI ASOCIATE PREGĂTIRII ȘANTIERULUI	30
3.6	RESPONSABILITĂȚI ASOCIATE ORGANIZĂRII DE ȘANTIER A ANTREPRENORULUI	30
3.7	RESPONSABILITĂȚI LEGATE DE PUNEREA ÎN OPERĂ A DOCUMENTAȚIEI TEHNICE	31
3.8	RESPONSABILITĂȚI LEGATE DE CONTROLUL CALITĂȚII LUCRĂRILOR EXECUTATE	31
3.9	RESPONSABILITĂȚI LEGATE DE SECURITATEA ȘI SĂNĂTATEA ÎN MUNCĂ PE DURATA EXECUȚIEI LUCRĂRILOR PE ȘANTIER	32
4	IPOTEZE ȘI RISCURI	32
5	ABORDARE ȘI METODOLOGIE ÎN CADRUL CONTRACTULUI	34
6	PROGRAMUL DE EXECUȚIE ACTIVITĂȚILE/SERVICIILE SOLICITATE	34

7	MANAGEMENTUL CALITĂȚII ȘI MANAGEMENTUL DOCUMENTELOR.....	35
7.1	PLANUL CALITĂȚII	35
7.2	PLANURILE DE CONTROL A CALITĂȚII	36
7.3	MANAGEMENTUL DOCUMENTELOR.....	36
8	LOCUL ȘI DURATA DESFĂȘURĂRII ACTIVITĂȚILOR.....	37
8.1	LOCUL DESFĂȘURĂRII ACTIVITĂȚILOR	37
8.2	DATA DE ÎNCEPUT ȘI DATA DE ÎNCHEIERE A PRESTĂRII SERVICIILOR SAU DURATA PRESTĂRII SERVICIILOR 37	
9	RESURSELE NECESARE/EXPERTIZA NECESARĂ PENTRU REALIZAREA ACTIVITĂȚILOR ÎN CONTRACT ȘI OBTINEREA REZULTATELOR	38
9.1	EXPERTI PE CATEGORIE DE EXPERTIZĂ NECESARĂ	38
9.2	PROFILUL EXPERTILOR PRINCIPALI.....	39
9.3	EXPERTI SECUNDARI (EXPERTI NON-CHEIE)	43
9.4	PERSONALUL ADMINISTRATIV ȘI PERSONALUL SUPT/BACKSTOPPING PENTRU ACTIVITATEA EXPERTILOR PRINCIPALI ÎN CADRUL CONTRACTULUI	45
9.5	ALTE CERINȚE LEGATE DE PERSONALUL DIRECT IMPLICAT ÎN PRESTAREA SERVICIILOR.....	45
9.6	INFRASTRUCTURA ANTREPRENORULUI NECESARĂ PENTRU DESFĂȘURAREA ACTIVITĂȚILOR CONTRACTULUI.....	45
9.7	INFRASTRUCTURA ȘI RESURSELE DISPONIBILE LA NIVEL DE BENEFICIAR PENTRU ÎNDEPLINIREA CONTRACTULUI.....	46
9.8	UTILAJE, ECHIPAMENTE, MATERIALE	46
9.9	ZONA DE LUCRU, UTILITĂȚILE ȘI FACILITĂȚILE ȘANTIERULUI	46
9.10	MODIFICĂRI TEHNICE.....	46
9.11	MANAGEMENTUL TRAFICULUI	47
10	SUBCONTRACTAREA.....	48
	POSSIBILITATEA LIMITĂRII SUBCONTRACTĂRII ATUNCI CÂND ESTE ÎN INTERESUL CONTRACTULUI	48
11	CADRUL LEGAL CARE GUVERNEAZĂ RELAȚIA DINTRE BENEFICIAR ȘI ANTREPRENOR (INCLUSIV ÎN DOMENIILE MEDIULUI, SOCIAL ȘI AL RELAȚIILOR DE MUNCĂ).....	48
12	MANAGEMENTUL/GESTIONAREA CONTRACTULUI ȘI ACTIVITĂȚI DE RAPORTARE ÎN CADRUL CONTRACTULUI	49
12.1	GESTIONAREA RELAȚIEI DINTRE ANTREPRENOR ȘI BENEFICIAR	49
12.2	PLANIFICAREA ACTIVITĂȚILOR ÎN CADRUL CONTRACTULUI	51
12.3	ȘEDINȚA DE DEMARARE A ACTIVITĂȚILOR DIN CONTRACT	52
12.4	ÎNCEPEREA ACTIVITĂȚILOR PE ȘANTIER	52
12.5	RAPOARTELE/DOCUMENTELE SOLICITATE DE LA ANTREPRENOR.....	52
12.6	ACCEPTAREA REZULTATELOR PARȚIALE ȘI FINALE ÎN CADRUL CONTRACTULUI.....	57
12.7	FINALIZAREA SERVICIILOR ÎN CADRUL CONTRACTULUI.....	58

12.8	MONITORIZAREA REALIZĂRII ACTIVITĂȚILOR ȘI A REZULTATELOR PE PERIOADA DERULĂRII CONTRACTULUI.....	59
12.9	TESTAREA TEHNICĂ A LUCRĂRILOR	60
12.10	FINALIZAREA LUCRĂRILOR ȘI RECEPȚIA LA TERMINAREA LUCRĂRILOR.....	60
12.11	EVALUAREA MODULUI ÎN CARE A FOST IMPLEMENTAT CONTRACTUL DE CĂTRE ANTREPRENOR	60
13	CERINȚE PRIVIND ASIGURĂRILE SOLICITATE ANTREPRENORULUI.....	61
14	METODOLOGIA DE EVALUARE A OFERTELOR PREZENTATE	61
15	ANEXE	61

1 INFORMAȚII GENERALE

1.1 Țara beneficiară: România

1.2 Informații despre Beneficiar

CNAIR SA („Beneficiarul”) este persoana juridică română de interes strategic național ca Statul este acționar majoritar, este organizată și funcționează sub autoritatea Ministerului Transporturilor (MT) pe baza de gestiune economică și autonomie financiară, în temeiul art. 1, alin. (2) din OUG nr. 55/2016, privind reorganizarea Companiei Naționale de Autostrăzi și Drumuri Naționale SA înființată potrivit art. 2 din OUG nr. 84/2003 prin reorganizarea Regiei Autonome Administrația Națională a Drumurilor din România, aprobată prin Legea nr. 47/2004, cu modificările și completările ulterioare și în temeiul art. 1, alin. (2) din OUG nr. 55/2016 privind reorganizarea Companiei Naționale de Autostrăzi și Drumuri Naționale din România SA și înființarea Companiei Naționale de Investiții Rutiere SA (C.N.A.D.N.R. S.A.) conform căruia se schimbă denumirea în Compania Națională de Administrare a Infrastructurii Rutiere S.A. (C.N.A.I.R. S.A.).

CNAIR este Beneficiarul final al acestui Proiect.

În cadrul contractului de întocmire a documentațiilor tehnico-economice și execuție pentru „Modernizare DN 2N km 52+860 – km 60+000 Jitia – Bisoca și pod nou peste râul Râmnicu Sărat la KM 53+300”, ETAPA I – Pod nou peste râul Râmnicu Sărat, în relația cu Antreprenorul, CNAIR SA va fi reprezentată de către DRDP Iași.

Tabelul nr. 1

Nr.	Informație	Detaliiere
1	Beneficiar: denumire, adresa, pagina web	Compania Națională de Administrare a Infrastructurii Rutiere S.A. prin Direcția Regională de Drumuri și Poduri Iași str. Gheorghe Asachi, nr. 19, cod poștal 700481, Iași http://drdpiasi.ro/
2	Misiune	CNAIR SA – companie de ordin strategic, fiind parte activă în dezvoltarea economico-socială a țării, care participă la consolidarea unui sistem național de transport echilibrat și modern, adaptată cerințelor unui management performant.”
3	Sectorul de activitate	cod CAEN 4523 - construcții de autostrăzi; drumuri, aerodromuri și baze sportive; cod CAEN 4525 - alte lucrări speciale de construcții; cod CAEN 4521 - construcții de clădiri și lucrări de geniu; cod CAEN 4511 - demolarea construcțiilor, terasamente și organizare de șantiere; cod CAEN 4512 - lucrări de foraj și sondaj pentru construcții; cod CAEN 4522 - lucrări de învelitori, șarpante și terase la construcții; cod CAEN 7420 - activități de arhitectură, inginerie și servicii de consultanță tehnică legate de acestea
4	Activitate principală/ atribuția principală	întreținerea, repararea, administrarea și exploatarea autostrăzilor, drumurilor expres, drumurilor naționale, variantelor ocolitoare, precum și a altor elemente de infrastructură rutieră definite conform legii, în scopul desfășurării traficului rutier în condiții de siguranță a circulației

5	Activitățile/atribuțiile Beneficiarului care sunt afectate /influențate de rezultatul Contractului ce urmează a fi atribuit (direct sau indirect)	<ul style="list-style-type: none"> - dezvoltarea unitară a rețelei de drumuri publice în concordanță cu cerințele economiei naționale, de apărare și de control; - proiectarea, construirea, modernizarea și reabilitarea drumurilor de interes național; - administrarea și întreținerea drumurilor de interes național, în scopul desfășurării traficului rutier în condiții de siguranță a circulației; - stabilirea și încasarea obligațiilor utilizatorilor pentru folosirea rețelei de drumuri de interes național.
---	---------------------------------------------------------------------------------------------------------------------------------------------------	---------------------------------------------------------------------------------------------------------------------------------------------------------------------------------------------------------------------------------------------------------------------------------------------------------------------------------------------------------------------------------------------------------------------------------------------------------------------------------------------------------------------------------------------------------------------

1.3 Informații despre contextul care a determinat achiziționarea serviciilor

Realizarea obiectivului de investiții „Modernizare DN 2N km 52+860 – km 60+000 Jitia – Bișoca și pod nou peste râul Râmnicu Sărat la KM 53+300”, ETAPA I – Pod nou peste râul Râmnicu Sărat la km 53+300 în legătură cu care se solicită realizarea serviciilor de elaborare a documentațiilor tehnico-economice și lucrărilor are ca scop dezvoltarea infrastructurii de transport și asigurarea mobilității comunității din zona Jitia – Bișoca.

Unul din aspectele cheie ale economiei românești se considera a fi dezvoltarea infrastructurii de transport, care va avea un impact semnificativ asupra creșterii competitivității economice, va contribui la dezvoltarea actuală a pieței interne și va permite dezvoltarea economiei românești. Are ca scop crearea condițiilor pentru creșterea investițiilor, promovarea transportului viabil și coeziune spațială.

După modernizare, infrastructura de transport îmbunătățită va conduce direct la creșterea competitivității produselor manufacturate și furnizarea de servicii, atât în sectoarele cheie ale economiei.

1.4 Informații despre beneficiile anticipate de către Beneficiar

Beneficiarul a planificat finalizarea obiectivului de investiții în vederea: asigurării accesului comunității la alte artere de circulație, reducerea duratei de transport, creșterea confortului și siguranței în trafic, dezvoltarea zonelor pe care le deservește DN 2N, reducerea costurilor de întreținere și reparație a vehiculelor și îmbunătățirea condițiilor de mediu.

Acordul de parteneriat dintre România și UE care se referă la perioada 2013-2030 prevede politicile fundamentale care vor fi utilizate pentru a reduce decalajul socio-economic între România și alte țări ale UE, stabilind modul în care investițiile finanțate din fondurile europene vor fi concentrate pentru a promova competitivitatea, convergența și cooperarea și să încurajeze o creștere inteligentă, durabilă și favorabilă prin stabilirea unor priorități naționale de investiții specifice.

Beneficiile anticipate de către Beneficiar, includ dar nu se limitează la aspecte precum:

- i. îmbunătățirea calității vieții în comunitate
- ii. modernizarea căilor de acces înspre și dinspre localitate etc.
- iii. îmbunătățirea condițiilor pentru desfășurarea activității de către Beneficiar.

1.5 Cadrul general al sectorului în care Beneficiarul își desfășoară activitatea

Infrastructura majoră de transport din România este reprezentată de: autostrăzi, drumuri expres, drumuri europene, drumuri naționale și variante de ocolire. Această infrastructura majoră de transport se află în administrarea C.N.A.I.R. S.A.

Din punct de vedere al politicii de transporturi, obiectivul general al strategiei în domeniul transporturilor îl reprezintă asigurarea infrastructurii și serviciilor capabile să fie suportul activității economice și sociale, pentru îmbunătățirea calității vieții. Strategia privind infrastructura rutieră din România are în vedere preluarea eficientă a traficului, dezvoltarea regională echilibrată, eliminarea decalajelor și aplicarea unui sistem eficient de gestionare și întreținere a tuturor drumurilor naționale.

1.6 Sursa de finanțare

Proiectul va fi finanțat din surse de la Bugetul de Stat – Sursa 7.

1.7 Factori interesați și rolul acestora

Următorii factorii interesați trebuie consultați pe perioada derulării Contractului la momentul finalizării fiecărei activități în vederea obținerii acceptării rezultatelor solicitate:

Tabelul nr. 2

Factor interesat	Așteptări
Ministerul Transporturilor și Infrastructurii- în calitate de autoritate care emite documentul ce permite autorizarea executării lucrărilor de construire	Prezentarea tuturor documentelor solicitate prin cererea pentru emiterea autorizației de construire/desființare în mod corect
Verificatorul/verificatorii atestați pe domenii/subdomenii de construcții și specialități pentru instalații	Prezentarea proiectului tehnic, a detaliilor de execuție în vederea verificării pentru protejarea vieții oamenilor, a bunurilor acestora, a societății și a mediului și pentru asigurarea sănătății și siguranței persoanelor implicate, pe întregul ciclu de viață a construcțiilor
C.N.A.I.R. S.A. este persoană juridică română de interes strategic național la care Statul Român este acționar majoritar, entitate care funcționează sub autoritatea Ministerului Transporturilor și Infrastructurii (M.T.I.) pe bază de gestiune economică și autonomie financiară.	CNAIR SA este Beneficiarul final al Proiectului iar rolul său este acela de a promova procedura de achiziție publică pentru contractarea serviciilor și lucrărilor și de a implementa din punct de vedere organizatoric/tehnic/economic și financiar Contractul, în scopul atingerii obiectivelor definite pentru acest obiectiv de investiții. Prezentarea documentațiilor (P.A.C., P.T.E) în vederea avizării. Înaintarea documentațiilor către C.T.E. se face în baza propunerii spre aprobare/avizare a Supervisorului, iar Beneficiarul va analiza atât sub aspect tehnic și economic, documentațiile tehnico-economice, în calitate de viitor Administrator.
Autoritățile administrației publice locale – consilii locale, primării, consilii județene și	Susținerea autorităților, la nivel național, a nevoii de a se dezvolta infrastructura rutieră pentru a îmbunătăți nivelul de trai al cetățenilor, pentru a atrage noi investiții, pentru a crește gradul de

președinți de consilii județene din zona de influență a Proiectului	valorificare a resurselor investitorilor locali și străini din zona de influență a Proiectului. Rolul acestora este de a sprijini Beneficiarul prin punerea la dispoziție a datelor cu privire la strategiile locale de dezvoltare, prin emiterea unor puncte de vedere obiective cu privire la Proiect astfel încât să existe o dezvoltare comună, armonioasă a obiectivelor de interes național/european cu cele de interes local. De asemenea, autoritățile locale vor acorda sprijin pentru efectuarea investigațiilor de teren și pentru organizarea unor eventuale dezbateri publice/prezentări ale Proiectului.
Ministere și/sau Agenții guvernamentale – organe de specialitate ale administrației publice centrale care realizează politica guvernamentală în domeniile de interes stabilite de Guvern	Ministerele/Agențiile guvernamentale cooperează cu celelalte structuri ale administrației publice, cu sectorul privat și cu societatea civilă, la elaborarea politicilor și strategiilor Rolul acestor instituții în cadrul Proiectului este acela de a colabora cu Ministerul Transporturilor și Infrastructurii în vederea implementării armonioase a politicilor de transport și infrastructură de transport cu propriile politici în domeniul de reglementare adoptate la nivelul Uniunii Europene și al organismelor internaționale (Ministerul Mediului, Ministerul Culturii, MAn, MAI, Ministerul Energiei ANPM, ANANP etc.).

2 DESCRIEREA LUCRĂRILOR

Scopul prezentului contract este elaborarea Proiectului pentru Autorizarea Execuției Lucrărilor, a Proiectului Tehnic de Execuție, asigurării Asistenței Tehnice și Execuției Lucrărilor pentru „Modernizare DN 2N km 52+860 – km 60+000 Jitia – Bisoca și pod nou peste râul Râmnicu Sărat la KM 53+300”, ETAPA I – Pod nou peste râul Râmnicu Sărat, incluzând SEIM în funcție de solicitările autorităților de mediu, Studiul de Evaluare Adecvata (dacă este cazul), iar în funcție de eventualele arii protejate (Situri Natura 2000), studii de specialitate cu obținerea avizelor din partea unor custozii/administratori de arii protejate și urmând structura aplicației de finanțare (dacă este cazul).

Se va asigura că implementarea acestui contract va furniza un proiect cu suficientă „pregătire matură” din punct de vedere tehnic, juridic, financiar, social și economic, bine fundamentată cu privire la necesitatea și oportunitatea investiției.

Structura podului ce face obiectul prezentului caiet de sarcini și care se află într-o curbă arc de cerc cu raza de 80,00 m, conform scenariului studiului de fezabilitate revizuit, va fi din beton armat și precomprimat, cu trei deschideri – cele marginale de 20,30 m iar cea centrală de 23,30 m. Podul va avea o lungime totală de 76,30 m, măsurată până la capetele zidurilor întoarse de câte 5,00 m fiecare.

Efectele maxime ale proiectului după implementare vor fi atinse în momentul în care proiectul „Modernizare DN 2N km 52+860 – km 60+000 Jitia – Bisoca și pod nou peste râul Râmnicu Sărat la KM 53+300”, ETAPA I – Pod nou peste râul Râmnicu Sărat va fi implementat în întregime, considerând astfel și finalul etapei II.

Aceste efecte se vor resimți în primul rând prin:

- Accesul îmbunătățit al utilizatorilor finali și anume comunitățile din zonă;
- Îmbunătățirea confortului utilizatorilor;
- Va influența, la nivel local, o dezvoltare socio – economică a zonelor adiacente.

După execuția întregului drum, consideram ca proiectul își va atinge scopul final, reprezentat prin toate obiectivele generale și specifice prezentate mai sus.

Serviciile pe care Antreprenorul le va presta și realiza vor fi în conformitate cu prezentul caiet de sarcini, cu prevederile legislației și reglementărilor tehnice în vigoare naționale și europene și în baza aplicării unor metodologii relevante, bazate pe cele mai bune practici naționale și internaționale în domeniul infrastructurii de transport. Antreprenorul va realiza serviciile solicitate la un nivel cantitativ și calitativ minim solicitat prin legislație, prezentul caiet de sarcini, reglementările tehnice în vigoare și în special prin Legea 10/1995, republicată cu modificările și completările ulterioare, privind calitatea în construcții.

Antreprenorul va fi responsabil pentru asigurarea resurselor adiționale (daca sunt necesare în vederea îndeplinirii scopului Proiectului), fără a solicita alte costuri suplimentare, Beneficiarului.

Soluțiile tehnice aferente fazei de proiectare vor fi prezentate și asumate implicit de Antreprenor, în conformitate cu prevederile legislative în vigoare, înainte de prezentarea în C.T.E. D.R.D.P. Iași, C.N.A.I.R. S.A. dar și după avizarea soluțiilor tehnice de către C.T.E. C.N.A.I.R. S.A.

Antreprenorul va identifica și va aplica legislația în domeniu și reglementările tehnice în vigoare, române și europene (standarde, normative, ghiduri, etc.) în vederea desfășurării serviciilor solicitate conform Caietului de Sarcini.

Descrierea lucrărilor necesare este prezentată în Studiul de fezabilitate revizuit care este anexă la prezentul Caiet de Sarcini.

2.1 Descrierea proiectului

2.1.1 Situația existentă

Drumul național 2N se desfășoară pe direcția est-vest în județul Vrancea și traversează următoarele localități: Bogza - Căiata - Dumbrăveni - Cândești - Bordești - Dumitreștii de Sus - Chiojdeni - Tulburea - Jitia.

Din punct de vedere tehnic, în conformitate cu Ordinul 1295/2017 "Normele tehnice privind stabilirea clasei tehnice a drumurilor publice", drumul național DN 2N este clasificat ca drum național de clasă tehnică IV.

Din punct de vedere funcțional, drumul este clasat ca drum național secundar.

Categoria de importanță a obiectivului: B.

Sectorul de drum național ce face obiectul prezentului Caiet de Sarcini, este situat pe DN 2N între km 52+860 – 55+800 (conform viabilității drumurilor – DRDP Iași), începând din centrul localității Jitia și desfășurându-se până la limita teritorială dintre județele Vrancea și Buzău. Prin soluția prevăzută la faza Studiu de Fezabilitate sunt evitate exproprierile de terenuri particulare și păduri, proiectul desfășurându-se pe terenurile C.N.A.I.R. S.A. de la km 53+280-55+660, al Consiliului Local al Primăriei Jitia de la km 52+939-53+000 și km 53+070-53+280 și în zona podului km 53+000-53+070 – terenul Apelor Române.

Proiectul începe de la poziția km 52+860 iar modernizarea propriu-zisă, în varianta I de traseu, a rezultat ca fiind necesar să înceapă la km 52+939.

Pe acest sector drumul prezintă caracteristici necorespunzătoare unui drum național. Astfel, suprafața de rulare este pietruită având lățimi ale părții carosabile necorespunzătoare, iar trecerea peste Râmniciu Sărat se face prin intermediul unei traversări improvizate din tuburi din beton, podul fiind demolat în anul 2005 ca urmare a unei calamități.

Lucrări de poduri

Traversarea râului Râmniciu Sărat se efectuează pe un pod din tuburi de beton. În cazul în care apele râului Râmniciu Sărat sunt crescute, traversarea autovehiculelor devine imposibilă. Pentru traversarea persoanelor există o punte pietonală din cabluri ancorate pe cele două maluri ale râului.

Lucrări hidrotehnice

Malul stâng este protejat cu ziduri de gabioane de diferite înălțimi. Astfel, în amonte de podul propus a se realiza, zidul de gabioane are o lungime de 20,0 m și o înălțime de 3,0 m. Mergând înspre amonte pe o lungime de 40,0 m, zidul are o înălțime de 2,0 m și este deteriorat în proporție de circa 75%. Pe malul drept, tot amonte de podul propus, zidul are o lungime de aproximativ 40,0 m, o înălțime de 1,0 m și o lățime de circa 1,5 m, fiind parțial distruse.

În consecință, având în vedere cele amintite anterior, se impune efectuarea de lucrări de construcție pentru modernizarea drumului DN 2N, respectând ANEXA nr. 1: „Lățimile platformelor și părților carosabile ale drumurilor în aliniamente” - pct. 4.1. din ORDIN nr. 1296 din 30 august 2017 pentru aprobarea “Normelor tehnice privind proiectarea, construirea și modernizarea drumurilor” coroborat cu reglementările în vigoare și **construirea unui pod nou peste Râmniciu Sărat.**

2.1.2 Scenariul pentru realizarea obiectivului de investiții – Etapa I – Pod nou peste râul Râmniciu Sărat

Pentru execuția podului s-a propus, prin Studiul de fezabilitate, un pod nou în curbă peste râul Râmniciu Sărat la km 53+300. În plan, podul se află într-o curbă arc de cerc cu raza de 80,00 m. Structura podului va fi din beton armat și precomprimat, cu trei deschideri, cele marginale de 20,30 m iar cea centrală de 23,30 m. Podul va avea o lungime de 76,30 m, măsurată până la capetele zidurilor întoarse, de 5,00 m lungime fiecare.

Podul se va dimensiona la parametri corespunzători clasei de încărcare, cu respectarea cerințelor Legii 10/1995 Republicată și a SR EN 1991, 1992, 1993, 1994, 1997 și 1998.

Infrastructura va consta din două culee masive din beton și beton armat fundate direct și două pile lamelare cu rigle din beton armat, prevăzute cu avantbec și arierbec, fundate direct.

Studiul geotehnic la nivel de studiu de fezabilitate recomandă fundarea culeelor și pilelor în stratul de marnă aflat în intercalație cu straturi de gresie. Adâncimea de fundare a infrastructurilor va fi minim 3,50 m sub cota talvegului (sub cota de afuiere).

Suprastructura podului va consta dintr-o rețea de grinzi prefabricate precomprimite cu armătură aderentă, lungime variabilă și înălțime $h=0,93$ m. În secțiune transversală, rețeaua va cuprinde câte 9 grinzi pe deschidere, lungimea și oblicitatea fiind după cum urmează:

- pe deschiderea 1 grinzile au lungimea de 21,00 m și oblicitate 75°
- pe deschiderea 2 grinzile au lungimea de 24,00 m și oblicitate 65°
- pe deschiderea 3 grinzile au lungimea de 21,00 m și oblicitate 60°

Conlucrarea transversală a grinzilor se va realiza cu o placă de suprabetonare din beton armat, alcătuită din beton C35/45 și armată cu BST 500.

Transversal, podul va avea pantă unică de 3,5% pe toată lungimea. Partea carosabilă pe pod va avea lățimea de 8,90 m, trotuarele fiind de 1,00 m fiecare.

Proiectantul, la întocmirea documentației va avea în vedere următoarele:

- utilizarea hidroizolațiilor de tip poliuretanică, bicomponentă și/sau alte tipuri;
- parapet de siguranță metalic de tip H4b;
- grinda parapetului pietonal va fi din profile metalice zincate deschise (I,H,L,T,C) și nu vor fi din țevă;
- vopsele pentru elementele metalice pe bază de zinc și poliuretan sau alte tipuri de sisteme de protecție garantate minim 15 ani;
- se vor prevedea obligatoriu sisteme de protecție anticorozivă a betoanelor la infrastructură și suprastructură;
- în cazul realizării unor placi de suprabetonare acestea vor fi prevăzute cu pantă transversală din construcție astfel încât să fie eliminat betonul de pantă.
- trotuarele vor fi la nivel, fara bordure și vor fi la nivelul căii cu aceeași îmbrăcăminte.

2.2 Descrierea situației actuale la nivelul Beneficiarului

Activitățile care au fost derulate și rezultatele care au fost obținute la nivelul Beneficiarului pentru realizarea obiectivului de investiții pentru care se solicită realizarea documentațiilor tehnico-economice în cadrul Contractului ce rezultă din această procedură sunt prezentate în tabelul de mai jos.

Tabelul nr. 3

Activitate	Rezultat obținut
Realizarea studiului de prefezabilitate	Studiu de prefezabilitate elaborat de SC Rutier Conex XXI SRL Bacău conf. contract 197/21.11.2008 și aprobat de CNADNR SA cu avizul SPF nr. 336/19.05.2009
Realizarea studiului de fezabilitate	Studiu de fezabilitate realizat de SC Iptana SA București conf. contract 101(4394)/04.11.2010 și aprobat prin Aviz C.T.E. – C.N.A.D.N.R. S.A. nr. 4039/15.11.2011 și C.T.E. – M.T.I. nr. 113/112/19.11.2012
Revizuirea studiului de fezabilitate	Revizuire Studiu de fezabilitate realizată de SC Rutier Conex XXI SRL Bacău conf. contract 339/11.12.2018 și aprobată prin Aviz C.T.E. al C.N.A.I.R. S.A. nr. 4963/14.08.2020 și Aviz C.T.E. al M.T.I.C. nr. 91/100/05.11.2020
	Principalii indicatori tehnico economici aferenți obiectivului de investiții au fost aprobați în data de 20.11.2020 prin intermediul Ordinului Ministrului Transporturilor, Infrastructurii și

Activitate	Rezultat obținut
	Comunicațiilor nr. 2084 din 20.11.2021

Rezultatele identificate în tabelul de mai sus constituie date de intrare pentru realizarea activităților în Contract și sunt constituite în anexe la prezentul Caiet de Sarcini.

Studiul de fezabilitate a fost finalizat cu utilizarea de informații din următoarele studii de specialitate realizate după cum este prezentat în tabelul de mai jos.

Tabelul nr. 4

Studiul realizat și data realizării acestuia	Elaborator
Studiu topografic elaborat în 2019	SC Helmert SRL
Studiu geotehnic elaborat în 2019	PF Sterpu Florin-Viorel
Studiu hidrologic elaborat în 2019	SC Route-Construct SRL Bacău
Studiu de trafic elaborat în 2019	SC Rutier Conex XXI SRL

Următoarele documente care influențează și condiționează soluția tehnică și principalii indicatori tehnico-economici aferenți obiectivului de investiții sunt incluse în anexa la prezentul Caiet de Sarcini:

Tabelul nr. 5

Identificare document și autoritate competentă emitentă	Data emiterii documentului
Studiu topografic vizat OCPI	P.V. 1121/2019
C.U. nr. 3/25/03.2019, emis de Primăria comunei Jitia, jud. Vrancea	03.2019
Proces verbal de recepție documentație de expropriere 132/2020 și act administrativ 3/25.03.2019	17.02.2020
Inventarul bunurilor care alcătuiesc domeniul public al statului	30.07.2018
Aviz de gospodărire a apelor nr. 28/02.03.2020	02.03.2020
Decizia etapei de încadrare nr. 25/12.03.2020 – nu se supune evaluării impactului asupra mediului (Emitent: Ministerul Mediului Apelor și Pădurilor – Agenția pentru Protecția Mediului Vrancea)	12.03.2020
Aviz nr. 2/ST VN/14.01.2020 (Emitent: Ministerul Mediului Apelor și Pădurilor – Agenția Națională pentru Arii Protejate Vrancea)	14.01.2020

Aviz de principiu nr. 46663/21.05.2020 SDEE Muntenia – Nord Focșani	21.05.2020
Proces verbal de recepție nr. 1121/20.09.2019 OCPI Vrancea – Focșani	20.09.2019
Aviz nr. DT – 718/06.02.2020 (Emitent: Statul Major al Apărării)	06.02.2020
Aviz favorabil nr. 28/21.03.2019 (Emitent: Arhitect șef – Consiliul Județean Vrancea)	21.03.2019
Adresa nr. 134/22.01.2020 – Nu este necesară înregistrarea documentației la O.A.R.	22.01.2020
Aviz SF nr. 4963/14.08.2020 C.T.E. – C.N.A.I.R. S.A.	14.08.2020
Aviz SF nr. 91/100/05.11.2020 C.T.E. – M.T.I.C.	05.11.2020
Ordin nr. 2084/20.11.2020 – Reaprobarea indicatorilor tehnico – economici al Ministrului M.T.I.C.	20.11.2020

Conținutul studiului de fezabilitate este prezentat în Anexa 2 la prezentul Caiet de Sarcini.

2.3 Obiectivul general la care contribuie realizarea serviciilor și lucrărilor

Obiectivul general al proiectului este de a îmbunătăți competitivitatea tehnico-economică a României prin dezvoltarea infrastructurii de transport de interes național, astfel încât să asigure creșterea gradului de siguranță, a vitezei de deplasare și îmbunătățirea condițiilor de transport, contribuind astfel la dezvoltarea pieței interne cu scopul de a crea condițiile pentru creșterea volumului investițiilor, promovarea transportului durabil și a coeziunii în rețeaua de drumuri naționale.

Realizarea obiectivului de investiții „Modernizare DN 2N km 52+860 – km 60+000 Jitia – Bișoca și pod nou peste râul Râmnicu Sărat la KM 53+300”, ETAPA I – Pod nou peste râul Râmnicu Sărat în legătură cu care se solicită realizarea serviciilor de elaborare a documentațiilor tehnico-economice și execuției lucrărilor are ca scop dezvoltarea infrastructurii de transport și asigurarea mobilității comunității din zona Jitia – Bișoca.

2.4 Obiectivul specific la care contribuie realizarea serviciilor

Obiectivele specifice ale contractului sunt furnizarea de servicii de proiectare de înaltă calitate, cât și punerea în funcțiune a unui nou obiectiv de investiții prin realizarea de lucrări de construcții.

Documentația tehnico-economică se va întocmi pentru fazele de proiectare Proiect Tehnic, D.T.A.C., furnizare asistență tehnică pe perioada de execuție realizată conform planificării stabilite la nivel de Beneficiar în vederea execuției de lucrări pentru realizarea și punerea în funcțiune a obiectivului de investiție „Modernizare DN 2N km 52+860 – km 60+000 Jitia – Bișoca și pod nou peste râul Râmnicu Sărat la KM 53+300”, ETAPA I – Pod nou peste râul Râmnicu Sărat.

2.5 Supervizorul

Beneficiarul va numi Supervizorul care va avea această calitate în toate problemele acoperite de contract, conform definiției Condițiilor Generale de Contract.

2.6 Limitele șantierului

Beneficiarul va acorda Antreprenorului dreptul de acces la acele părți ale șantierului așa cum reiese din desenele limitelor șantierului, precum și posesia acestora. Limitele pot fi extinse numai cu acordul Beneficiarului în baza unei justificări tehnice.

2.7 Serviciile și lucrările solicitate: activitățile ce vor fi realizate

Serviciile și lucrările solicitate sunt:

1. realizarea documentației tehnico-economice pentru fazele de proiectare Proiect Tehnic, D.T.A.C/P.A.C. și obținerea avizelor solicitate prin Certificat de Urbanism în numele Beneficiarului;
2. asigurarea asistenței tehnice pe perioada de execuție, participarea la faze determinante și la recepții și la elaborarea Cărții tehnice a construcției;
3. execuția tuturor lucrărilor identificate în Proiectul Tehnic de Execuție a Lucrărilor și include:
 - achiziția tuturor materialelor și produselor necesare, a tuturor utilajelor, mijloacelor și echipamentelor (inclusiv orice utilaj de ridicare sau manipulare) necesare pentru execuția lucrărilor;
 - orice activitate sau lucrare provizorie necesară pentru pregătirea șantierului, sau orice autorizație necesară Antreprenorului de la autoritățile competente pentru executarea lucrărilor și realizarea activităților și lucrărilor temporare;
 - transportul la șantier a oricăror materiale, utilaje, componente și echipamente de lucru, a oricărui mijloc normal sau extraordinar necesar pentru execuția lucrărilor;
 - orice testare și testele relevante, așa cum sunt aceste testări și teste solicitate prin legislația și reglementările în domeniul sistemului de asigurare a calității în construcții;
 - orice consumabile necesare pentru execuția lucrărilor și realizarea testărilor;
 - întreținerea normală și extraordinară a lucrărilor până la predarea acestora către Beneficiar la aprobarea recepției la terminarea lucrărilor;
 - activități și consumabile necesare pentru menținerea șantierului curat și funcțional, demontarea și îndepărtarea oricăror lucrări sau activități provizorii;
 - pregătirea oricărei documentații necesare Antreprenorului pentru execuția lucrărilor, documentație care include dar nu se limitează la:
 - Grafice generale de realizare a investiției publice (fizice și valorice);
 - Planul calității pentru execuție;
 - Planul de control al calității;
 - Certificările și rezultatele testelor materialelor
 - Documentarea informațiilor necesare pentru Cartea tehnică a construcției, inclusiv documentarea instrucțiunilor de exploatare

Termenii și condițiile contractului includ și o garanție pentru execuția lucrărilor de minim 5 ani.

Următoarele activități trebuie realizate de Antreprenor în cadrul Contractului ce rezultă din această procedură:

Tabelul nr. 6

Nr.	Activitate	Detaliere activități
1	Elaborare proiect pentru autorizarea executării lucrărilor de construire (P.A.C.) în conformitate cu HG 907/2016	<p>Elaborare Proiect pentru autorizarea executării lucrărilor (P.A.C.) și obținerea avizelor specificate în Certificatul de Urbanism în numele Beneficiarului</p> <p>Elaborare studii și documentații necesare obținerii avizelor solicitate prin Certificatul de urbanism</p> <p>Elaborare Proiect de organizare a execuției lucrărilor (P.O.E./DIOE)</p> <p>Ajustarea, completarea și/sau modificarea Proiectului pentru autorizarea executării/desființării lucrărilor (P.A.C.) și a Proiectului de organizare a execuției lucrărilor (P.O.E./DIOE) după caz, ca urmare a recomandărilor verificatorului/verificatorilor și consiliilor tehnico-economice reprezentative din partea Beneficiarului</p>
2	Elaborare/Definitivare Proiect Tehnic de execuție în conformitate cu HG 907/2016	<p>Elaborare/Definitivare Proiect Tehnic de execuție, în baza Studiului de fezabilitate, fără depășirea indicatorilor tehnico-economici stabiliți la nivelul acestuia dar cu respectarea legislației, reglementărilor tehnice în vigoare și legii 10/1995.</p> <p>Elaborare Caiete de Sarcini specifice pentru lucrările ce vor fi executate</p> <p>Elaborare Detalii de Execuție</p> <p>Ajustarea, completarea și/sau modificarea Proiectului tehnic și a detaliilor de execuție ca urmare a recomandărilor verificatorilor și consiliilor tehnico-economice reprezentative din partea Beneficiarului</p>
3	Asistență tehnică pe perioada de execuție a lucrărilor	<p>Acordare asistență tehnică inclusiv pentru fazele determinante indicate în Programul de urmărire și control</p> <p>Acordare asistență suplimentară, la solicitarea Beneficiarului</p> <p>Elaborare Program de urmărire a comportării lucrării în timp, dacă este solicitat</p> <p>Participare la recepția lucrărilor</p>

4	Execuție lucrări	<p>Execuția lucrărilor în conformitate cu proiectul tehnic aprobat și respectând termenul contractual</p> <p>Antreprenorul trebuie să furnizeze Supervizorului și Beneficiarului toate documentațiile solicitate, inclusiv partea din cartea tehnică a construcției (Secțiunea B) înainte de semnarea procesului verbal de recepție la terminarea lucrărilor.</p>
---	------------------	-------------------------------------------------------------------------------------------------------------------------------------------------------------------------------------------------------------------------------------------------------------------------------------------------------------------------------------------------------------------

În conformitate cu Regulamentul privind expertizarea și verificarea tehnică a proiectelor aprobat prin HG 925/1995 modificat prin HG 742/2018, Antreprenorul va asigura verificarea tehnică a documentațiilor de către verificatori tehnici atestați național. Toate documentațiile geotehnice vor fi verificate de un Verificator de Proiecte atestat pentru domeniul Af – „Rezistența și stabilitatea terenului de fundare al construcțiilor și a masivelor de pământ”.

Toți experții nominalizați trebuie să fie independenți și să nu existe conflicte de interese în responsabilitățile ce le revin. Costurile aferente mobilizării experților sunt considerate a fi incluse în prețul oferat, Antreprenorul neputând solicita ulterior semnării contractului sume suplimentare pentru decontarea serviciilor prestate de experți.

Toate activitățile trebuie realizate cu respectarea legislației și a reglementarilor tehnice în vigoare, aplicabile specificului obiectivului de investiții.

2.8 Documentele Antreprenorului

Antreprenorul va elabora toată documentația necesară pentru proiectarea și construirea Lucrărilor și își va asuma deplina responsabilitate și răspundere pentru proiect și pentru documentație indiferent dacă acestea au sau nu la bază propriile proiecte ale Antreprenorului.

Documentele Antreprenorului, așa cum prevede sub-clauza 5.2 [Documentele Antreprenorului] din Condițiile Contractului, vor include următoarele:

- a) Declarație de Proiectare care conține criteriile și baza tuturor elementelor de proiectare,
- b) Proiectul Tehnic și Detaliile de Execuție precum și documentația necesară obținerii tuturor avizelor, autorizațiilor, licențelor inclusiv documentația necesară pentru demolarea oricărui construcții existente în scopul executării Lucrărilor etc.
- c) Proiect Tehnic și toată documentația necesară pentru executarea Lucrărilor.
- d) Specificațiile tehnice pentru Lucrări cu toate standardele de materiale și forța de munca care vor fi acceptate pentru Lucrări,
- e) Date privind ridicarea topografică colectate în vederea elaborării proiectului propus de Antreprenor
- f) Calculele aflate în spatele proiectului Antreprenorului, de exemplu calculul drenajului (debite, viteze, timpi de concentrare), analize și proiectul de structură, proiectul geotehnic și proiectul structurii rutiere;
- g) Planșe de drum,
- h) Planșe de poduri,
- i) Planșe de drenaje,

- j) Planșe de marcaje și indicatoare ,
- k) Planșe diverse,
- l) Alte calcule selectate sau justificări pe care le-ar putea solicita Supervizorul în ceea ce privește proiectul Antreprenorului,
- m) Raportul geotehnic care trebuie să includă toate informațiile și analizele geotehnice utilizate în elaborarea proiectelor propuse ale Antreprenorului.
- n) Planurile șantierului și propunerile Antreprenorului în ceea ce privește cerințele de încercare ca parte integrantă a Planului de asigurare a calității Construcției;
- o) Orice alte documente sau planșe tehnice sau avize necesare pentru descrierea, obținerea aprobărilor și executarea Lucrărilor.
- p) Planurile de calitate ale Antreprenorului și ale proiectantului Antreprenorului care vor include procedurile de lucru,
- q) Planul de management de mediu;
- r) Planul de sănătate și securitate
- s) Planul de management al traficului,
- t) Un program de proiectare și executare a lucrărilor la intervale specificate
- u) Audituri privind siguranța drumului și răspunsurile Antreprenorului pe această problemă, inclusiv auditurile intermediare privind siguranța drumului așa cum sunt prevăzute aceste audituri în legislația română în vigoare.
- v) Rapoartele de testare și de dare în funcțiune pentru autostradă și structuri.
- w) Înregistrările execuției
- x) Manuale de întreținere și exploatare pentru drumuri și structuri
- y) Orice alte documentații necesare Proiectării și executării Lucrărilor.
- z) Orice alte documentații solicitate de către Supervizor și/sau Beneficiar.

Antreprenorul va propune spre aprobare Supervizorului un format și o metoda pentru Documentele Antreprenorului în conformitate cu legislația aplicabilă. și care va îndeplini orice cerința a Inginerului referitoare la modificări aduse formatului sau metodei.

Antreprenorul se va asigura că toate planșele de proiectare, documentele justificative și memoriile tehnice și alte asemenea, care fac parte din Documentele Antreprenorului sunt elaborate și semnate de proiectanți autorizați în acest sens și ca acestea sunt întocmite în conformitate cu prevederile legii 10/1995 privind Calitatea în construcții cu modificările și completările ulterioare.

Antreprenorul va transmite Supervizorului, spre informare, în cadrul declarației de proiectare, numele și detalii pentru fiecare expert tehnic. Antreprenorul va trebui să facă dovada unei verificări amănunțite, în concordanță cu manualul sau de control al calitatii, a tuturor documentelor transmise, inclusiv a Detaliilor de Execuție atunci când Supervizorul îi solicită acest lucru.

Verificarea independentă executată la nivelul de detaliu echivalent Verificării în conformitate cu legislația românească în domeniul construcțiilor, mai exact cu legea nr. 10/1995 privind calitatea în construcții (cu modificările și completările ulterioare) va fi realizată de Verificatori Autorizați nominalizați de Beneficiar.

2.9 Rezultatele care trebuie obținute în urma prestării serviciilor și execuției lucrărilor

Antreprenorul se va angaja să presteze serviciile și lucrările de o manieră rezonabilă și prin competența și profesionalismul așteptate din partea unei organizații cu statut profesional ridicat, în conformitate cu standardele stabilite în acest Caiet de Sarcini. Antreprenorul va fi responsabil pentru identificarea și minimizarea riscurilor de implementare și finalizare a proiectului „Modernizare DN 2N km 52+860 – km 60+000 Jitia – Bișoca și pod nou peste râul Râmnicu Sărat la KM 53+300”, ETAPA I – Pod nou peste râul Râmnicu Sărat.

Beneficiarul urmărește ca în urma executării acestor servicii și lucrări să se definească un Proiect robust, temeinic analizat și care să corespundă celor mai înalte standarde tehnice, sociale și de mediu posibile.

Implementarea Contractului în conformitate cu prevederile prezentului Caiet de Sarcini trebuie să conducă cel puțin la atingerea următoarelor rezultate finale măsurabile:

Tabelul nr. 7

	Activitate/Etapă	Rezultat așteptat / Punct de referință
1	Elaborare proiect pentru autorizarea executării lucrărilor de construire (P.A.C.)	Proiectul pentru autorizarea executării/desființării lucrărilor (P.A.C.) verificat în condițiile Legii nr.10/1991, cu modificările și completările ulterioare, însoțit de avizele solicitate prin Certificatul de Urbanism (obținute de Antreprenor) și de Proiectul de organizare a execuției lucrărilor (P.O.E./DIOE) pentru obținerea Autorizației de construire (PAC) de la Beneficiar în maxim 30 zile de la momentul emiterii Ordinului Administrativ de Începere
2	Elaborare/Definitivare Proiect Tehnic de execuție	Proiect Tehnic de execuție, Caiete de Sarcini, Detalii de Execuție verificate potrivit Legii nr. 10/1991, cu modificările și completările ulterioare de la Beneficiar în maxim 40 zile de la momentul avizării Proiectului pentru autorizarea executării lucrărilor (90 zile de la emiterea Ordinului Administrativ de Începere)
3	Asistență tehnică pe perioada de execuție a lucrărilor	Raportul proiectantului pentru comisia de recepție întocmit și predat Cartea tehnică a construcției întocmită și predată Beneficiarului, pe măsura elaborării (capitolul A: Documentația privind proiectarea, informațiile necesare, capitolul B și C și capitolul D Documentația privind exploatarea, întreținerea, repararea, urmărirea comportării în timp și post utilizarea construcției) și cel mai târziu până la data recepției finale a lucrărilor
4	Execuție lucrări	Toate lucrările pe discipline realizate pe deplin în conformitate cu cerințele Caietului de sarcini;

	Activitate/Etapă	Rezultat așteptat / Punct de referință
		<p>Deșeurile (primare și secundare) sortate corespunzător și procedurile privind gestionarea deșeurilor respectate în totalitate; Toate documentațiile necesare și care au fost utilizate pentru planificarea execuției, pentru execuția, controlul execuției și finalizarea lucrărilor, așa cum sunt acestea indicate la paragraful de mai jos;</p> <p>Perimetrul șantierului de lucru, inclusiv Organizarea de șantier, eliberat și curățat de orice echipament, utilaj sau material utilizat de Antreprenor pe perioada execuției lucrărilor.</p>

2.10 Activități în legătură cu rezultatele necesar a fi obținute în cadrul Contractului

Tabelul nr. 8

Nr.	Rezultate așteptate	Activități ce trebuie realizate de Antreprenor
1	Proiect pentru autorizarea executării lucrărilor de construire (P.A.C.) în conformitate cu HG 907/2016	<ul style="list-style-type: none"> i. elaborarea Documentației pentru obținerea avizelor, acordurilor și autorizațiilor solicitate de organismele autorizate, chiar dacă acestea nu au fost menționate în Certificatul de urbanism ca fiind necesare, în conformitate cu prevederile legislației în vigoare, cu respectarea tuturor reglementărilor tehnice și normativelor specifice ii. elaborarea documentațiilor necesare solicitate prin Certificatul de urbanism, în conformitate cu prevederile legale în vigoare și realizarea tuturor demersurilor pentru obținerea respectivelor avize, acorduri și autorizații iii. elaborarea documentațiilor cu respectarea prevederilor Certificatului de Urbanism, a documentațiilor de urbanism aprobate (PUG, PUZ, PUD – indicatori urbanistici aprobați: POT și CUT) precum și a condițiilor menționate în avizele și acordurile obținute iv. elaborarea documentațiilor cu respectarea prevederilor Legii nr. 50/1991 republicată, cu modificările și completările ulterioare și ale HG nr. 907/2016 în elaborarea documentației pentru obținerea Autorizației de Construire v. elaborarea documentațiilor cu luarea în considerare a completărilor și observațiilor solicitate de avizatori
2	Proiect de organizare a execuției lucrărilor (P.O.E.)	<ul style="list-style-type: none"> i. elaborarea proiectului de organizare a execuției lucrărilor cuprinzând descrierea tuturor lucrărilor provizorii pregătitoare și necesare în vederea asigurării tehnologiei de execuție a investiției, atât pe terenul aferent investiției, cât și pe spațiile ocupate temporar în afara acestuia, inclusiv cele de pe domeniul public. ii. elaborarea proiectului de organizare cu respectarea prevederilor Legii nr. 50/1991 republicată, cu modificările și completările ulterioare și

Nr.	Rezultate așteptate	Activități ce trebuie realizate de Antreprenor
		ale HG nr. 907/2016 în elaborarea documentației tehnice pentru organizarea de șantier.
3	Proiect Tehnic de execuție în conformitate cu HG 907/2016	<ul style="list-style-type: none"> i. elaborarea Proiectului tehnic de execuție, în baza Studiului de Fezabilitate, conținând părți scrise și părți desenate, în conformitate cu prevederile Legii nr. 50/1991 republicată, cu modificările și completările ulterioare și ale HG nr. 907/2016, precum și cu toate reglementările tehnice incidente, pe baza studiilor necesare (topografic, hidrologic, geotehnic etc.); ii. elaborarea proiectelor tehnice pentru toate tipurile de utilități, respectiv relocare/protejare utilități, inclusiv liste de cantități aferente; iii. elaborarea Proiectului tehnic pornind de la Studiul de fezabilitate și utilizând toate documentele și studiile anterioare pentru a respecta cerințele și conținutul cadru prevăzut prin legislația în vigoare, fără depășirea Indicatorilor Tehnico-Economici aprobați la nivelul Studiului de Fezabilitate; iv. documentațiile aferente lucrărilor de artă se vor prezenta și în format 3D și vor conține în mod obligatoriu breviare de calcul conform normativelor în vigoare; v. ajustarea, completarea și/sau modificarea Proiectului tehnic și a detaliilor de execuție ca urmare a recomandărilor verificatorului/verificatorilor tehnici atestați.
4	Asistență Tehnică pe Perioada de Execuție a Lucrărilor	<p>Acordarea asistenței tehnice atât în timpul execuției, cât și în perioadă de garanție până la recepția finală a lucrărilor pentru asigurarea execuției lucrărilor atât din punct de vedere calitativ cât și cantitativ, prin:</p> <ul style="list-style-type: none"> i. Propunerea de modalități de rezolvare a eventualelor neconformități apărute pe toată perioada de derulare a execuției. ii. Răspunsul la solicitările Beneficiarului cu privire la orice sesizare în legătură cu neconformitățile și/sau neconcordanțele constatate în proiect în vederea soluționării acestora, ori de câte ori este necesar, pentru asigurarea conformității proiectului și atingerea nivelului de calitate stabilit. iii. Soluționarea neconformităților, defectelor și neconcordanțelor apărute în fazele de execuție, prin oferirea de soluții tehnice, cu acordul Beneficiarului; iv. Participarea la întâlnirile Beneficiarului cu una, mai multe sau toate părțile implicate în derularea contractului de execuție de lucrări, respectiv cu Supervizorul, Inspectoratul de Stat în Construcții etc. v. Răspunsul la notificările emise de către Supervizorul, conform obligațiilor ce îi revin acestuia din urmă, referitoare la apariția unei situații neprevăzute. vi. Realizarea modificărilor aduse, din motive obiective, Proiectului, Caietelor de sarcini sau Listelor de cantități, sub forma de Dispoziție de șantier, numai în condițiile Contractului de proiectare și cu

Nr.	Rezultate așteptate	Activități ce trebuie realizate de Antreprenor
		respectarea prevederilor legislației în domeniul achizițiilor publice, precum și a legislației privind calitatea în construcții.
5	Execuție lucrări	Realizarea tuturor activităților conform Proiectului Tehnic de Execuție Lucrări aprobat de Beneficiar. Darea în exploatare a obiectivului de investiții conform destinației stabilite

Documentațiile necesare pentru planificarea execuției, pentru execuția, controlul execuției și finalizarea lucrărilor includ:

- i. Graficul general de realizare a investiției publice (fizic și valoric);
- ii. următoarele documentații (semnate de specialiștii atestați în domeniul profesional relevant, atunci când se solicită expres prin legislația în vigoare):
 - a. Planul de control al calității lucrărilor executate în versiunea finală, inclusiv înregistrările de calitate cu caracter general efectuate pe parcursul executării lucrărilor precum și celelalte documentații întocmite conform prescripțiilor tehnice, prin care se atestă calitatea lucrărilor;
 - b. Declarația de conformitate a materialelor și a oricăror documentații relevante solicitate prin legislația în vigoare;
 - c. Rezultatul testelor asupra materialelor prevăzute de legislația în vigoare și/sau prevăzute în proiectul tehnic și/sau solicitate de Inspecția de Stat în Construcții;
 - d. Detalii tehnice de execuție și breviarele de calcul relevante, acolo unde este aplicabil și nu au fost furnizate inițial ca parte a Caietului de Sarcini;
 - e. Copie a jurnalului de șantier semnat în mod corespunzător pe toate paginile.

Antreprenorul trebuie să furnizeze Beneficiarului toate documentațiile solicitate, inclusiv partea din cartea tehnică a construcției (Secțiunea B) înainte de semnarea procesului verbal de recepție la terminarea lucrărilor.

Documentația privind managementul calității cuprinde cel puțin:

- i. Planul calității;
- ii. Planul de control al calității lucrărilor, verificări și încercări.

Rezultatele intermediare în execuția lucrărilor sunt definite și asociate solicitării de plăți intermediare de către Antreprenor și sunt reprezentate de *faze determinante ale execuției lucrărilor sau la stadiul unui obiect din devizul general, după caz sau la punctele de referință utilizate în planificarea execuției lucrărilor, așa cum au fost acestea stabilite de proiectant sau prin raportare la obiectele ce aparțin obiectivului de investiții.*

Antreprenorul poate solicita o plată intermediară, așa cum este prevăzut în Contract, doar după ce a finalizat toate activitățile și cerințele aferente rezultatului intermediar în cauză și numai atunci când Beneficiarul a acceptat rezultatul/stadiul definit în propunerea tehnică ca jalon/punct de reper intermediar, ca fiind un stadiu al activităților pentru care se poate efectua o plată.

2.11 Atribuțiile și responsabilitățile Părților

Pe parcursul prestării serviciilor, Antreprenorul este responsabil pentru îndeplinirea următoarelor atribuții:

- a. **verificarea tuturor datelor/studiilor/informațiilor puse la dispoziția sa de Beneficiar, cuprinse în Studiul de Fezabilitate existent. După verificare și analiză Antreprenorul va confirma exactitatea informațiilor puse la dispoziție de către Beneficiar, le va actualiza, completa și își va asuma responsabilitatea și răspunderea pentru datele care vor fi utilizate în cadrul proiectului.** De asemenea, Antreprenorul, cu sprijinul Beneficiarului va solicita de la Autoritățile locale date/informații/studii/strategii de dezvoltare locală durabilă (P.U.Z./P.U.G etc.), cu posibil impact în zona de influență a Proiectului.
- b. Antreprenorul împreună cu Beneficiarul și reprezentanți ai Autorităților locale, după caz, vor efectua vizite în amplasament pentru a certifica analizele efectuate, pentru a identifica condițiile actuale și eventuale constrângeri în zona de influență a Proiectului. De asemenea, în cadrul acestor vizite, Antreprenorul va identifica posibilitățile de acces în vederea efectuării studiilor de teren (topografice, geotehnice etc.);
- c. realizarea activităților în cadrul Contractului în conformitate cu cerințele legislație aplicabile specificului obiectivului de investiție pentru care se solicită realizarea documentațiilor tehnico-economice, a reglementărilor tehnice în vigoare aplicabile specificului obiectivului de investiție și a prevederilor prezentului Caiet de Sarcini;
- d. realizarea tuturor planurilor de lucru pentru derularea activităților în cadrul Contractului în conformitate cu cerințele din Caietul de sarcini;
- e. Punerea la dispoziția Beneficiarului în timp util a tuturor documentelor, incluzând, dar fără a se limita la: documentații tehnico-economice, planuri de lucru al activităților actualizat, rapoarte de progres;
- f. actualizarea calculului, desenelor și specificațiilor pentru a reflecta toate revizuirile, inclusiv toate cerințele și informațiile furnizate de terțe părți (autoritățile, subcontractori etc.)
- g. transmiterea către Beneficiar spre revizuire și aprobare a documentelor solicitate. De asemenea, orice modificare a acestora trebuie aprobată de către Beneficiar;
- h. prezentarea documentațiilor tehnice și a rapoartelor în formatul/formatele care să respecte cerințele stabilite prin reglementările tehnice și cele stabilite de Beneficiar
- i. colaborarea cu personalul Beneficiarului alocat pentru serviciile desfășurate conform Contractului (monitorizarea progresului activităților în cadrul Contractului, coordonarea activităților în cadrul Contractului, feedback).
- j. efectuarea serviciilor numai cu personal atestat, potrivit legii;
- k. asistarea Beneficiarului și punerea la dispoziția Beneficiarului a documentelor suport necesare în relația cu instituțiile abilitate în materie de control și asigurare a calității în construcții
- l. punerea la dispoziția Beneficiarului a tuturor informațiilor solicitate pentru a sprijini procesul de evaluare a performanței Contractorului în legătura cu realizarea activităților din Contract;
- m. oferirea de suport și gestionarea lecțiilor învățate în vederea îmbunătățirii activităților din contract;
- n. indexarea tuturor documentelor transmise Beneficiarului atât pe perioada derulării activităților cât și înainte de finalizarea Serviciilor;
- o. relaționarea, în scris, cu toți factorii interesați (Beneficiar, autorități, experți etc.) implicați în realizarea, avizarea sau autorizare prestațiilor contractate aferente obiectivului, în vederea optimei efectuări a acestora;
- p. asigurarea că nu va utiliza, în executarea Contractului, în niciun fel și în nicio măsură, personalului angajat al beneficiarului, mai puțin în cazurile și în măsura în care părțile convin altfel printr-o modalitate prevăzută în contract.

Antreprenorul va realiza elaborarea documentațiilor tehnico-economice și conținutul acestor documentații după cum este necesar și stabilit prin reglementările tehnice aplicabile documentațiilor

tehnico-economice pentru obiective de investiții astfel încât să poată furniza în orice moment evidențe, atât Beneficiarului, cât și factorilor interesați, pentru deciziile sale pe baza detaliilor și soluțiile tehnice analizate, a calculelor și analizelor efectuate.

Antreprenorul va respecta actele normative, standardele și ghidurile, naționale și europene în vigoare.

Antreprenorul va depune toate diligențele necesare și va acționa în cel mai scurt timp posibil, pentru a da curs solicitărilor venite din partea Beneficiarului, solicitări ce derivă din natura serviciilor care fac obiectul Contractului, cu condiția ca acestea să fie comunicate în mod expres de către Beneficiar Antreprenorului, ca fiind solicitări direct legate de îndeplinirea obiectului Contractului și a obiectivelor Beneficiarului.

Beneficiarul este responsabil pentru:

- a. punerea la dispoziția Antreprenorului a tuturor informațiilor disponibile pentru obținerea rezultatelor așteptate;
- b. punerea la dispoziție a unui spațiu pentru derularea întâlnirilor de lucru și a ședințelor de analiză a progresului în cadrul Contractului
- c. desemnarea și comunicarea către Antreprenor a echipei/persoanei responsabile cu interacțiunea și suportul oferit Antreprenorului;
- d. asigurarea tuturor resurselor care sunt în sarcina sa pentru buna derulare a Contractului;
- e. achitarea contravalorii tuturor taxelor pentru obținerea avizelor, acordurilor și autorizațiilor, plata acestora efectuându-se pe baza de documente justificative;
- f. achitarea contravalorii prestațiilor executate de către Antreprenor, în baza facturilor emise de către acesta din urmă, așa cum este stabilit prin Contract;
- g. organizarea recepției preliminare și finale la terminarea tuturor prestațiilor executate în conformitate cu prevederile prezentului Caiet de Sarcini;
- h. notificarea în timp util a Antreprenorului în vederea asigurării asistenței tehnice pe durata execuției lucrărilor pentru care a întocmit proiectul până la recepția finală a lucrărilor;
- i. Documentarea în scris a oricărui motiv de respingere a rezultatelor furnizate de Antreprenor în cadrul Contractului, prin raportare la prevederile legale, la reglementările tehnice în vigoare și la cerințele prezentului Caiet de Sarcini, după caz.

3 RESPONSABILITĂȚILE ANTREPRENORULUI

3.1 Responsabilitățile cu caracter general

În raport cu obiectivele anticipate pentru Contract, responsabilitățile Antreprenorului sunt:

- i. Asigurarea planificării resurselor pe toată perioada derulării Contractului pe baza informațiilor puse la dispoziție de Beneficiar;
- ii. Asigurarea valabilității tuturor autorizațiilor și certificatelor deținute (atât pentru organizația sa, cât și pentru personalul propus pentru executarea lucrărilor), care sunt necesare (conform legislației în vigoare) pentru executarea lucrărilor;
- iii. Respectarea legislației privind sănătatea și securitatea în muncă și protecția mediului înconjurător și a cerințelor specifice ale Beneficiarului, precum și a oricărui acte normative aflate în interdependență cu obiectul Contractului, pe toată durata acestuia;
- iv. Planificarea activității și asigurarea capacității de personal calificat necesară pentru îndeplinirea obligațiilor sale, cu respectarea celor mai bune practici din domeniu, a prevederilor legale și contractuale relevante și cu deplina înțelegere a complexității legate de derularea cu succes a

- Contractului, astfel încât să se asigure îndeplinirea obiectivelor Beneficiarului;
- v. Propunerea spre aprobare către Beneficiar, a unui grafic de execuție, incluzând datele de finalizare a fiecărei activități;
 - vi. Asigurarea unui grad de flexibilitate în executarea lucrărilor în funcție de necesitățile obiective ale Beneficiarului, la orice moment în derularea Contractului;
 - vii. Executarea și documentarea corespunzătoare a tuturor schimbărilor (Modificări) solicitate de către Beneficiar pe durata derulării Contractului;
 - viii. Prezentarea unei situații de plată, individual pentru fiecare activitate în parte și per total, indicând progresul activităților sale, lucrările executate, detaliind în mod separat lucrările executate și costurile cu diverse taxe, dacă e cazul, achitate în numele și pentru Beneficiar. Situațiile de plată trebuie să includă originalele documentației doveditoare, conform cu legislația în vigoare, de plata de taxe, onorarii etc. în numele și pentru Beneficiar acolo unde este cazul;
 - ix. Acceptarea realizării de verificări de către Beneficiar pe durata derulării Contractului în ceea ce privește îndeplinirea oricărei și tuturor obligațiilor sale și prezentarea la cerere a oricărui și tuturor documentelor justificative referitoare la îndeplinirea acestor obligații;
 - x. Cooperarea și punerea la dispoziția Beneficiarului a tuturor informațiilor privind Planul operațional de securitate și luarea măsurilor necesare în vederea conformării la acest plan;
 - xi. Efectuarea de vizite comune pe șantier împreună cu reprezentanții împuterniciți ai Beneficiarului pe probleme de securitate și sănătate, înainte de a-și redacta planul propriu de securitate;
 - xii. Stabilirea împreună cu reprezentanții împuterniciți ai Autorității pe probleme de securitate și sănătate a obligațiilor privind utilizarea mijloacelor de protecție colectivă, instalațiilor de ridicat sarcini, accesul pe șantier etc.;
 - xiii. Elaborarea și transmiterea către Beneficiar de rapoarte de progres zilnice, săptămânale și lunare;
 - xiv. Participare la întâlniri de progres săptămânale, pe șantier, împreună cu Supervizorul și reprezentanți împuterniciți ai Beneficiarului (după caz).

Antreprenorul va fi responsabil față de Beneficiar că își va îndeplini corespunzător toate responsabilitățile ce decurg din documentația tehnică de execuție, prezentul Caiet de sarcini, obligațiile contractuale și solicitările autorităților competente și/sau ale Beneficiarului), referitoare la execuția de lucrări în cadrul Contractului.

Antreprenorul are răspunderea planificării activității sale și asigurarea capacității de personal calificat necesar pentru îndeplinirea obligațiilor sale ca un bun profesionist cu respectarea celor mai bune practici din domeniu, cu respectarea prevederilor legale și contractuale relevante și cu deplina înțelegere a complexității legate de derularea Contractului conform planificărilor, astfel încât să se asigure îndeplinirea obiectivelor Beneficiarului, incluzând indicativ, fără a fi limitativ:

- i. Antreprenorul este responsabil pentru activitatea personalului sau, pentru obținerea rezultatelor cerute și pentru respectarea termenelor de execuție;
- ii. Antreprenorul este responsabil pentru întreaga coordonare a activităților ce reprezintă obiectul Contractului, sub supravegherea Supervizorului și a reprezentanților împuterniciți ai Beneficiarului (după caz);
- iii. Antreprenorul va realiza toate lucrările specificate în cadrul Contractului, conform cerințelor Caietului de sarcini și ale proiectului tehnic, respectând și aplicând cele mai bune practici în domeniu.

Antreprenorul are obligația de a se supune verificărilor de către Beneficiar (pe durata Contractului) în ceea ce privește îndeplinirea oricărei și tuturor obligațiilor sale aferente Contractului, verificări anunțate

în prealabil sau nu și are obligația de a prezenta la cerere orice și toate documentele justificative privind îndeplinirea acestor obligații.

Aprobarea de către Beneficiar a situațiilor de plată sau a oricăror documente emise de Antreprenor și/sau certificări efectuate de către Supervizorul (de exemplu a situațiilor de plată executate întocmite de Antreprenor) nu îl eliberează pe acesta de obligațiile și responsabilitățile sale menționate în acest Caiet de sarcini și/sau menționate în Contract.

Antreprenorul este responsabil să se asigure că pe toată perioada de execuție a activităților pe șantier ia toate măsurile necesare pentru a împiedica o eventuală poluare a mediului înconjurător. Antreprenorul este obligat să acorde o atenție specială combustibililor și oricăror substanțe ce intră în categoria substanțelor periculoase în vederea gestionării în conformitate cu prevederile legislației în vigoare. Antreprenorul este răspunzător pentru orice incident de mediu generat în incinta șantierului sau în imediata vecinătate a acestuia ca urmare a gestionării necorespunzătoare a substanțelor periculoase. Stocarea temporară a oricăror materiale sau substanțe periculoase trebuie să fie menținută la o cantitate minimă în conformitate cu prevederile din autorizația de mediu ce va fi emisă de către autoritatea competentă.

În situația în care, în mod accidental, se va produce o eventuala contaminare a factorilor de mediu, Antreprenorul este responsabil de a informa imediat/urgent Supervizorul și reprezentanții împuterniciți ai Beneficiarului despre situația apărută și de a documenta printr-un raport cauzele care au condus la situația creată.

Antreprenorul este pe deplin responsabil să remedieze pe cheltuiala sa, orice eventuală contaminare a factorilor de mediu care s-a produs ca urmare a neîndeplinirii sau îndeplinirii necorespunzătoare a obligațiilor sale aflate în interdependență cu specificul șantierului.

Antreprenorul este responsabil de prezentarea unei situații de plată pentru activitatea de execuție a lucrărilor în conformitate cu graficul de execuție și în baza listelor de cantități de lucrări.

Antreprenorul va verifica și confirma către Supervizorul îndeplinirea tuturor condițiilor necesare pentru lansarea execuției lucrărilor și va solicita aprobarea începerii lucrărilor de la Beneficiar în baza acestei verificări (prin intermediul Supervizorului). Supervizorul va transmite către Antreprenor notificarea începerii lucrărilor în baza aprobării Beneficiarului.

Unde este posibil, Antreprenorul va propune către Supervizor optimizări în ceea ce privește graficul de execuție a lucrărilor, listele de cantități de lucrări etc., astfel încât să se asigure derularea cu succes în valoarea contractată și în termen a execuției de lucrări.

Antreprenorul își va îndeplini toate obligațiile sale care decurg din acest Caiet de sarcini, dar și din întreaga documentație de execuție aferentă Contractului prin orice metodă legală, incluzând fără limitare indicațiile Supervizorului, participarea la ședințe de șantier, prezența la fazele determinante și orice alte cazuri în care este necesară sau obligatorie prezența sa, efectuarea de verificări, prezentarea de rapoarte și notificări către Supervizor și/sau Beneficiar și în general prin orice metodă general acceptată conform statutelor profesionale sau prevederilor din acest Caiet de sarcini, Contract sau restul documentației de execuție.

Antreprenorul va asigura execuția la timp și va notifica Supervizorul în cazul observării apariției situațiilor ce pot determina întârzieri sau posibile întârzieri, incluzând și propuneri pentru a realiza atingerea termenelor limită de timp intermediare și finale.

Antreprenorul va notifica Supervizorul privind îndeplinirea tuturor condițiilor pentru efectuarea recepției la terminarea lucrărilor, respectiv a recepției finale a lucrărilor, va fi prezent și va documenta aceste recepții de lucrări.

Antreprenorul va efectua măsurătorile de cantități de lucrări, astfel cum vor fi executate conform cu prevederile legale și contractuale relevante și va include lucrările executate în situații de plată întocmite conform cerințelor Beneficiarului. Antreprenorul va depune situațiile de plată în vederea vizării de către Supervizorul, care va verifica și certifica conformitatea cu realitatea, va verifica corespondența cu estimările inițiale, graficul general de realizare a investiției publice (fizic și valoric), metoda tehnică etc. și le va propune Beneficiarului spre aprobare.

Aprobarea folosirii unui Subcontractant nu exonerează Antreprenorul de răspunderea sa față de Beneficiar pentru realizarea lucrărilor de execuție.

Aceste obligații generale ale Antreprenorului trebuie considerate ca fiind aplicabile tuturor lucrărilor efectuate de acesta și vor completa prevederile specifice aplicabile diferitelor tipuri de lucrări acolo unde este cazul.

Antreprenorul este responsabil pentru deținerea tuturor autorizațiilor și certificatelor necesare conform legislației în vigoare pentru execuția de lucrări într-o formă actualizată (în vigoare pe toată perioada derulării activităților), atât pentru organizația sa, cât și pentru personalul propus.

3.2 Responsabilități referitoare la realizarea efectivă a lucrărilor în cadrul Contractului

Antreprenorul este responsabil să pună în operă documentația tehnică pusă la dispoziției de Beneficiar. Totodată este responsabil pentru punerea în operă a oricărei eventuale solicitări de schimbare (Modificări) din partea Beneficiarului pe perioada derulării Contractului.

Activitățile solicitate descrise în documentația de atribuire și responsabilitățile Antreprenorului asociate realizării acestor activități sunt cele incluse în sfera de cuprindere a Contractului ce rezultă din această procedură.

Antreprenorul va fi responsabil de corectitudinea și acuratețea datelor, studiilor și soluțiilor propuse în cadrul Proiectului Tehnic de Execuție, conform Caietului de Sarcini. Antreprenorul va răspunde pentru prestația sa și va justifica corespunzător soluțiile alese potrivit prevederilor și condițiilor contractuale, oricând pe durata de viață a Proiectului.

Antreprenorul va respecta prevederile Legii 10/1995 privind calitatea în construcții - Republicată cu modificări și completări ulterioare și va fi responsabil pe toată durata de viață a Proiectului, pentru soluțiile tehnice indicate și potrivit prevederilor contractuale.

Antreprenorul va oferi asistență Beneficiarului pentru orice problemă identificată pe parcursul implementării Proiectului, ori de câte ori este solicitat, conform legislației în vigoare și condițiilor contractuale.

Obligațiile Antreprenorului pentru activitatea de proiectare

- a. **În termen de 45 zile de la Data de Începere** (cu excepția cazului în care un alt termen este prevăzut în Acordul Contractual), Antreprenorul va notifica Supervizorul cu privire la orice eroare, greșală sau altă neconcordanță identificată în Caietul de Sarcini.
- b. Antreprenorul va proiecta și va fi responsabil și răspunzător pentru proiectarea Lucrărilor Permanente în conformitate cu prevederile din Contract și legislația aplicabilă, cu respectarea Caietului de Sarcini și a Ofertei Tehnice. Antreprenorul își va asuma întreaga responsabilitate pentru conformitatea, stabilitatea și siguranța tuturor operațiunilor și metodelor de construcție.
- c. Cod Etică. În îndeplinirea obligațiilor sale contractuale, Antreprenorul va respecta legile în vigoare și se va asigura că Personalul său respectă, de asemenea, aceste Legi. Va acționa

- conform codului de conduită al profesiei sale. Se va abține să facă declarații publice cu privire la Contract fără aprobarea prealabilă a Beneficiarului.
- d. Documentele transmise de Antreprenor Beneficiarului sau Supervizorului vor fi semnate de către Reprezentantul Antreprenorului.
 - e. Antreprenorul se va asigura că personalul său specializat este autorizat și/sau certificat în conformitate cu prevederile Legii.
 - f. Respectarea sistemului de asigurare a calității nu va exonera Antreprenorul de niciuna din sarcinile, obligațiile și responsabilitățile sale.
 - g. Antreprenorul va lua toate măsurile necesare pentru protecția mediului înconjurător (atât pe Șantier cât și în afara acestuia) și pentru limitarea daunelor sau afectării populației și a proprietăților ca urmare a poluării, zgomotului și a altor consecințe ale activității sale. Aceste măsuri vor fi prevăzute în documentația tehnică elaborată și vor fi conforme cu cele prevăzute în Specificații și în actul de reglementare în domeniul mediului.
 - h. Antreprenorul va lua toate măsurile pentru angajarea întregului personal și a forței de muncă în conformitate cu prevederile Legii.
 - i. Antreprenorul va obține de la asigurători angajamentul de a informa personal și direct Beneficiarul și Supervizorul cu privire la orice eveniment ce poate aduce, anula sau modifica în orice fel asigurarea în cauză.
 - j. Beneficiarul va pune la dispoziția Antreprenorului, pentru informarea acestuia, cel târziu la Data de Referință, toate datele relevante care se află în posesia acestuia referitoare la structura geologică și condițiile hidrologice de pe Șantier, inclusiv Decizia de Încadrare nr. 25/12.03.2020 emisă de către APM Vrancea. Antreprenorul are responsabilitatea interpretării acestor date.
 - k. Proiectarea lucrărilor provizorii. Înainte de execuția Lucrărilor, Antreprenorul va transmite Supervizorului spre consimțământ detaliile aferente execuției Lucrărilor. Aceste detalii includ, dar nu sunt limitate la elaborarea detaliilor aferente Lucrărilor Provizorii în conformitate cu prevederile legii, documente tehnice aferente metodologiei de execuție a Antreprenorului, piese desenate și calcule aferente.
 - l. Antreprenorul va întocmi toate documentele tehnice și detaliile/schițele necesare pentru aprobare, precum și pentru execuția lucrărilor. Acestea vor constitui Documentele Antreprenorului.
 - m. Antreprenorul va implementa un sistem de management al calității cel puțin în conformitate cu cerințele prevăzute în capitolul Asigurarea Calității. Sistemul de management al calității va cuprinde și activitatea proiectantului Antreprenorului, Respectarea sistemului de asigurare a calității nu va exonera Antreprenorul de niciuna din sarcinile, obligațiile sau responsabilitățile sale.
 - n. Antreprenorul va respecta în activitatea de proiectare toate cerințele din Certificatul de Urbanism etc., puse la dispoziția Antreprenorului/obținute de Antreprenor în numele Beneficiarului, în vederea obținerii Autorizației de Construire precum și din toate celelalte avize și acorduri puse la dispoziție de Beneficiar/obținute de Antreprenor în numele Beneficiarului.
 - o. Antreprenorul se va asigura că toate cerințele Auditului de Siguranță Rutieră vor fi implementate pe toată durata de derulare a contractului.
 - p. Antreprenorul va respecta, în mod obligatoriu în activitatea de proiectare cerințele prevăzute în documentația tehnică, faza Studiu de Fezabilitate.
 - q. Antreprenorul va respecta, în mod obligatoriu, prevederile P 100/2013, codurile de proiectare Eurocode, normele și standardele modificate/actualizate față de momentul elaborării documentației tehnice faza SF în activitatea de proiectare a structurilor. În cadrul Ofertei Tehnice și Financiare se va ține cont de acestea și de tot ceea ce implică.

- r. Antreprenorul va respecta în activitatea de proiectare solicitările suplimentare ale Beneficiarului.
- s. În cadrul Ofertei Tehnice și Financiare va ține cont de toate cele menționate și de tot ceea ce implică acestea.
- t. Pentru emiterea Autorizației de Construire, Antreprenorul va depune la C.N.A.I.R. S.A. documentația completă pentru autorizarea lucrărilor de construire – Proiectul pentru Autorizarea executării lucrărilor de Construire, întocmit în conformitate cu prevederile Legii 50/1991 actualizată, în vederea transmiterii către autoritatea emitentă – Ministerul Transporturilor și Infrastructurii. După obținerea autorizației de construire, autoritatea emitentă, prin C.N.A.I.R. S.A. va preda Antreprenorului exemplarul vizat spre neschimbare împreună cu autorizația de construire.
- u. Pentru obținerea altor autorizații de construire/demolare (dacă este cazul), inclusiv pentru organizarea de șantier se vor întocmi documentații ce se vor depune la autoritățile locale, după caz. Antreprenorul va obține și/sau va reactualiza în numele Beneficiarului toate avizele și acordurile solicitate prin certificatul de urbanism emis pentru „autorizație de construire”.
- v. Antreprenorul va fi responsabil pentru obținerea și menținerea în valabilitate a autorizațiilor specifice, necesare pe parcursul derulării lucrărilor.
- w. Este necesar ca Proiectul Tehnic de Execuție să fie complet și suficient de clar, astfel încât să se poată realiza, pe baza lui, execuția de lucrări în conformitate cu materialele și tehnologia de execuție propusă. Pentru avizarea C.T.E. C.N.A.I.R. S.A., Antreprenorul va întocmi și preda Beneficiarului notele de prezentare ale documentațiilor tehnico-economice atât pe suport hârtie, semnate și ștampilate, cât și în format electronic – editabil, cu precizări ferme privind încadrarea costurilor în valoarea ofertată.
- x. **Studiu geotehnic.** Antreprenorul va furniza un studiu geotehnic respectând exigențele NP 074/2014, care va prezenta toate datele geotehnice colectate de Antreprenor ca urmare a investigațiilor minim necesare conform reglementărilor tehnice în vigoare și a investigațiilor suplimentare efectuate pentru lucrări și pentru obținerea informațiilor relevante privind execuția și întreținerea terasamentelor. Studiul va fi întocmit respectând NP 074/2014, SR EN 1997-2 – Proiectarea geotehnică. Investigarea și încercarea terenului, precum și HG 907/2016 privind etapele de elaborare și conținutul cadru al documentațiilor tehnico-economice aferente obiectivelor/proiectelor de investiții finanțate din fonduri publice, iar toate investigațiile de teren și încercările de laborator vor respecta normativele și standardele specifice în vigoare. Studiul geotehnic va trata, în mod obligatoriu, și zonele gropilor de împrumut și a celor cu potențial de instabilitate.
- y. **Studiul hidrologic și hidraulic.** Studiul hidrologic are ca scop determinarea regimurilor de scurgere a cursurilor de apă intersectate. Studiul hidraulic va conține calcule ale căror rezultate vor determina dimensionarea hidraulică a podului și lucrărilor hidrotehnice, de apărare, stabilizare a albiilor etc.
- z. **Studiu privind protejarea/relocarea utilităților/instalațiilor.**

3.3 Responsabilități asociate lucrărilor pregătitoare

Lucrările pregătitoare includ:

- i. Îndeplinirea obligațiilor pentru începerea și derularea execuției de către Antreprenor;
- ii. Pregătirea pentru execuția de lucrări;
- iii. Organizarea de șantier a Antreprenorului.

În scopul realizării activităților ce țin de etapa pregătitoare a execuției lucrărilor, Antreprenorul trebuie:

- i. Să asigure îndeplinirea tuturor obligațiilor legate de realizarea lucrărilor pregătitoare, care îi revin din documentația tehnică, din prezentul Caiet de sarcini și din prevederile stabilite în Contract;
- ii. Să asigure îndeplinirea obligațiilor referitoare la întâlnire/întâlniri înainte de demararea activității pe șantier:
 - a. Coordonarea cu Supervizorul, Beneficiarul, autorități competente în vederea bunei desfășurări a activității, inclusiv în ce privește vizitele, participarea sa la diferitele întâlniri legate de execuție, inspecții etc. legate de execuția de lucrări în conformitate cu Contractul;
 - b. După emiterea notificării Beneficiarului privind data de începere a execuției lucrărilor și înainte de demararea activităților pe șantier, Antreprenorul poate solicita întâlnire/i cu reprezentantul Beneficiarului sau alte părți implicate dacă este necesar să se definească toate problemele operaționale precum accesul pe șantier, procedura de înregistrare în registrul Beneficiarului, orele de lucru, permisele de muncă, constrângerile specifice ale șantierului și alte eventuale probleme.
- iii. Să întocmească și să depună Planul Calității;
- iv. Să întocmească și să depună planul detaliat de securitate și sănătate în muncă și să respecte obligațiile referitoare la implementarea acestuia;
- v. Să aducă la cunoștință întregului personal (inclusiv personalul subcontractorilor) planul detaliat de securitate și sănătate în muncă și să asigure instruirea acestuia în acest domeniu în conformitate cu prevederile legale;
- vi. Să întocmească și să depună Planul de management al deșeurilor (inclusiv valorificare, reciclare, dacă este cazul);
- vii. Să întocmească și să depună Graficul de Execuție a lucrărilor. Forma și detaliul programului vor fi suficiente pentru a demonstra planificarea modului de execuție și finalizare a lucrărilor în cadrul termenului solicitat de către Beneficiar. Graficul de execuție va stabili: date de referință pentru achiziționarea materialelor și a echipamentelor necesare pentru execuția lucrărilor, ordinea de execuție a lucrărilor, incluzând și activitatea aferentă instalării echipamentelor puse la dispoziție de Beneficiar prin forțe proprii sau cu terți și perioada de timp alocată fiecărei etape, fazele determinante, resursele de personal și echipamentele asociate fiecărei activități etc. În completarea graficului de execuție, Antreprenorul va oferi o descriere generală a aranjamentelor, resurselor și metodelor pe care Antreprenorul le propune spre adoptare în vederea execuției lucrărilor.

Personalul implicat în activitățile de teren va trebui de asemenea să se supună unei proceduri referitoare la siguranța pe amplasament. Întâlnirea pentru măsurile de siguranță va include subiectele detaliate în planul de securitate și sănătate, pericol potențial chimic, fizic, de explozie, analiza riscurilor, monitorizarea cerințelor de mediu și a acțiunilor aferente, proceduri de răspuns în cazuri de urgență, informații de contact în caz de urgență, îndrumare către cel mai apropiat centru de urgență și folosirea corectă a echipamentului de protecție. Această întâlnire va fi condusă de șeful de amplasament desemnat de către Antreprenor. Înainte de întâlnire, șeful de amplasament va analiza și va înregistra toate fișele de siguranță, situații de urgență și sănătate pentru personal și se va asigura că sunt actuale.

3.4 Responsabilități legate de obținerea permiselor de lucru și a permiselor de acces

Înainte de a începe orice activitate de teren pentru realizarea activităților descrise în prezentul Caiet de sarcini, respectiv îndeplinirea obiectivelor Contractului comunicate prin intermediul documentației de atribuire, este necesar să se obțină toate permisele de lucru în conformitate cu prevederile legale, "Proces Verbal de Predare" în vederea transferării provizorii a șantierului de la Beneficiar la Antreprenor pe

timpul realizării activităților pe șantierul respectiv.

După caz, se vor obține:

- i. permis de lucru corespunzător activității ce urmează a fi executată;
- ii. permis de acces în spații închise.

Permisele de Acces vor fi eliberate/puse la dispoziție de Beneficiar/terțe părți înainte de mobilizarea pentru activitățile de teren. Permisele de Acces vor fi stabilite atât pentru proprietatea deținută de Beneficiar, cât și pentru fiecare proprietate a unei terțe părți.

3.5 Responsabilități asociate pregătirii șantierului

Pregătirea șantierului implică cel puțin următoarele activități înainte de demararea efectivă a lucrărilor de către Antreprenor:

- i. Verificarea coordonatelor topografice ale șantierului;
- ii. Identificarea tuturor instalațiilor/structurilor existente pe șantier, în special a instalațiilor subterane și marcarea clară a poziției acestora;
- iii. Măsurători pentru verificarea nivelului de gaz exploziv pe șantier anterior începerii execuției și pe întreaga durată de execuție.

Trebuie determinată prezența gazelor explozive în structurile șantierului, în subsol și respectiv în aer. Aceste măsurători trebuie făcute cu dispozitive de măsurare adecvate/omologate, capabile să detecteze și să indice concentrațiile gazelor combustibile până la Limita inferioară de Explozie (LIE).

3.6 Responsabilități asociate organizării de șantier a Antreprenorului

Antreprenorul este răspunzător pentru toate amenajările necesare, inclusiv infrastructura necesară, forța de muncă precum și pentru efectuarea activităților de instalare a echipamentelor necesare, întreținerea lor, funcționarea lor și dezasamblarea lor la finalul activităților precum și readucerea lor la starea inițială.

Activitatea de organizare de șantier include (indicativ, fără a fi limitativ), următoarele:

- i. Închirierea terenului (dacă este cazul) necesar în vederea organizării de șantier și obținerea avizelor/autorizațiilor pentru suprafața utilizată, conform legislației în vigoare;
- ii. Montarea, operarea, demontarea și înlăturarea instalațiilor și facilităților temporare ale Antreprenorului, incluzând dacă este cazul birouri, spații de locuit, laborator, surse independente de energie, toaile ecologice etc.;
- iii. Asigurarea șantierului (dacă este cazul) prin stabilirea de măsuri de pază, inclusiv prin montarea de împrejmuiri temporare sau/și pază;
- iv. Asigurarea utilităților (energie electrică, apă, comunicații etc), asigurarea de toaile ecologice pentru personalul de șantier etc. pentru desfășurarea activităților pe șantier în bune condiții și cu respectarea prevederilor referitoare la sănătatea, siguranța și securitatea personalului;
- v. Efectuarea conexiunilor la utilități (energie electrică, apă, comunicații etc) sau asigurarea de surse de energie independente, asigurarea de toaile ecologice pentru personalul de șantier etc. pentru desfășurarea de activități pe șantier în bune condiții și cu respectarea prevederilor referitoare la sănătatea, siguranța și securitatea personalului;
- vi. Suportarea cheltuielilor privind consumul de utilități pe durata execuției atât pentru operarea echipamentelor și utilajelor, cât și pentru organizarea de șantier, inclusiv personalul și echipamentele/utilajele;
- vii. Asigurarea suportului administrativ pentru buna desfășurare a lucrărilor, inclusiv personal, echipament și materiale (de exemplu consumabile);

viii. Mobilizarea și demobilizarea echipamentului și utilajelor necesare la execuție (inclusiv aducerea și înlăturarea de pe șantier, operarea, menținerea și repararea acestora), precum și a personalului Antreprenorului implicat în derularea de activități pe șantier.

3.7 Responsabilități legate de punerea în operă a documentației tehnice

Antreprenorul are următoarele responsabilități pe perioada transpunerii documentației tehnice pe șantier:

- i. asigurarea nivelului de calitate stabilit prin documentația tehnică, realizat prin personal propriu, cu responsabili tehnici cu execuția atestați;
- ii. convocarea factorilor care trebuie să participe la verificarea lucrărilor ajunse în faze determinante ale execuției și asigurarea condițiilor necesare efectuării acestora;
- iii. soluționarea neconformităților, a defectelor și a neconcordanțelor apărute în fazele de execuție, numai pe baza soluțiilor stabilite de Proiectant cu acordul Beneficiarului;
- iv. utilizarea în execuția lucrărilor numai a produselor și a procedeelelor prevăzute în documentația tehnică, certificate sau pentru care există agremente tehnice, care conduc la realizarea cerințelor, precum și gestionarea probelor-martor;
- v. înlocuirea produselor/echipamentelor și a procedeelelor prevăzute în documentația tehnică doar cu altele care îndeplinesc condițiile precizate în documentație și numai pe baza soluțiilor stabilite de Proiectant cu acordul Beneficiarului;
- vi. respectarea documentației tehnice (proiect și a detaliilor de execuție) pentru realizarea nivelului de calitate corespunzător cerințelor;
- vii. propunerea spre recepție numai a construcțiilor care corespund cerințelor de calitate și pentru care s-au completat documentele necesare întocmirii cărții tehnice a construcției;
- viii. aducerea la îndeplinire, la termenele stabilite, a măsurilor dispuse prin actele de control sau prin documentele de recepție a lucrărilor de construcții;
- ix. remedierea, pe propria cheltuială, a defectelor calitative apărute din vina sa, atât în perioada de execuție, cât și în perioada de garanție stabilită prin Contract;
- x. readucerea terenurilor ocupate temporar la starea lor inițială, la terminarea execuției lucrărilor.

3.8 Responsabilități legate de controlul calității lucrărilor executate

Este responsabilitatea Antreprenorului să asigure implementarea cerințelor specificate în documentația tehnică în condiții de calitate stabilite prin intermediul acesteia și prin asigurarea de către Antreprenor a personalului calificat și a dotărilor necesare executării activității în baza propriului sistem de management al calității.

Prioritatea pentru documentele de referință utilizate în activitatea Beneficiarului este:

- Standarde naționale românești și/sau care transpun standardele Europene și internaționale sau echivalent (SR EN ISO);
- Standarde, specificații, proceduri interne Beneficiarului.

În cadrul Contractului activitatea de control al calității trebuie abordată de Antreprenor de o manieră care să demonstreze în orice moment trasabilitatea executării lucrării de construcție în conformitate cu cerințele documentației tehnice pusă la dispoziția Antreprenorului de către Beneficiar.

Elaborarea Planului Calității specific pentru realizarea lucrărilor de construcție este obligatorie. Acesta va include de asemenea, Planul de Inspecție și Testări, pentru toate lucrările ce urmează a fi executate.

Toate cerințele aplicabile Antreprenorului se aplică obligatoriu subcontractorilor și furnizorilor de

echipamente/servicii ai acestuia. Antreprenorul trebuie să se asigure ca toți subcontractorii și/sau furnizorii, înțeleg, în totalitate, toate cerințele de control al calității înainte ca aceștia să înceapă lucrul.

Reglementările de sistem/proces și cele operaționale/tehnice ale Antreprenorului vor fi armonizate și aprobate de către experții în calitate și autoritatea tehnică a Beneficiarului după caz, înainte de începerea lucrărilor. Consultarea/armonizarea documentației de către funcțiile abilitate ale Beneficiarului nu trebuie să depășească 5 zile lucrătoare.

Condițiile acceptării Planului Calității specific pentru realizarea lucrărilor de construcție (completări ale acestuia, excepții etc.) vor fi documentate într-o „convenție” (minută de întâlnire) care va fi asumată de ambele părți înainte de începerea execuției lucrărilor în Șantier.

Antreprenorul lucrărilor va întocmi Cartea Tehnică a Construcției în conformitate cu legislația în vigoare.

3.9 Responsabilități legate de securitatea și sănătatea în muncă pe durata execuției lucrărilor pe șantier

Antreprenorul va respecta cerințele minime privind securitatea și sănătatea în muncă ale Beneficiarului specificate în Contract, cu luarea în considerare a prevederilor HG nr. 300/2006 cu modificările și completările ulterioare.

4 IPOTEZE ȘI RISCURI

În pregătirea Ofertei, Ofertanții trebuie să aibă în vedere cel puțin ipotezele și riscurile descrise exemplificativ în continuare și să estimeze posibilele efecte ale acestora.

În acest sens, la întocmirea ofertei, Ofertantul trebuie să ia în considerare resursele necesare (de timp, financiare și de orice altă natură) și condițiile existente (fiind necesară și vizualizarea amplasamentului anterior întocmirii ofertei) pentru implementarea strategiilor de risc propuse.

Ipotezele considerate la momentul inițierii acestei proceduri de achiziție sunt:

- a. serviciile și lucrările solicitate sunt descrise în Caietul de Sarcini și sunt reglementate prin legislație specifică, accesibilă tuturor factorilor interesați;
- b. nu se prevăd schimbări ale cadrului instituțional și legal care să afecteze major implementarea și desfășurarea în bune condiții a Contractului;
- c. toate informațiile, datele și documentațiile relevante și disponibile pentru prestarea/realizarea serviciilor în legătură cu obiectivul de investiții vor fi puse la dispoziția Antreprenorului, în măsura în care sunt la dispoziția Beneficiarului;
- d. buna cooperare între toate părțile implicate: Beneficiar, Antreprenor, autorități competente și orice alți factori relevanți implicați;
- e. Antreprenorul va respecta termenele stabilite prin prezentul Caiet de Sarcini.

În pregătirea Ofertei, Ofertanții trebuie să aibă în vedere cel puțin riscurile descrise în continuare.

Riscurile cu cea mai mare probabilitate de apariție pe perioada derulării Contractului, identificate de Beneficiar în etapa de pregătire a documentației de atribuire, pot consta în:

- i. întâzieri în emiterea autorizațiilor/avizelor etc. ce urmează a fi puse la dispoziție de către Beneficiar sau Antreprenor, după caz

- ii. apariția unor eventuale dificultăți de colaborare și comunicare între diferiți factori interesați și anume: Antreprenor, autoritățile competente, Beneficiar, alți contractanți ai Beneficiarului;
- iii. existența de erori de proiectare/omisiuni în documentele puse la dispoziție de Beneficiar, neidentificate până la momentul inițierii acestei proceduri;
- iv. riscul și consecințele aferente unor soluții tehnice greșite sau neadaptate, definite de Antreprenor și rezultate ca urmare a unor investigații/studii geotehnice, hidrologice, topografice etc. incomplete, defectuoase sau de slabă calitate sau rezultate în urma unor activități de proiectare defectuoase;
- v. riscul ca soluția tehnică să nu fie aprobată de către C.T.E. C.N.A.I.R. S.A., chiar dacă aceasta respectă criteriile minime impuse de legislația și normele tehnice în vigoare, atât timp cât acestea presupun servicii și lucrări care, în accepțiunea Beneficiarului o dezavantajează;
- vi. neîncadrarea în termenul stabilit pentru finalizarea serviciilor prin Contractul ce rezultă din această procedură;
- vii. dificultăți în efectuarea măsurărilor, studiilor, analizelor, investigațiilor etc. de efectuat pe amplasament (relief, acces dificil etc.) și care pot conduce la întâzieri de proiectare și/sau costuri suplimentare. Nu intră în responsabilitatea Beneficiarului crearea condițiilor de acces pentru efectuarea măsurărilor/investigațiilor/studiilor;
- viii. apariția unor modificări legislative precum și modificări ale reglementărilor tehnice aplicabile în desfășurarea activităților de proiectare, de investigare, de elaborare a studiilor și analizelor etc. necesare întocmirii Proiectului Tehnic – Antreprenorul va completa/ajusta/reface studiile și lucrările desfășurate până la momentul apariției acestor modificări și va reproiecta ținând cont de normele/reglementările tehnice/legislația și standardele în vigoare;
- ix. în situația în care condițiile geotehnice, hidrologice, de mediu etc. diferite apar ca urmare a executării necorespunzătoare a obiectului contractului de către Antreprenor și/sau soluțiile tehnice definite de către acesta se dovedesc a fi neviabile, Antreprenorul își va asuma consecințele aferente cu privire la costurile suplimentare rezultate ale Proiectului;
- x. apariția de solicitări specifice ale autorităților competente referitoare la amplasamentul obiectivului/proiectului de investiții, inclusiv situația în care parametrii pentru anumite caracteristici/activități stabiliți de autoritățile competente sunt mai stricți decât parametrii propuși de Antreprenor;
- xi. adăugarea de activități/ solicitări de informații noi, în funcție de progresul activităților;
- xii. datele și informațiile comunicate de către Beneficiar nu sunt suficiente sau sunt incomplete pentru îndeplinirea cerințelor solicitate prin prezentul Caiet de Sarcini;
- xiii. depășirea duratei de realizare a activităților asumată prin Propunerea Tehnică;
- xiv. inabilitatea Antreprenorului de a emite documente justificative pentru lucrările executate, având ca efect întâzieri în certificarea acestora de către Supervisor și, implicit, neasigurarea unui cash-flow adecvat continuării lucrărilor și finalizării la timp a lucrărilor de către Antreprenor;
- xv. Antreprenorul nu-și îndeplinește obligațiile în conformitate cu prevederile contractuale, ceea ce conduce la întâzieri;
- xvi. Condițiile meteo sunt deosebit de dificile în timpul construcției, producând întâzieri;
- xvii. C.N.A.I.R. întârzie plățile datorate Antreprenorului din motive care-i depășesc responsabilitățile;
- xviii. Descoperirea de situri arheologice/muniții poate conduce la restricționarea accesului pe șantier până la dispunerea de măsuri adecvate;
- xix. Identificarea cu întârziere a unor rețele de utilități, rezultat al relocării târzii sau în ritm anevoios a utilităților pentru eliberarea amplasamentului;
- xx. Nerespectarea de către Antreprenor a Programului de Execuție;
- xxi. Suspendarea contractului;

- xxii. Schimbări în structura organizației și a personalului – cheie;
- xxiii. Calitate slabă a documentelor furnizate de Supervizor.

Pentru riscurile incluse în acest capitol, Beneficiarul nu va accepta solicitări ulterioare de reevaluare a condițiilor din Propunerea Financiară și/sau Tehnică, respectiv de modificări la contract, dacă Oferta Antreprenorului nu a inclus diligențele necesare, respectiv includerea de măsuri pentru eliminarea sursei de risc sau diminuarea impactului acestuia:

Beneficiarul își rezervă dreptul de a recupera de la Antreprenor orice prejudicii care vor fi generate de întârzierile cauzate, de erorile/lipsa de profesionalism/superficialitatea tratării studiilor și lucrărilor, de nerespectarea obligațiilor conform prezentului caiet de sarcini și a legislației în vigoare. În cazul în care întârzierile nu apar din culpa Antreprenorului / apar din culpa Beneficiarului, se va lua în calcul posibilitatea acordării de către Beneficiar de prelungiri contractuale.

Antreprenorul își va asuma riscurile generale identificate de Beneficiar prin participarea sa la procedura de achiziție publică precum și prin semnarea contractului și nu va avea nicio pretenție în cazul apariției acestora, *cu excepția cazurilor în care culpa se datorează unor terțe părți sau unor motive neimputabile acestuia*. Lipsa culpei va trebui dovedită de către Antreprenor.

Prețul ofertei include riscurile generale prezentate mai sus, iar Antreprenorul nu va avea nici o pretenție de orice natură (materială, financiară, etc.) în cazul apariției acestora, cu excepția cazurilor în care culpa se datorează unor terțe părți sau unor motive neimputabile acestuia. Lipsa culpei va trebui să fie dovedită de către Antreprenor.

5 ABORDARE ȘI METODOLOGIE ÎN CADRUL CONTRACTULUI

Beneficiarul nu solicită o abordare specifică în realizarea serviciilor având în vedere că etapele de elaborare și conținutul-cadru al documentațiilor tehnico - economice pentru realizarea obiectivului de investiție sunt reglementate prin legislație specifică.

Ofertantul are libertatea de a opta în ceea ce privește abordarea utilizată. Metodologia prezentată trebuie să corespundă reglementărilor specifice stabilite în domeniu, evidențiind acest lucru în mod concret în Propunerea Tehnică, iar abordarea propusă trebuie să fie în concordanță cu metodologia propusă.

6 PROGRAMUL DE EXECUȚIE ACTIVITĂȚILE/SERVICIILE SOLICITATE

Activitățile din cadrul Contractului se desfășoară pe baza Programului de execuție inclus în Propunerea Tehnică a Ofertantului devenit Antreprenor.

Programul de execuție pentru activitățile din cadrul Contractului se actualizează imediat după semnarea Contractului și devine dată de intrare pentru toate întâlnirile de monitorizare a progresului activităților în cadrul Contractului. Programul de execuție acceptat în ultima ședință de progres devine referință pentru derularea activităților în perioada următoare.

Antreprenorul trebuie să prezinte Supervizorului un program de execuție a lucrărilor, în conformitate cu Sub-Clauza 8.3 [Programul de execuție] din Condițiile Contractului și folosind un pachet de programe software, aprobat de către Supervizor fiind sub formă acceptată de către Supervizor. Antreprenorul trebuie să ia în considerare următoarele constrângeri în momentul în care își produce propriul său program de proiectare, de aprovizionare și de execuție a lucrărilor:

- a) datele propuse pentru transmiterea către Supervisor a informațiilor solicitate prin Cerințele Beneficiarului luând în considerare răspunsul Supervisorului la respectiva informație;
- b) timpul necesar pentru acordul și aprobarea modificărilor de la Beneficiar, Supervisor, precum și toate autoritățile statutare și alte părți interesate; și toate cerințele speciale ale companiilor furnizoare de utilități, precum și toate celelalte părți terțe, precum și orice procese juridice și procedurale necesare pentru proiectarea sau execuția lucrărilor.

Programul va fi însoțit de:

- a) declarațiile de resursele din punctul de vedere al personalului și utilajelor antreprenorului pe care antreprenorul propune să le folosească pentru fiecare din activitățile majore prezentate în program.
- b) perioade de timp care să evidențieze evoluția planificată a lucrărilor la sfârșitul fiecărei luni, până la finalizarea lucrărilor.

În cazul în care Antreprenorul va trimite notificări, în conformitate cu posibilele evenimente sau circumstanțe, acestea vor fi însoțite de un Program de revizuire pentru a demonstra efectele acestora.

7 MANAGEMENTUL CALITĂȚII ȘI MANAGEMENTUL DOCUMENTELOR

Planul de Calitate va fi prezentat împreună cu Raportul de început. Planul de Calitate se va baza pe Sistemul de Management al Calității Antreprenorului.

7.1 Planul calității

Antreprenorul va executa toate activitățile din cadrul Contractului în conformitate cu Planul calității, care trebuie redactat în conformitate cu standardul SR EN ISO 9001:2015 sau echivalent și cu respectarea instrucțiunilor standardului SR ISO 10005:2007 "Linii directoare pentru planurile calității" și în conformitate cu reglementările în materie de sistem de management al calității în construcție (inclusiv, dar fără a se limita la conținutul Anexei 2 din HG 766/1997, cu modificările și completările ulterioare).

Acesta trebuie să cuprindă toate cerințele privind execuția lucrărilor din prezentul Caiet de sarcini. În consecință, Planul calității nu trebuie să fie generic ci specific pentru acest Contract și pentru lucrările ce sunt incluse în Contract.

Cu luarea în considerare a prevederilor art. 23-25 din Regulamentul privind conducerea și asigurarea calității în construcții, Anexa nr.2 la HG nr.766/1997, Planul calității redactat de Antreprenor trebuie:

- i. să descrie cum va aplica Antreprenorul în cadrul Contractului sistemul de management al calității în construcții în așa fel încât să îndeplinească cerințele tehnice și contractuale precum și reglementările, standardele și normele aplicabile;
- ii. să demonstreze Beneficiarului cum va îndeplini Antreprenorul cerințele privind calitatea incluse în Caietul de sarcini și în reglementările ce guvernează calitatea în execuția lucrărilor în construcții;
- iii. să descrie modul în care vor fi organizate și gestionate activitățile în cadrul Contractului pentru a îndeplini cerințele;
- iv. să fie conform cu toate datele de intrare furnizate de Beneficiar prin această Documentație de Atribuire.

Planul calității trebuie să includă cel puțin:

- i. Descrierea structurii organizaționale a Antreprenorului și identificarea funcțiilor și

- responsabilităților personalului implicat direct în executarea contractului;
- ii. Modul de gestionare/management al datelor de intrare și managementul documentelor în cadrul Contractului;
- iii. Resursele disponibile pentru executarea contractului, respectiv forța de muncă, materiale și infrastructură;
- iv. Modalitatea de comunicare cu Beneficiarul;
- v. Modalitatea de control și gestionare a neconformităților care ar putea apărea pe perioada execuției lucrărilor.

Planul calității elaborat de Antreprenor se pune la dispoziția Beneficiarului la ședința de demarare a activităților în Contract. Acesta va fi aprobat sau va fi returnat cu comentarii de către Beneficiar.

Pe durata executării Contractului, Planul calității se actualizează ori de câte ori se consideră necesar și/sau la solicitarea Beneficiarului.

7.2 Planurile de control a calității

Pentru fiecare activitate din cadrul Contractului (sau pentru fiecare etapă a lucrărilor), Antreprenorul trebuie să prezinte spre aprobare un plan de control al calității executării lucrărilor.

Antreprenorul prezintă în cadrul ședinței de demarare a activităților în Contract, un Plan general de control al calității lucrărilor executate. Acest plan trebuie să acopere toate activitățile/etapele subsecvente pentru care vor fi organizate lucrări pe șantier și să identifice Planurile de control a calității aferente diferitelor activități/etape specifice ale lucrărilor. Planul general de control al calității lucrărilor va fi aprobat sau va fi returnat cu comentarii de către Beneficiar.

Planul de control al calității va conține, acolo unde este aplicabil, cel puțin următoarele:

- i. Descrierea sarcinilor planificate și lista etapelor de execuție pentru realizarea activității;
- ii. Responsabilitățile pentru execuția, gestionarea și controlul activității;
- iii. Trimiteri la specificațiile tehnice, desenele, procedurile referitoare la execuția, controlul și acceptarea activității;
- iv. Integrarea documentației de certificare (procesele verbale/minute, inspecții sau rapoarte de testare, certificate etc.) prevăzută pentru activitate;
- v. Documentația finală a activității urmată de închiderea Planului de control al calității.

Antreprenorul trebuie să ofere Beneficiarului posibilitatea de a participa la execuția oricărei activități/etape la fiecare etapă a Planului de control al calității aferent și să verifice conformitatea execuției și a controalelor cu Planul de control al calității.

În acest sens Beneficiarul va indica:

- i. activitățile la care intenționează să participe în mod special;
- ii. activitățile care nu trebuie să fie începute fără prezența reprezentantului Beneficiarului.

7.3 Managementul documentelor

Fiecare document emis de către Antreprenor trebuie să poarte un cod unic de referință sub formă de număr de identificare alocat de Antreprenor. Numărul de identificare al fiecărui document emis de Antreprenor trebuie să fie menționat pe fiecare pagină a respectivului document.

Toate documentele (scrise sau desenate) prezentate de Antreprenor Beneficiarului trebuie să fie în limba română, cu excepția cazului în care Beneficiarul prevede altfel.

Toți parametrii din cadrul documentelor trebuie să fie exprimați în unități din Sistemul internațional de unități.

Acolo unde este cazul, fotografiile digitale trebuie furnizate în format JPG (Joint Photographic Experts Group).

Antreprenorul va furniza trei exemplare tipărite și două copii pe suport electronic (DVD și/sau memorie USB) a documentelor ce rezultă pe toată durata de execuție a Contractului.

Toate documentele (scrise sau desenate) trebuie furnizate astfel încât să poată fi citite direct sau importate fără pierderi de format cu următoarele software-uri disponibile la nivel de Beneficiar: MS Office, AutoCad/BricsCad etc.

În plus față de cele de mai sus, toate documentele aferente realizării detaliilor de execuție – acolo unde este aplicabil, trebuie furnizate de către Antreprenor și într-un format Adobe Acrobat (*.pdf), **atât direct din fișierele native cât și copie scanată a originalelor.**

Antreprenorul va furniza fișierele native sau sursă ale tuturor documentelor tehnice și ale Contractului.

Antreprenorul va transmite spre aprobare inițială orice abatere de la cerințele privind managementul documentelor. Beneficiarul poate accepta abaterea sau poate solicita Antreprenorului să realizeze modificări suplimentare înainte de a o accepta.

8 Locul și durata desfășurării activităților

8.1 Locul desfășurării activităților

Activitățile solicitate prin prezentul Caiet de Sarcini se vor realiza în cea mai mare parte la sediul Antreprenorului. Cu toate acestea, scopul Contractului implică și:

- i. Derularea de activități la amplasamentul obiectivului de investiții
- ii. Interacțiunea cu factori interesați responsabili pentru emiterea de avize, autorizații acorduri în legătură cu obiectivul de investiții
- iii. Derularea de activități la sediul Beneficiarului

Pentru desfășurarea activităților în cadrul Contractului, Antreprenorul este responsabil de asigurarea unui mediu de lucru care respecta legislația în materie de muncă și protecția muncii.

8.2 Data de început și data de încheiere a prestării serviciilor sau durata prestării serviciilor

Beneficiarul intenționează începerea serviciilor imediat după semnarea Contractului.

Durata efectivă prestării serviciilor este de 4 luni iar cea a execuției lucrărilor de 14 luni și este stabilită de Beneficiar ca incluzând toate etapele necesare finalizării obiectivului de investiții, respectiv:

Tabelul nr. 9

Nr.	Activitate	Durata estimată (în luni/zile) – de la momentul emiterii Ordinului Administrativ de Începere
1	Elaborare proiect pentru autorizarea executării lucrărilor (P.A.C.) de construire și Proiect de organizare a	<i>Emiterea Ordinului Administrativ de Începere + 30 zile</i>

	execuției lucrărilor (P.O.E.), predare P.A.C.	
2	Elaborare și predare Proiect Tehnic de execuție, Caiete de Sarcini, Detalii de Execuție	Emiterea Ordinului Administrativ de Începere + 120 zile
3	Asistență tehnică pe perioada de execuție a lucrărilor	Toată perioada implementării Proiectului
4	Execuția lucrărilor	14 luni de la data aprobării PTE de către Beneficiar (obținere aviz CTE CNAIR SA)

Perioadele de mai sus sunt cele efective de execuție și nu includ perioadele necesare verificării și avizării documentațiilor. **Garanția de bună execuție va acoperi inclusiv perioadele de avizare de către Beneficiar și perioada de obținere a Autorizației de Construire.**

Asistența tehnică se va asigura pe toată durata de execuție a lucrărilor de construire. Durata prestării serviciilor se prelungește până la momentul finalizării obiectivului de investiții, în condițiile Legii 98/2016 și a actelor normative ce derivă din aceasta, în baza condițiilor contractuale.

Momentul în derularea Contractului în care serviciile se consideră finalizate este momentul în care toate cerințele incluse la capitolul Finalizarea serviciilor în cadrul Contractului sunt îndeplinite.

În cadrul Proiectului Tehnic, Antreprenorul va întocmi un grafic de execuție care se va desfășura pe durata a maxim 14 luni calendaristice și va include programarea tuturor lucrărilor prevăzute.

9 Resursele necesare/expertiza necesară pentru realizarea activităților în Contract și obținerea rezultatelor

9.1 Experți pe categorie de expertiză necesară

Pentru realizarea activităților în cadrul Contractului, Beneficiarul anticipează că sunt necesare anumite domenii de expertiză sau următoarele categorii de profesii:

Tabelul nr. 10

Categorie de profesioniști/specialități	Număr
Proiectanți tehnici de execuție	
Asistenți tehnici de execuție	
Geotehnicieni	
Geodetzi	
Geometri	
Topografi	
Proiectanți de execuție	
Asistenți de execuție	
Geotehnicieni	
Geodetzi	
Geometri	
Topografi	
Coordonatori de execuție în întreprinderi și servicii de execuție	
Ingineri de execuție	
Asistenți de execuție	
Geotehnicieni	
Geodetzi	
Geometri	
Topografi	

9.2 Profilul experților principali

Tabelul nr. 11

Manager de Proiect	
Calificare educațională	Diplomă de inginer cu studii absolvite cu diplomă de licență sau echivalent a unei facultăți în domeniul Inginerie Civilă.
Experiența profesională specifică	experiență deținută în contracte de supervizare/execuție lucrari de construcție noua și/sau modernizare și/ sau lărgire și/sau consolidare și/sau reabilitare de poduri și /sau pasaje și/sau viaducte aferente autostrăzilor și/sau drumurilor expres și/sau drumurilor naționale și/sau drumurilor județene, în conformitate cu categoriile descrise în OG 43/1997 privind regimul drumurilor
Responsabilități în cadrul Contractului	Este singura interfață cu Beneficiarul în ceea ce privește implementarea contractului și desfășurarea activităților din cadrul acestuia. Gestionează, coordonează și programează toate activitățile Antreprenorului la nivel de contract, în vederea asigurării îndeplinirii Contractului, în termenul și la standardele de calitate solicitate. Asigură toate resursele necesare aplicării sistemului de asigurare a calității conform reglementărilor în materie. Gestionează relația dintre Antreprenor și subcontractorii acestuia. Gestionează și raportează dacă execuția lucrărilor se realizează cu respectarea clauzelor contractuale și a conținutului Caietului de Sarcini.

Șef de șantier	
Calificare educațională	Diplomă de inginer cu studii absolvite cu diplomă de licență sau echivalent a unei facultăți în domeniul Inginerie Civilă;
Experiența profesională specifică	experiență deținută în cadrul unor contracte de execuție lucrari de construcție noua și/sau modernizare și/ sau lărgire și/sau consolidare și/sau reabilitare de poduri și /sau pasaje și/sau viaducte aferente autostrăzilor și/sau drumurilor expres și/sau drumurilor naționale și/sau drumurilor județene, în conformitate cu categoriile descrise în OG 43/1997 privind regimul drumurilor
Responsabilități în cadrul Contractului	<p>Să colaboreze cu Beneficiarul în ceea ce privește activitățile de pe șantier. Să fie responsabil de gestionarea tehnică și operațională a activităților de pe șantier, împreună cu aspectele organizaționale. Să contribuie cu experiența sa tehnică prin prezentarea de propuneri potrivite ori de câte ori este necesar pentru execuția corespunzătoare a lucrărilor.</p> <p>Să gestioneze și să supravegheze toate activitățile desfășurate pe șantier. Să fie prezent în timpul tuturor activităților desfășurate pe șantier. Să actualizeze toate documentațiile necesare execuției lucrărilor, inclusiv cartea tehnică a construcției. Să actualizeze calendarul de desfășurare a activităților și jurnalul de șantier. Să gestioneze implementarea planurilor de control al calității pentru toate lucrările din șantier.</p> <p>Să fie responsabil de toate aspectele privind sănătatea și de siguranță ale personalului Antreprenorului de pe șantier. Să fie responsabil de aspectele de mediu ale lucrărilor în conformitate cu cerințele contractuale.</p>

Pe durata execuției lucrărilor, Antreprenorul trebuie să prezinte Supervisorului, un raport de progres care să:

- i. descrie progresele realizate;
- ii. identifice rezultatele intermediare obținute (stadiul lucrărilor și documentația asociată);
- iii. prezinte problemele întâlnite și acțiunile corective întreprinse;
- iv. prezinte planificarea pe termen scurt și să evidențieze modificările în raport cu planificarea anterioară pentru activitatea din șantier.

Acest raport trebuie avizat de Managerul de proiect/contract din partea Antreprenorului.

Personalul propus de Antreprenor pentru rolul de Șef de șantier trebuie să cunoască limba română la un nivel de cel puțin C1, în conformitate cu „Cadrul European Comun de Referință pentru Limbi”.

Personalul Antreprenorului care desfășoară activități pe șantier trebuie să aplice toate regulamentele generale și specifice precum și orice alte reguli, regulamente, ghiduri și practici pertinente comunicate de Beneficiar.

Antreprenorul trebuie să se asigure și să demonstreze că personalul care desfășoară activități pe șantier:

- i. are toate abilitățile și competențele pentru execuția lucrărilor preconizate;
- ii. este sănătos și în formă pentru execuția lucrărilor preconizate.

Personalul Antreprenorului care operează pe șantier trebuie să fie ușor de recunoscut și este obligat să poarte haine cu sigla Antreprenorului.

Personalul Antreprenorului care intră pe șantier trebuie să fie autorizat în prealabil. Intrarea și ieșirea de pe șantier sunt permise numai în timpul zilelor și orelor de lucru.

Tabelul nr. 12

Șef echipă proiectare	
Calificare educațională	Diplomă de inginer cu studii absolvite cu diplomă de licență sau echivalent a unei facultăți în domeniul construcțiilor de drumuri și poduri sau similar.
Experiența profesională specifică	experiență deținută în poziția de Coordonator proiect/contract și/sau Adjunct Coordonator proiect/contract și/sau Manager proiect/contract și/sau Adjunct Manager proiect/contract și/sau Director proiect/contract și/sau Adjunct Director proiect/contract și/sau Project Manager și/sau Project Manager Adjunct și/sau Șef echipă proiectare și/sau Adjunct Șef Echipă proiectare și/ sau Șef Proiect și/ sau Adjunct Șef Proiect, în cadrul unor contracte de elaborare și/sau revizuire și/sau actualizare și/sau completare de Studii de Fezabilitate și/sau Proiecte Tehnice pentru lucrari de constructie noua și/sau modernizare si/ sau lărgire și/sau consolidare și/sau reabilitare de poduri si /sau pasaje si/sau viaducte aferente autostrăzilor și/sau drumurilor expres și/sau drumurilor nationale si/sau drumurilor judetene, in conformitate cu categoriile descries in OG 43/1997 privind regimul drumurilor
Responsabilități în cadrul Contractului	coordonarea și supervizarea generală a întregului conținut al documentației tehnico-economice proiectului; elaborarea și semnarea documentelor tehnico-economice necesare și în legătură cu obiectivul de investiții; verificarea în timpul execuției lucrării a conformității acesteia cu autorizația de construcție emisă

Inginer proiectant drumuri	
Calificare educațională	Diplomă de inginer cu studii absolvite cu diplomă de licență sau echivalent a unei facultăți în domeniul construcțiilor de drumuri și poduri sau similar.
Experiența profesională specifică	experiență deținută în poziția de inginer proiectant drumuri în cadrul unor contracte de elaborare și/sau revizuire și/sau completare Studii de Fezabilitate și/sau Proiecte Tehnice pentru construcție nouă și/sau modernizare și/sau lărgire de autostrăzi și/sau drumuri naționale și/sau drumuri expres și/sau drumuri județene.
Responsabilități în cadrul Contractului	Răspunde de toate aspectele legate de proiectarea drumului – planuri de situație, profiluri longitudinale și transversale curente, analizează și propune configurația nodurilor rutiere, elaborează memoriul tehnic pentru specialitatea drum etc. Duce la îndeplinire orice sarcini necesare îndeplinirii obiectivului acestui contract așa cum sunt ele instructate de Beneficiar sau de Coordonatorul de Proiect sau de autoritățile implicate în implementarea proiectului.

Inginer proiectant poduri	
Calificare educațională	Diplomă de inginer cu studii absolvite cu diplomă de licență sau echivalent a unei facultăți în domeniul construcțiilor de drumuri și poduri sau similar.
Experiența profesională specifică	experiență deținută în poziția de inginer proiectant poduri și/sau inginer proiectant structuri și/sau inginer proiectant lucrări de artă în cadrul unor contracte de elaborare și/sau revizuire și/sau actualizare și/sau completare de Studii de Fezabilitate și/sau Proiecte Tehnice pentru lucrari de construcție noua și/sau modernizare si/ sau lărgire și/sau consolidare și/sau reabilitare de poduri si /sau pasaje si/sau viaducte aferente autostrăzilor și/sau drumurilor expres și/sau drumurilor naționale si/sau drumurilor județene, în conformitate cu categoriile descrise în OG 43/1997 privind regimul drumurilor
Responsabilități în cadrul Contractului	răspunde de toate aspectele legate de proiectarea structurilor (poduri, pasaje, viaducte) – întocmește dispozițiile generale și secțiunile transversale, efectuează calcule de dimensionare structuri și infrastructură, în concordanță cu datele din studiul geotehnic, elaborează memoriul tehnic de specialitate; duce la îndeplinire orice sarcini necesare îndeplinirii obiectivului acestui contract așa cum sunt ele instructate de Beneficiar sau de Coordonatorul de Proiect sau de autoritățile implicate în implementarea proiectului.

Specialist geotehnică și fundații	
Calificare educațională	Diplomă de inginer cu studii absolvite cu diplomă de licență sau echivalent a unei facultăți în domeniul inginerie civilă.
Experiența profesională specifică	experiență deținută în poziția de inginer geotehnician în elaborarea unui studiu geotehnic și/sau părți de proiect specifice (calcule de stabilitate, proiectare fundații/structuri de sprijin etc.) aferent unui/unor Studii de Fezabilitate și/sau Proiecte Tehnice pentru lucrari de construcție noua și/sau modernizare si/ sau lărgire și/sau consolidare și/sau reabilitare de poduri si /sau pasaje si/sau

	viaducte aferente autostrăzilor și/sau drumurilor expres și/sau drumurilor naționale și/sau drumurilor județene, în conformitate cu categoriile descrise în OG 43/1997 privind regimul drumurilor;
Responsabilități în cadrul Contractului	Răspund de toate aspectele legate de ingineri geotehnică, proiectare structuri de sprijin, consolidări, fundații etc.

Responsabil tehnic cu execuția, certificat conform reglementărilor în vigoare	
Cerință	se va descrie obligatoriu în Propunerea tehnică momentul în care acesta va interveni în implementarea viitorului contract și modul în care ofertantul și-a asigurat accesul la serviciile acestuia. De asemenea, ulterior semnării contractului , la solicitarea Beneficiarului, Antreprenorul va transmite copii ale documentelor care atestă că acesta deține certificările necesare.

În vederea demonstrării îndeplinirii cerințelor minime solicitate prin Caietul de Sarcini, Antreprenorul va include în ofertă, pentru categoriile de personal menționate mai sus, numele, CV-urile și copii ale documentelor care atestă studiile.

În cazul în care, pentru îndeplinirea în bune condiții a activităților incluse în Contract, pe perioada derulării Contractului, Antreprenorul va avea nevoie de mai mult personal decât cel specificat în Propunerea Tehnică, acesta va răspunde pentru asigurarea acestor resurse, fără costuri suplimentare. În acest caz, Antreprenorul își va completa echipa cu propriul personal pe cheltuiala proprie.

Atunci când se realizează înlocuirea unui membru al echipei Antreprenorul, înlocuitorul trebuie să dețină cel puțin aceeași experiență și calificare ca și cele solicitate prin Caietul de Sarcini pentru membrul respectiv, iar onorariul stabilit pentru respectiva poziție de expert, nu poate fi mai mare decât cel stabilit prin intermediul Contractului pentru rolul respectiv. Mai mult, înlocuirea unui expert se realizează cu respectarea în totalitate a prevederilor art 162 din HG 395/2016 cu modificările și completările ulterioare, cu aprobarea Beneficiarului. Experții pentru care au fost prevăzuți factori de evaluare vor putea fi înlocuiți doar cu experți care pot obține un punctaj egal sau mai mare decât cel din ofertă.

În cazul în care Antreprenorul nu este în măsură să indice un înlocuitor cu aceeași experiență și/sau calificare și cu respectarea prevederilor art 162 din HG 395/2016, Beneficiarul poate fie să decidă încetarea Contractului, dacă executarea corespunzătoare a acestuia este pusă în pericol, fie, dacă consideră că nu se impune încetarea Contractului, să accepte înlocuitorul, urmând ca sumele plătite pentru implicarea acestuia din urmă să fie revizuite pornind de la o diminuare a prețului unitar/onorariului pe zi/expert/servicii cu un procent din valoarea stabilită inițial.

Dacă Beneficiarul consideră că un membru al personalului este ineficient sau nu își îndeplinește sarcinile la nivelul cerințelor stabilite, Beneficiarul are dreptul să solicite înlocuirea experților pe perioada derulării Contractului, pe baza unei cereri scrise motivate și justificate.

În cazul în care membrul echipei cu rol de personal-cheie nu este înlocuit imediat și responsabilitățile acestuia urmează să fie preluate după un anumit interval de timp de către noul personal cheie, Beneficiarul poate solicita Antreprenorului să desemneze o persoană care să îndeplinească rolul de personal-cheie temporar, până la sosirea noului personal-cheie, sau să ia alte măsuri pentru a compensa absența temporară a personalului-cheie care nu poate fi înlocuit (absent).

Toate costurile generate de înlocuirea personalului cheie sunt exclusiv în sarcina Antreprenorului.

9.3 Experți secundari (experți non-cheie)

Selectarea experților din categoria "*Experți non-cheie*" se va supune aprobării Beneficiarului ulterior semnării contractului, iar documentele care stau la baza aprobării vor fi C.V.-urile și diplomele care să ateste că aceștia sunt absolvenți de studii superioare. **Procedurile de selectare folosite de Antreprenor** pentru alegerea acestor experți ulterior semnării contractului vor fi transparente și se vor baza pe calificările profesionale și experiența de lucru, iar dacă este cazul și pe atestările legale.

Antreprenorului i se solicită să asigure următorii Experți non-cheie:

- **Specialist în domeniul protecției mediului**

Ofertanții vor avea în vedere că pentru acest expert trebuie descris, în Propunerea tehnică, momentul în care acesta va interveni în implementarea viitorului contract și modul în care ofertantul și-a asigurat accesul la serviciile acestuia.

De asemenea, **ulterior semnării contractului**, la solicitarea Beneficiarului, Antreprenorul va transmite nominalizarea expertului însoțită de copii ale documentelor care atestă că acesta deține următoarele studii/certificări și experiență (*diplomă, CV, recomandări/alte documente relevante*): deține Diploma studii superioare absolvite cu diploma de licență/diploma de absolvire sau echivalent în domeniul protecției mediului sau similar;

Experiență deținută în realizarea unui studiu de evaluare adecvată (SEA) și/sau unui raport privind Impactul asupra Mediului (RIM) pentru elaborare și/sau actualizare și/sau revizuire și/sau completare de Studii de Fezabilitate și/sau Proiecte Tehnice pentru construcție nouă și/sau modernizare și/sau lărgire aferente infrastructurii de transport rutier.

Să aibă dreptul conform legislației specifice în vigoare de a elabora studiile solicitate în procedura de evaluare a impactului asupra mediului, în conformitate cu OUG 195/2005 cu modificările și completările ulterioare aprobată prin Legea 265/2006 cu modificări și completări ulterioare, precum și Legii 292/2018 privind evaluarea impactului anumitor proiecte publice și private asupra mediului; pentru personalul nerezident, se va prezenta dovada înscrierii în Registrul național al elaboratorilor de studii pentru protecția mediului conform Ordinului 1026/2009.

- **Coordonator în materie de Sănătate și Securitatea Muncii** - certificat în conformitate cu H.G 300/2006, conform Ordinului 2712/2012 pentru completarea Ordinului 242/2007 Regulamentul privind formarea specifică de coordonator în materie de securitate și sănătate în muncă pe durata elaborării proiectului și/sau a realizării lucrării pentru șantiere temporare ori mobile; pentru personalul nerezident, se va prezenta certificatul privind formarea profesională (în conformitate cu prevederile HG 300/2006 art. 73. Prezenta hotărâre transpune Directiva 92/57/CEE privind cerințele minime de securitate și sănătate pe șantierele temporare și mobile, publicată în Jurnalul Oficial a Comunităților Europene (JOCE) nr. L245/1992). Documentul se va prezenta ulterior semnării contractului de Beneficiar. Ofertanții vor avea în vedere că pentru acest expert trebuie descris, în Propunerea tehnică, modul în care ofertantul va asigura accesul la serviciile acestuia.

Ofertanții vor avea în vedere că pentru acest expert trebuie descris, în Propunerea tehnică, momentul în care acesta va interveni în implementarea viitorului contract și modul în care ofertantul și-a asigurat accesul la serviciile acestuia.

De asemenea, **ulterior semnării contractului**, la solicitarea Beneficiarului, Antreprenorul va transmite nominalizarea expertului însoțită de copii ale documentelor care atestă că acesta deține studiile/certificările și experiența (*diplomă, CV, recomandări/alte documente relevante*) necesare.

- **Inspector utilități**

Ofertanții vor avea în vedere că pentru acest expert trebuie descris, în Propunerea tehnică, modul în care ofertantul și-a asigurat accesul la serviciile acestuia.

De asemenea, **ulterior semnării contractului**, la solicitarea Beneficiarului, Antreprenorul va transmite nominalizarea expertului însoțită de copii ale documentelor care atestă că acesta deține studiile/certificările și experiența (*diplomă, CV, recomandări/alte documente relevante*) necesare.

- **Responsabil Avize și Acorduri**

Ofertanții vor avea în vedere că pentru acest expert trebuie descris, în Propunerea tehnică, modul în care ofertantul și-a asigurat accesul la serviciile acestuia.

De asemenea, **ulterior semnării contractului**, la solicitarea Beneficiarului, Antreprenorul va transmite nominalizarea expertului însoțită de copii ale documentelor care atestă că acesta deține studiile/certificările și experiența (*diplomă, CV, recomandări/alte documente relevante*) necesare.

- **Topograf** - autorizare pentru categoria A, după caz, categoria D, conform prevederilor art. 4 și 5 (pentru personalul român)/ art. 7 și 8 (pentru personalul străin) din Regulamentul aprobat prin Ordinul nr. 107/2010 al Directorului General al Agenției Naționale de Cadastru și Publicitate Imobiliară.

Ofertanții vor avea în vedere că pentru acești experți trebuie descris, în Propunerea tehnică, momentul în care aceștia vor interveni în implementarea viitorului contract și modul în care ofertantul și-a asigurat accesul la serviciile acestora.

Ulterior semnării contractului, la solicitarea Beneficiarului, Antreprenorul va transmite numele expertului desemnat în aceasta poziție, împreună cu autorizația pentru categoria A sau D conform Ordinului ANCPI nr. 107/2010 pentru aprobarea Regulamentului din 29 martie 2010 privind autorizarea sau recunoașterea autorizării persoanelor fizice și juridice române, ale unui alt stat membru al Uniunii Europene sau ale unui stat care aparține Spațiului Economic European în vederea realizării și verificării lucrărilor de specialitate în domeniul cadastrului, al geodeziei și al cartografiei pe teritoriul României. Aceasta va fi valabilă la data prezentării.

9.4 Personalul administrativ și personalul suport/backstopping pentru activitatea experților principali în cadrul Contractului

Antreprenorul va asigura pentru serviciile din Contract, personal de backstopping/suport pentru prestarea serviciilor.

Dacă este cazul, Antreprenorul poate avea în vedere pentru îndeplinirea prezentului contract și alți experți decât cei solicitați de Beneficiar. Toți experții nominalizați de Antreprenor trebuie să fie independenți și să nu existe conflicte de interese în responsabilitățile care le revin.

Costurile aferente mobilizării acestor experți sunt considerate a fi incluse în prețul oferit, Antreprenorul neputând solicita ulterior semnării contractului sume suplimentare pentru decontarea serviciilor prestate de acești experți.

Procedurile de selectare folosite de Antreprenor pentru alegerea acestor experți ulterior semnării contractului vor fi transparente și se vor baza pe calificările profesionale și experiența de lucru.

Acești experți vor întocmi rapoarte detaliate cu rezultatele activității lor și timpul alocat acesteia. Implicarea acestor experți în cadrul derulării contractului va fi supusă aprobării Beneficiarului.

9.5 Alte cerințe legate de personalul direct implicat în prestarea serviciilor

Antreprenorul are obligația de a asigura personalul adecvat (din punct de vedere al calificării educaționale și profesionale și alocării zilelor de lucru), ca și infrastructura/echipamentele necesare pentru efectuarea eficientă a tuturor activităților enumerate în Caietul de Sarcini și pentru realizarea obiectivelor Contractului din punct de vedere al termenelor, costurilor și nivelului calitativ solicitat.

Antreprenorul are obligația de a se asigura că toți experții trebuie să fie independenți și să nu se afle în nici un fel de situație de incompatibilitate cu responsabilitățile acordate lor și/sau cu activitățile pe care le vor desfășura în cadrul Contractului. În plus, pe toată durata de implementare a Contractului, Antreprenorul are obligația să ia toate măsurile necesare pentru a preveni orice situație de natură să compromită realizarea cu imparțialitate și obiectivitate a activităților desfășurate pentru realizarea obiectivelor asociate Contractului.

Antreprenorul are obligația să se asigure și să urmărească cu strictețe ca oricare dintre experții principali propuși cunosc foarte bine și înțeleg cerințele, scopul și obiectivele Contractului, legislația și reglementările tehnice aplicabile, specificul activităților pe care urmează să le desfășoare în cadrul Contractului precum și a responsabilităților atribuite.

Antreprenorul are obligația să se asigure și să garanteze Beneficiarului că “experții-cheie” pe care îi propune sunt disponibili pe întreaga durată a Contractului pentru realizarea activităților prevăzute și obținerea rezultatelor agreeate prin intermediul Contractului, indiferent de numărul de zile lucrătoare prevăzute pe expert și/sau perioada de desfășurare a activităților în cadrul Contractului.

9.6 Infrastructura Antreprenorului necesară pentru desfășurarea activităților Contractului

Ofertantul devenit Antreprenor trebuie să se asigure că personalul care își desfășoară activitatea în cadrul Contractului, dispune de sprijinul material și de infrastructura necesară pentru a permite acestuia să se concentreze asupra realizării activităților din cadrul Contractului.

Infrastructura prezentată de Ofertant în Propunerea Tehnică trebuie să fie corespunzătoare scopului Contractului și să îndeplinească toate cerințele de funcționalitate și pentru utilizare (inclusiv aspecte legate de protecția mediului) stabilite prin legislația în vigoare, indiferent de forma de acces la infrastructura necesară pentru realizarea activităților în Contract. Dacă Antreprenorul este un consorțiu, aranjamentele ar trebui să permită un maximum de eficiență și operabilitate în implementarea contractului.

Antreprenorul este răspunzător de asigurarea echipării biroului sau (inclusiv obiectele de mobilier), a întreținerii sale și a tuturor utilităților pe parcursul derulării contractului.

Antreprenorul va prezenta dovada disponibilității și operabilității echipamentelor sale tehnologice, precum și a altor elemente privind baza sa tehnico-materială necesară îndeplinirii serviciilor solicitate conform acestui Caiet de Sarcini și a planului detaliat de activitate prezentat, în cadrul Raportului de început. Disponibilitatea și operabilitatea resurselor sale trebuie să fie asigurată de către Antreprenor, pe toată perioada de implementare a serviciilor solicitate.

Nu se vor achiziționa/transfera către Beneficiar, la încheierea contractului, niciun echipament ca parte a acestui contract de servicii.

9.7 Infrastructura și resursele disponibile la nivel de Beneficiar pentru îndeplinirea Contractului

Pentru prestarea serviciilor și execuția lucrărilor, Antreprenorul trebuie să se asigure că dispune de infrastructura necesară implementării întregului proiect, atât în desfășurarea activităților de proiectare cât și cele de management de proiect.

Pentru utilizarea rezultatelor serviciilor prestate, respectiv a rapoartelor, Antreprenorul trebuie să se asigure că livrează fișierele astfel încât să existe compatibilitate în accesarea și citirea acestora la nivelul Beneficiarului (acestea se vor livra atât în format *.pdf cât și în format editabil – variantă finală, ex: format editabil specific pachetului MS Office, *. dwg etc.).

9.8 Utilaje, echipamente, materiale

Antreprenorul va descrie, prin documentații specifice, condițiile de introducere și scoatere din șantier a utilajelor, echipamentelor și materialelor necesare pentru executarea lucrărilor.

9.9 Zona de lucru, utilitățile și facilitățile șantierului

Antreprenorul se va asigura de desfășurarea în bune condiții a accesului la zona de lucru, a utilităților și altor facilități necesare pentru execuția lucrărilor.

9.10 Modificări tehnice

Antreprenorul execută lucrările descrise cu respectarea în totalitate a cerințelor din Caietul de sarcini. De regulă și din principiu, pe perioada execuției lucrărilor nu este permisă nicio modificare tehnică (modificare sau adăugare) a documentației de proiectare. Modificările vor fi realizate numai cu acordul Beneficiarului și numai în cazul în care nu sunt substanțiale, în conformitate cu prevederile art.221 din Legea nr. 98/2016.

9.11 Managementul traficului

9.11.1 Antreprenorul va prezenta spre aprobare Supervisorului un "Plan de management al traficului", descriind modul în care intenționează să reducă la minimum impactul activităților de construcții asupra circulației pe drumurile publice.

9.11.2 Planul de management al traficului trebuie să includă toate detaliile și informațiile necesare Lucrărilor sau solicitate de Inginer.

9.11.3 Antreprenorul va menține legătura cu toate autoritățile competente pentru a se asigura că sunt acordate perioade de preaviz necesare și de faptul că metodele sale de și programul de lucru sunt în conformitate cu cerințele statutare.

9.11.4 Cu excepția cazurilor în care prin Planul de management al traficului se stabilește altceva, antreprenorul va menține continuu capacitatea existentă a traficului de-a lungul drumurilor care traversează șantierul.

9.11.5 Rapoartele zilnice semnate privind managementul traficului și listele de verificări semnate privind managementul traficului vor fi scanate și transmise Inginerului săptămânal în format pdf, în termen de trei zile de la sfârșitul săptămânii respective.

9.11.6 Planul de management al traficului trebuie să includă următoarele, dar fără a se limita la acestea:

- a) Introducere – descrierea sectorului;
- b) Marcarea temporară a lucrărilor, care urmează a fi instalate pe drumurile publice, inclusiv detalii cu privire la principiile marcajelor rutiere temporare;
- c) detalii cu privire la toate marcajele rutiere temporare;
- d) metoda de instalare și plasare a marcajelor rutiere temporare;
- e) metoda de demontare și îndepărtarea a marcajelor rutiere temporare;
- f) marcaje rutiere temporare de noapte;
- g) marcaje de urgență;
- h) orice propuneri circulație cu deplasare alternativ;
- i) marcajele rutiere temporare;
- j) semnalizarea utilajelor care iau parte la execuția lucrărilor;
- k) protecția muncitorilor;
- l) semafoare, inclusiv foi de calcul;
- m) detalii privind persanele responsabile de managementul traficului și atribuțiile acestora;
- n) foi de calcul și proiectele detaliate de semnalizare.

9.11.7 Planul de management al traficului va include și planșe care vor prezenta măsurile temporare de management al traficului propuse de Antreprenor care trebuie să includă, dacă este cazul:

- a) locația și detalii privind semnele rutiere și marcajele;
- b) numărul și lățimea benzilor și detalii privind marcajele rutiere temporare;
- c) localizarea și mărimea zonelor de lucru; d) spații libere propuse înspre și dinspre zonele de lucru pentru menținerea benzilor de drum;
- d) semafoare;
- e) facilități pentru pietoni, rutele și lățimile, dacă este cazul;
- f) amenajări privind accesul la lucrări;

- g) amplasarea intersecțiilor temporare;
- h) detalii cu privire la orice devieri propuse.

10 Subcontractarea

Posibilitatea limitării subcontractării atunci când este în interesul Contractului

Antreprenorul nu poate subcontracta și nici nu poate permite prezența unui terț pe perioada executării lucrărilor fără acordul scris al Beneficiarului.

Solicitarea pentru autorizarea unui subcontractant trebuie să fie transmisă Beneficiarului cu cel puțin 30 zile lucrătoare înainte de data programată pentru începerea lucrărilor de către subcontractant.

Solicitarea trebuie transmisă Beneficiarului împreună cu:

- i. documentele care descriu activitățile subcontractate, calendarul de execuție și valoarea acestora;
- ii. documentele care demonstrează capacitatea tehnică și profesională a subcontractantului de a executa lucrările subcontractate în conformitate cu cerințele Beneficiarului;
- iii. documentele care atestă numărul personalului subcontractantului și calificările acestora;
- iv. descrierea sistemului de management al calității pe care subcontractantul îl va aplica pe perioada executării lucrărilor subcontractate.

Beneficiarul poate refuza autorizarea subcontractantului dacă documentele și informațiile prezentate sunt incomplete sau necorespunzătoare cu activitățile ce urmează a fi subcontractate.

În situația în care Subcontractantul nu aplică un sistem de management al calității corespunzător, atunci această situație poate fi acoperită de sistemul de management al calității implementat de Antreprenor.

Chiar și atunci când Beneficiarul autorizează un subcontractant, Antreprenorul este responsabil pentru toate obligațiile sale contractuale și este singurul responsabil de executarea corespunzătoare a Contractului și rămâne singurul răspunzător în fața Beneficiarului.

Este responsabilitatea Antreprenorului să îi determine pe Subcontractanți să adere la toate prevederile contractuale.

11 Cadrul legal care guvernează relația dintre Beneficiar și Antreprenor (inclusiv în domeniile mediului, social și al relațiilor de muncă)

În executarea Contractului, Ofertantul devenit Antreprenor are obligația de a respecta obligațiile aplicabile în domeniul mediului, social și al muncii instituite prin dreptul Uniunii, prin dreptul național, prin acorduri colective sau prin dispozițiile internaționale de drept în domeniul mediului, social și al muncii enumerate în anexa X la Directiva 2014/24, respectiv:

- a. *Convenția nr. 87 a OIM privind libertatea de asociere și protecția dreptului de organizare;*
- b. *Convenția nr. 98 a OIM privind dreptul de organizare și negociere colectivă;*
- c. *Convenția nr. 29 a OIM privind munca forțată;*
- d. *Convenția nr. 105 a OIM privind abolirea muncii forțate;*
- e. *Convenția nr. 138 a OIM privind vârsta minimă de încadrare în muncă;*
- f. *Convenția nr. III a OIM privind discriminarea (ocuparea forței de muncă și profesie);*
- g. *Convenția nr. 100 a OIM privind egalitatea remunerației;*
- h. *Convenția nr. 182 a OIM privind cele mai grave forme ale muncii copiilor;*

- i. *Convenția de la Viena privind protecția stratului de ozon și Protocolul său de la Montreal privind substanțele care epuizează stratul de ozon;*
- j. *Convenția de la Basel privind controlul circulației transfrontaliere a deșeurilor periculoase și al eliminării acestora (Convenția de la Basel);*
- k. *Convenția de la Stockholm privind poluanții organici persistenți (Convenția de la Stockholm privind POP);*
- l. *Convenția de la Rotterdam privind procedura de consimțământ prealabil în cunoștință de cauză, aplicabilă anumitor produși chimici periculoși și pesticide care fac obiectul comerțului internațional (UNEP/FAO) (Convenția PIC), 10 septembrie 1998, și cele trei protocoale regionale ale sale.]*

Legislația, reglementările tehnice și altele asemenea indicate în Anexa nr. 3 la prezentul Caiet de Sarcini sunt considerate indicative și nelimitative; enumerarea actelor normative din această anexă este oferită ca referință și nu trebuie considerată limitativă.

12 Managementul/Gestionarea Contractului și activități de raportare în cadrul Contractului

Managementul Contractului presupune coordonarea continuă, monitorizarea și controlul tuturor activităților și rezultatelor realizate de Antreprenor, având ca date de intrare:

- a. Programul de execuție acceptat de părți, așa cum este definit în Contract
- b. Informații despre implicarea efectivă a terților susținători cu resursele puse la dispoziție
- c. Comunicările între Antreprenor și terț(i) susținător(i) cu privire la existența sau inexistența dificultăților în implementarea Contractului
- d. Poziția terțului susținător în legătura cu informațiile comunicate.

Antreprenorul își va începe activitatea conform datei de începere specificate în Ordinul Administrativ de Începere. Data intrării în vigoare a Contractului va fi în termen de 5 zile lucrătoare de la data semnării Contractului, sub condiția constituirii Garanției de Bună Execuție.

Data de începere a Contractului va fi notificată de către Beneficiar după data intrării în vigoare a Contractului. De la această dată, Antreprenorul va fi mobilizat atât din punct de vedere al personalului, cât și al echipamentelor/utilajelor necesare desfășurării activității.

Antreprenorul va elabora „manualul de asigurare a calității specific pentru Proiect” și va elabora programul detaliat pentru implementarea sarcinilor contractuale. Aceste două documente vor fi prezentate Beneficiarului în Raportul de Început.

12.1 Gestionarea relației dintre Antreprenor și Beneficiar

Serviciile și lucrările vor fi îndeplinite de către Antreprenor într-o perioadă de maxim 18 luni de la data începerii contractului.

Datele calendaristice privind transmiterea documentelor elaborate sunt:

- a) Raportul de început va fi înaintat pentru aprobarea finală la Beneficiar în termen de 15 zile de la data de începere;
- b) Rapoarte de progres lunare;
- c) Autorizația de Construire la faza Proiect pentru autorizarea executării lucrărilor – 80 zile de la emiterea ordinului de începere;

- d) Elaborare Proiect Tehnic de Execuție și Detalii de Execuție – 90 zile de la Data de Începere și vor permite Beneficiarului și altor Autorități Române să folosească aceste documente ca sprijin în procesele decizionale, de autorizare/avizare etc., pentru susținerea aplicației de finanțare;
- e) Rapoarte financiare intermediare – 10 zile de la aprobarea de către Supervisor a lucrărilor executate;
- f) Raportul de finalizare a serviciilor de proiectare – 14 zile după aprobarea P.T.E. de către C.T.E. C.N.A.I.R. S.A.

A. Tipul, frecvența și scopul întâlnirilor în cadrul Contractului

- a) Întâlnire de demarare a activităților în cadrul Contractului care va avea loc la 5 zile după intrarea în efectivitate a Contractului. De organizarea întâlnirii este responsabil Beneficiarul, are caracter informativ asupra clauzelor contractuale;
- b) Întâlniri de monitorizare periodice/lunare cu privire la aspecte contractuale/de implementare și/sau aspecte tehnico-economice ale documentațiilor, la sediul Beneficiarului/ la șantier, pentru monitorizarea progresului pe perioada derulării Contractului, acestea având loc lunar sau ad-hoc (ședințe planificate în termen scurt, fiind necesară disponibilitatea Antreprenorului în termen de 3 zile lucrătoare) în funcție de situațiile specifice. Prezența reprezentantului Antreprenorului poate fi îndeplinită și prin mijloace de comunicare precum conferințe online video (în cazul întâlnirilor organizate la sediul Beneficiarului).
- c) În cadrul fiecărei întâlniri va fi pregătită o agendă (de către Beneficiar, Antreprenor etc.), va fi asigurată participarea personalului relevant, va fi pregătită minuta întâlnirii (cu includerea evaluării stadiului actual – o listă cu elemente de acțiune) etc. Minuta întâlnirii va fi prezentată participanților, fiind difuzată de către cel ce întocmește.
- d) Pentru întâlnirile de monitorizare a progresului, Antreprenorul furnizează și menține o listă de riscuri și măsuri aferente și informații despre implicarea terților în realizarea activităților din Contract.

B. Gestionarea cererilor de schimbare/modificare pe perioada derulării contractului, ca urmare a deviațiilor identificate în cadrul întâlnirilor dintre Antreprenor și Beneficiar (modificări ce nu intră în categoria modificărilor substanțiale ale Contractului) se va realiza conform prevederilor clauzelor contractuale (generale și specifice).

C. Alte informații necesare pentru managementul Contractului:

- a) Responsabilitatea Beneficiarului: monitorizarea execuției Contractului și efectuarea plăților către Antreprenor, conform Contractului și desemnarea unui *responsabil de contract* și rolul acestuia: asigurarea comunicării permanente cu echipa Antreprenorului, evidența tuturor documentelor referitoare la derularea Contractului, monitorizarea permanentă și evaluarea periodică a gradului de îndeplinire a obiectivelor Contractului;
- b) Responsabilitatea Antreprenorului pentru execuția la timp a tuturor activităților prevăzute și pentru obținerea rezultatelor stabilite prin Caietul de Sarcini și pentru întreaga coordonare a activităților care fac obiectul Contractului.

Beneficiarul este responsabil pentru derularea procedurii de atribuire a Contractului, monitorizarea execuției Contractului și efectuarea plăților către Antreprenor, conform Contractului și a Programului de Execuție acceptat, pentru desemnarea unui Manager de Proiect responsabil cu supervizarea și monitorizarea implementării serviciilor și activităților de execuție, clarificarea problemelor care pot apărea pe parcurs, aprobarea diferitelor livrabile specifice și a altor activități desfășurate de Antreprenor.

Managerul de proiect va conduce o echipă de proiect formată din specialiști cu experiență pe domenii diferite, din cadrul C.N.A.I.R., inclusiv un Responsabil de Contract.

Activitățile de execuție care fac obiectul prezentului contract sunt supuse supravegherii/controlului Inspectoratului de Stat în Construcții, care va efectua inspecții la fața locului asupra lucrărilor și a documentelor relevante.

Beneficiarul va desemna, pentru lucrările ce fac obiectul prezentului contract, un Supervizor/sau un inginer/sau o echipă de supervizare (după cum este aplicabil).

Acesta lucrează independent și reprezintă Beneficiarul în legătură cu aspectele tehnice ale Contractului.

Coordonatorul în materie de securitate și sănătate în timpul executării lucrărilor va fi numit de Beneficiar.

Orice cerință de securitate emisă de Coordonatorul în materie de securitate și sănătate în timpul executării lucrărilor va fi aplicată de către Contractor.

Contractul este responsabil pentru execuția la timp a tuturor activităților prevăzute și pentru obținerea rezultatelor stabilite prin Caietul de Sarcini și pentru întreaga coordonare a activităților care fac obiectul Contractului.

Beneficiarul și Antreprenorul își transmit reciproc notificări de îndată ce una dintre părți devine conștientă de apariția în perioada imediat următoare a unui eveniment sau a unei situații care ar putea:

- i. să crească valoarea Contractului,
- ii. să conducă la întârzierea punctelor de referință și a activităților de pe drumul critic, generând nerespectarea termenului de finalizare a serviciilor din Contract,
- iii. să conducă la modificarea Programului de execuție acceptat
- iv. să afecteze scopul și sfera de cuprindere a documentațiilor tehnico-economice
- v. să afecteze activitatea Beneficiarului sau a altor factori interesați identificați în legătură cu serviciile incluse în scopul Caietului de Sarcini .

Antreprenorul transmite notificări și pentru aspecte care determină creșterea costurilor la nivel de Beneficiar. Toate notificările pe perioada derulării activităților în Contract sunt analizate în cadrul ședințelor de monitorizare a progresului activităților și incluse în Registrul riscurilor utilizat ca data de intrare în ședințele de monitorizare a progresului în cadrul Contractului.

Beneficiarul acordă o importanță deosebită finalizării cu succes și la un nivel de calitate ridicat al serviciilor solicitate și se va implica activ în susținerea Antreprenorului în vederea îndeplinirii activităților care îi revin. Beneficiarul se va concentra în special pe:

- Colectarea și transmiterea către Antreprenor, la momentul atribuirii contractului, a tuturor datelor și studiilor existente care au relevanță pentru Proiect;
- Asigurarea accesului la alte date relevante care vor fi solicitate în mod rezonabil de către Antreprenor, în limita existenței lor;
- Asigurarea unei legături cu alte agenții guvernamentale și ministere.
- Supervizarea și monitorizarea serviciilor în vederea asigurării calității acestora și finalizării în termenul contractat.

12.2 Planificarea activităților în cadrul Contractului

Antreprenorul va furniza Beneficiarului, în cadrul ședinței de demarare a activităților în Contract, un plan detaliat de execuție a tuturor activităților din contract (Programul de Execuție). Acesta va fi aprobat

sau returnat cu comentarii de către Beneficiar. Durata totală a Programului de Execuție nu trebuie să depășească 18 luni, așa cum este prevăzut în Contract.

12.3 Ședința de demarare a activităților din contract

Procesul verbal/Minuta ședinței de demarare a activităților din contract se întocmește imediat după această întâlnire și este semnată de ambele părți.

În cadrul ședinței, Antreprenorul furnizează Beneficiarului următoarele documente:

- Programul de execuție;
- Planul calității;
- Planul general de control al calității;
- Planul de securitate și sănătate în muncă al Antreprenorului și Subcontractanților, care integrează toate cerințele din Planul de securitate și coordonare.

12.4 Începerea activităților pe șantier

În momentul în care Antreprenorul a furnizat Beneficiarului toate documentele precizate mai sus, iar Beneficiarul le-a aprobat fără observații, se poate realiza organizarea de șantier.

Această întâlnire va avea loc la amplasamentul rezervat pentru organizarea de șantier înainte de începerea oricărei activități pe șantier și va include predarea amplasamentului rezervat pentru organizarea de șantier și a facilităților acestuia către Antreprenor.

Procesul verbal/Minuta acestei întâlniri constituie Procesul verbal/Minuta de predare și începere a activităților pe șantier, se emite imediat după terminarea întâlnirii și se semnează de ambele părți.

Lucrările pot începe efectiv doar după ce:

- i. Planul de sănătate și securitate este aprobat de Coordonatorul în materie de securitate și sănătate în timpul executării lucrărilor;
- ii. Planurile de control a calității și procedurile de executare a lucrărilor sunt furnizate și aprobate fără observații de Beneficiar;
- iii. au fost obținute toate autorizațiile necesare.

12.5 Rapoartele/documentele solicitate de la Antreprenor

A. RAPOARTELE/DOCUMENTELE CE PRIVESC REZULTATUL ACTIVITĂȚILOR

Mod de prezentare a informațiilor pentru documentațiile tehnico-economice elaborate

Tabelul nr. 13

Cerințe	Detaliere cerințe
Format document	Toate rapoartele și documentele care vor fi înaintate vor fi pregătite în limba română. Acestea vor fi prezentate atât în format electronic: *.pdf, scan, editabil (*.docx/*.xlsx, *.dwg etc.), cât și letric, astfel: 1 original și o copie. Documentațiile tehnico-economice vor fi prezentate în 3 copii pe hârtie ale documentațiilor în variantă finală, acceptată de către Beneficiar. Toate documentele trebuie prezentate electronic și pe un suport extern: DVD, stick memorie USB.

Limba document	Română
Număr exemplare pentru documente în format letric	<p><i>Se va stabili numărul de exemplare care trebuie transmise și în format letric</i></p> <p><i>Se va stabili și numărul de exemplare pentru anexele rapoartelor, acolo unde este cazul (în câte exemplare se va preda Proiectul Tehnic verificat etc.)</i></p> <p><i>1 Proiect pentru autorizarea executării lucrărilor (P.A.C.), Documentația se va prezenta în 3 exemplare (variante finală, acceptată de către Beneficiar) originale identice (unul va rămâne la emitentul autorizației de construire, unul la Beneficiar și unul va ramane în posesia Titularului de drept de deținere asupra terenului).</i></p> <p><i>2 Proiect de organizare a execuției lucrărilor (P.O.E.), după caz Documentația se va prezenta în 3 exemplare originale identice (unul va ramane la emitentul autorizației de construire, unul la Beneficiar și unul va ramane în posesia Titularului de drept de deținere asupra terenului).</i></p> <p><i>3 Proiect Tehnic de execuție Documentația de proiectare fazele PT, CS, DE, însoțite de referatele de verificare, ștampilate și semnate în original de către verificatorii de proiecte va fi predată în 5 exemplare pe hârtie (variante finală, acceptată de către Beneficiar), ștampilat și semnat în original de către verificatorii de proiecte și încă un exemplar în format electronic (pdf, MS Office și dwg.)</i></p>
Modalitatea de transmitere a documentelor	<p>Rapoartele vor fi transmise atât pe suport electronic editabil (MS Office, CAD etc.), cât și pe hârtie. Rapoartele acceptate de către Beneficiar vor fi transmise pe suport hârtie (în format letric) în 3 (trei) exemplare, în limba română.</p> <p>Rapoartele lunare de progres vor fi înaintate prin e-mail sau pe suport portabil, în format atât editabil cât și *.pdf. Numai după aprobarea de către Beneficiar, Antreprenorul va transmite un exemplar al raportului de progres pe suport de hârtie, precum și un exemplar electronic *.pdf cu semnături. Rapoartele și documentele care vor fi înaintate trebuie să fie înregistrate atât la Antreprenor cât și la Beneficiar.</p> <p>Copiile în format electronic vor fi transmise prin e-mail și/sau DVD/stick memorie USB etc., în limba română și vor conține semnături/ștampile. Beneficiarul, în termen de 20 zile de la primirea rapoartelor sau documentelor menționate în prezentul Caiet de Sarcini va notifica Antreprenorului decizia sa cu privire la acestea, cu indicarea motivelor în cazul respingerii sau cu solicitarea unor modificări și/sau completări.</p>

B. RAPOARTELE SOLICITATE CA DATE DE INTRARE PENTRU ÎNTÂLNIRILE DE MONITORIZARE A PROGRESULUI ÎN CADRUL ACTIVITĂȚILOR DIN CONTRACT

Tabelul nr. 14

Nr.	Întâlnire/Raportare	Date de intrare solicitate
1	la începerea activității în cadrul Contractului –	În Raportul de început se va prezenta un plan general și unul detaliat pentru fiecare din activitățile și serviciile solicitate în prezentul Caiet de Sarcini, reprezentat prin Programul de

	<p>Raportul de început, 15 zile de la data de începere</p>	<p>execuție (cu graficul de implementare a serviciilor și resurselor tehnico-materiale și de personal, cu termene particulare, realizări așteptate/ momente critice, probleme/riscuri/constrângeri potențiale de implementare identificate cu recomandări pentru soluționare) inclus în Propunerea Tehnică actualizat prin raportare la data efectivă de începere a activității în cadrul Contractului, detalii privind propunerea de raportare a progresului activităților în cadrul Contractului (formatul Raportului de progres ce urmează a fi utilizat în cadrul întâlnirilor pentru analiza progresului în cadrul Contractului), metodologia propusă de abordare în elaborarea studiilor, prezentarea dovezilor privind disponibilitatea și operabilitatea resurselor de personal specializat, echipamentelor tehnice, tehnologice în vederea derulării serviciilor etc.</p> <p>Beneficiarul va analiza planul general și detaliat al activităților, serviciilor prezentate, va recomanda revizia acestor planuri, dacă este cazul, pe care Antreprenorul va trebui să le implementeze și să le retransmită revizuite Beneficiarului. Beneficiarul se va asigura că, prin planurile prezentate, Antreprenorul este în măsură să înceapă derularea cu succes a serviciilor conform obiectivelor și rezultatelor sale așteptate.</p> <p>Se va acorda o atenție deosebită și planurilor detaliate privind investigațiile de teren (studiile geotehnice, topografice etc.), astfel încât să existe un grad de încredere ridicat iar, prin implementarea planurilor prezentate, aceste investigații și studii își vor atinge scopul principal de minimizare și eliminare a riscurilor geotehnice, topografice etc.</p> <p>Planurile detaliate vor trebui de asemenea să prezinte un grad ridicat de corelare între activitățile, serviciile care se vor presta și nivelul, funcționalitatea, operabilitatea resurselor tehnico-materiale, tehnologice și a resurselor umane de specialitate disponibile pe toată perioada derulării și realizării activităților, serviciilor. Planurile detaliate prezentate vor sta la baza procedurilor și activităților de monitorizare și control ale Beneficiarului asupra activităților, serviciilor realizate de către Antreprenor.</p> <p>Atașat Raportului de început va fi un model pentru viitoarele Rapoarte de Progres și un plan al Sistemului de Management al Calității al Antreprenorului pentru derularea serviciilor.</p>
2	<p>pentru monitorizarea progresului activităților în cadrul Contractului – rapoarte de progres lunare</p>	<p>Programul de execuție acceptat în ultima întâlnire</p> <p>Registrul actualizat al riscurilor</p> <p>Antreprenorul va întocmi Rapoarte de progres lunare – primul raport de progres va fi livrat la o lună după înaintarea Raportului de Început. Acestea au rol informativ, de raportare, monitorizare</p>

		<p>a progresului în implementarea serviciilor și semnalare a problemelor identificate pe parcursul derulării sarcinilor asumate de Antreprenor.</p> <p>În anexă, Rapoartele de progres vor conține minutele întâlnirilor. Antreprenorul va întocmi minutele tuturor ședințelor la care participă și le va transmite spre emiterea punctului de vedere tuturor participanților menționați în lista de prezență.</p>
3	pentru prezentarea documentațiilor tehnico-economice în vederea emiterii acceptării acestora de către Beneficiar	<p>La predarea livrabilelor se va considera întocmirea în conformitate cu standardele, normativele și legislația în vigoare, care să includă și observațiile Beneficiarului cu respectarea strictă a Legii 10/1995 cu modificările și completările ulterioare.</p> <p>Emiterea facturii și plata acesteia se va face numai după aprobarea Raportului financiar intermediar aferent.</p>
4	pentru monitorizarea lucrărilor de execuție	Se vor transmite rapoarte privind progresul lucrărilor.
5	pentru asistență tehnică	-
6	la finalizarea activităților de proiectare/ execuție	<i>Raportul de finalizare a serviciilor de proiectare/ execuție se va emite la finalizarea duratei de prestare a serviciilor de proiectare/ execuției (recepția la terminarea lucrărilor) și va include o descriere a tuturor activităților, studiilor, va detalia modul de îndeplinire a scopului contractului privind activitatea de proiectare/ execuție.</i>

C. RAPOARTELE CE PRIVESC PROGRESUL ACTIVITĂȚILOR, ADMINISTRAREA și MANAGEMENTUL CONTRACTULUI

În plus față de orice alte documente, rapoarte prevăzute în cadrul activităților și responsabilităților asociate fiecărei activități legate direct de elaborarea documentațiilor tehnico-economice, Antreprenorul trebuie să pună la dispoziție următoarele rapoarte:

Tabelul nr. 15

Nr.	Identificare document	Conținut document	Momentul transmiterii raportului
1	Raport la începerea activității	<ul style="list-style-type: none"> • un plan general; • un plan detaliat pentru fiecare din activitățile și serviciile solicitate în prezentul Caiet de Sarcini: Metodologia de abordare pentru fiecare sarcină specifică (ex: Studiu de trafic, studii geotehnice etc.), Programul de execuție (Calendar de implementare a serviciilor și lucrărilor – Activități/Sarcini/Obiective, Resurse 	În termen de cel mult 15 zile calendaristice de la data semnării Contractului și începerea realizării activităților

		<p>tehnico-materiale, tehnologice și de personal alocate, Termene activități, Rezultate așteptate, Evenimente/Momente cheie/critice, Probleme/Riscuri/Constrângeri de clarificat și de soluționat);</p> <ul style="list-style-type: none"> • prezentarea evidențelor cu privire la disponibilitatea și operabilitatea resurselor umane, administrative, echipamentelor tehnice și tehnologice; • planul de managementul calității; • probleme de orice natură identificate și clarificate cu Beneficiarul de la prima ședință până la predarea Raportului de Început. 	
2	Raport de progres lunar	<ul style="list-style-type: none"> • raportarea progresului în implementarea serviciilor și semnalare a problemelor identificate pe parcursul derulării sarcinilor; • anexe cu procesele verbale ale întâlnirilor lunare și a discuțiilor cu Beneficiarul; • modificări în planurile de activitate (dacă acestea sunt aprobate de Beneficiar) cu predarea și prezentarea noilor planuri. 	În termen de cel mult 30 zile calendaristice înainte de data stabilită pentru întâlnirile de monitorizare a progresului activității
3	Proces verbal/ Minută întâlnire săptămânală pe șantier	<p>Pe durata desfășurării activităților pe șantier, se vor organiza întâlniri săptămânale la care participă reprezentanți ai Beneficiarului și ai Antreprenorului.</p> <p>Pentru fiecare întâlnire Antreprenorul va întocmi un proces verbal/o minută ce trebuie agreată de toate părțile implicate.</p>	Difuzare după întâlnirea săptămânală pe șantier către toți factorii implicați
4	Raport final	Se emite la finalul duratei de prestare a serviciilor/lucrărilor și va include o descriere a tuturor activităților, studiilor etc. și detaliază modul de îndeplinire a scopului contractului.	În termen de cel mult 14 zile calendaristice după data stabilită pentru efectuarea ultimei plăți în contract și în orice caz înainte de emiterea documentului constatator

Antreprenorul elaborează în primele 14 zile de la semnarea Contractului un Raport de începere a activității care trebuie să includă cel puțin:

1. Programul de execuție inclus în Propunerea Tehnică actualizat, pornind de la data de semnare a Contractului, cu respectarea duratei activităților și a punctelor de referință, precum și a drumului critic inclus în Propunerea Tehnică și adaptat la contextul efectiv al derulării Contractului (sărbători libere legale etc.)

2. Propunerea actualizată privind conținutul, nivelul de detaliere, accesul și distribuirea informațiilor incluse în rapoartele de progres
3. Registrul riscurilor actualizat, pe baza informațiilor prezentate în Propunerea Tehnică

Din momentul acceptării acestuia de către Beneficiar, Programul de execuție devine **Program de execuție acceptat** și reprezintă referința și data de intrare pentru toate rapoartele de progres și pentru Raportul de terminare a Contractului. **Programul de execuție acceptat** este întotdeauna identificat ca fiind cel mai recent program de execuție acceptat de către Beneficiar. Ultimul Program de execuție acceptat înlocuiește planurile anterioare.

Antreprenorul elaborează un Raport de progres lunar în conformitate cu cerințele stabilite la paragraful Monitorizarea realizării activităților în cadrul Contractului.

Antreprenorul este responsabil pentru:

- i. Transmiterea către Beneficiar a formatului și conținutului standard propus pentru raportarea progresului în cadrul Contractului (a se vedea capitolul 12.8 Monitorizarea realizării activităților și a rezultatelor în cadrul Contractului)
- ii. Coordonarea cu Beneficiar pentru definirea conținutului, nivelului de detaliere, accesului și distribuirii informațiilor incluse în rapoarte
- iii. Raportare periodică (lunară) către Beneficiar transmisă pe email
- iv. Punerea la dispoziție de rapoarte ad-hoc (PDF sau pe suport de hârtie), la solicitarea Beneficiarului, pe orice subiect legat de progresul și stadiul activităților în Contract în orice moment, rapoarte necesare pentru a monitoriza performanța realizării activităților
- v. Prezentarea la momentul stabilit de Beneficiar a următoarelor:
 - a. Informații exacte și complete privind stadiului realizării serviciilor și lucrărilor, inclusiv activitățile deja încheiate, cele în desfășurare și cele planificate pentru perioada următoare în cadrul Contractului
 - b. Aspecte identificate ca afectând realizarea activităților în cadrul Contractului și un plan de măsuri pentru atenuarea acestora

În termen de 14 zile de la data finalizării activităților în Contract și înainte de emiterea documentului constatator de către Beneficiar, Antreprenorul va pregăti și va prezenta Beneficiarului un Raport de finalizare a Contractului în format electronic. Raportul de finalizare va include în mod obligatoriu o analiză a lecțiilor învățate, menționând în special acele activități care s-au îmbunătățit sau au scăzut ca nivel de performanță pe perioada derulării Contractului.

Se va accepta maxim o versiune draft a rapoartelor solicitate. Antreprenorul se va asigura ca versiunile draft ale fiecărui raport vor respecta integral Cerințele și instrucțiunile Beneficiarului ulterioare semnării contractului. În cazul transmiterii a mai mult de o versiune draft a unui raport, Beneficiarul este îndreptățit să aplice penalități/rețineri conform contractului. Versiunea finală a rapoartelor solicitate conform cerințelor caietului de sarcini se consideră a fi versiunea care va include comentariile Beneficiarului și a celorlalte părți implicate

12.6 Acceptarea rezultatelor parțiale și finale în cadrul Contractului

Tabelul nr. 16

Rezultat/Document/Raport	Descrierea mecanismului de acceptare a rezultatelor/rapoartelor/documentelor
Raport de început	Transmiterea prin e-mail a raportului pentru analiza informațiilor prezentate
	Introducerea informațiilor solicitate în mod expres de Beneficiar și agreeate conform întâlnirilor/discuțiilor documentate
	În cazul în care este aplicabil, revizuirea conținutului și enumerarea criteriilor în baza cărora se realizează această revizuire
Rapoarte lunare de progres	Transmiterea prin e-mail, în format atât editabil cât și *.pdf
	După aprobarea de către Beneficiar, Antreprenorul va transmite un exemplar al raportului lunar de progres pe suport hârtie, precum și un exemplar *.pdf cu semnături/ștampile.
	Toate documentele trebuie să fie înregistrate atât la Antreprenor, cât și la Beneficiar.
Proiect de Autorizare Executării Lucrărilor	Transmiterea electronică a proiectului și a unui exemplar necesar evaluării de către personalul de la nivelul Beneficiarului care deține competențe în acest sens (C.T.E. D.R.D.P., C.T.E. C.N.A.I.R) pentru obținerea asigurării că nivelul și parametrii de calitate corespunzători cerințelor este atins.
Proiect de Organizare a Execuției Lucrărilor	Documentele vor fi furnizate de către Antreprenor cu cel puțin 5 zile înainte de organizarea întâlnirii/ședinței C.T.E., unde personalul Beneficiarului va analiza documentația utilizând ca date de intrare informații din: Caietul de Sarcini, informații furnizate în Propunerea Tehnică și cea Financiară, Contract, alte studii necesare, documente și rapoarte puse la dispoziție de Antreprenor, orice alte evidențe considerate relevante pentru analiză.
Proiect Tehnic de Execuție + C.S. + D.D.E.	Discutarea aspectelor care necesită îmbunătățiri/detalieri cu experții-cheie ai Antreprenorului, realizarea activităților de follow-up și încorporarea aspectelor agreeate conform condițiilor din Contract. Documentația se consideră acceptată de către Beneficiar doar în urma emiterii Avizului C.T.E. C.N.A.I.R. S.A.
Raportul de finalizare a serviciilor/lucrărilor	Conform cap.12.5 C – Tabelul nr. 15
	Antreprenorul are datoria de a menține arhiva documentelor, desenelor, notelor din teren și corespondenței care va fi pusă la dispoziția Beneficiarului în format electronic, devenind proprietatea C.N.A.I.R. S.A. la sfârșitul contractului.

12.7 Finalizarea serviciilor în cadrul Contractului

Beneficiarul va considera serviciile din cadrul Contractului finalizate în momentul în care:

- a. Antreprenorul a realizat toate activitățile planificate a fi realizate până la data finalizării și toate cerințele cuprinse în Caietul de Sarcini au fost îndeplinite. Finalizarea activităților este asimilată cu realizarea tuturor activităților necesare în conformitate cu prevederile Caietului de Sarcini, astfel încât și alți factori interesați (constructor, autorități etc) să poată utiliza documentațiile tehnico-economice conform scopului și prevederilor legale aplicabile (inclusive activitățile incidentale pe care Contractul le implică, ca de exemplu raportarea în cadrul Contractului)
- b. Antreprenorul a remediat toate defectele care au fost identificate ca reprezentând un impediment fie pentru Beneficiar în utilizarea documentațiilor tehnico- economice elaborate în cadrul Contractului fie pentru alți factori interesați (constructor, autorități etc.) în realizarea activităților lor. Defectul este considerat ca fiind o parte a rezultatului serviciilor, respectiv a documentațiilor tehnico-economice, care nu este în conformitate cu legea și reglementările tehnice aplicabile precum și cerințele Caietului de Sarcini.
- c. toate documentațiile tehnico-economice elaborate au fost aprobate de Beneficiar, pe baza cerințelor incluse în Contract.

12.8 Monitorizarea realizării activităților și a rezultatelor pe perioada derulării Contractului

Raportul de progres este transmis Beneficiarului cu trei zile înainte de întâlnirea lunară de evaluare a progresului în cadrul Contractului. Formatul și conținutul Raportului de Progres va fi agreat cu Beneficiarul imediat după semnarea Contractului.

Cel puțin următoarele aspecte trebuie incluse în Raportul de progres:

- 1) Stadiul activităților utilizând ca referință Programul de execuție acceptat, prin prezentarea:
 - a) unui rezumat al evenimentelor relevante, a activităților perioadei precedente, a activităților planificate pentru perioada următoare și a aspectelor relevante pentru fiecare disciplină aferentă obiectivului de investiții (ex. structură, infrastructură etc).
 - b) progresul în cadrul Contractului pe activități majore indicând procentul din totalul activităților planificat, procentul real executat și procentul planificat atât pentru perioada următoare de raportare, cât și cumulativ până în momentul realizării raportării. Obiectele vizate pentru realizarea raportării evoluției generale a activităților în cadrul Contractului includ, dar fără a se limita la etapa din elaborarea documentațiilor tehnico-economice, disciplină și / sau subcontractant și terț, în funcție de conținutul Propunerii Tehnice a Ofertantului devenit Antreprenor și pe baza conținutului și nivelului de detaliere stabilit de comun acord pentru conținutul Raportului de Progres de către părțile Contractului
 - c) un rezumat al aspectelor de calitate (de ex., neconformități, respingeri și revizuire termene de predare)
 - d) lista deciziilor care trebuie realizate la nivel de Beneficiar și care sunt necesare Antreprenorului pentru a progresa în realizarea activităților din perioada următoare de raportare sau care împiedică Antreprenorul în îndeplinirea obiectivelor Beneficiarului. Această listă va include elementele care, dacă nu sunt rezolvate, vor avea un impact negativ asupra realizării activităților și a termenului de predare, precum și a conținutului documentațiilor tehnico-economice.
 - e) Lista cu activitățile în așteptare, cauzele, responsabilii desemnați pentru acțiune, calendarul soluționării și modalitatea de recuperare/remediere preconizată
 - f) Analiza stadiului activităților de pe drumul critic

2) Situația îndeplinirii punctelor de referință:

- a) o listă a punctelor de referință pentru perioada următoare de raportare. Lista cuprinde datele planificate pe baza Planului de lucru actualizat, datele reale și cele preconizate
 - b) stadiul actual al punctelor de referință planificate pentru perioada de raportare și explicațiile privind abaterile și acțiunile preconizate pentru recuperare. Punctele de referință care nu au fost finalizate în perioada de raportare rămân în listă până la finalizare
 - c) acțiunile corective planificate sau recomandate și stadiul la care se află acțiunile corective identificate anterior
- 3) Stadiul utilizării sumelor alocate pentru cheltuieli incidentale (daca acestea sunt identificate ca fiind necesare prin Caietul de Sarcini și prin Propunerea Financiara) în Contract și stadiul implementării și decontării modificărilor nesubstanțiale la Contract
- 4) Rezumatul facturilor prezentate și plățile efectuate, inclusiv datele calendaristice asociate
- 5) Planificarea solicitărilor de plată (facturi ce urmează a fi emise în următoarele perioade de implementare a Contractului

12.9 Testarea tehnică a lucrărilor

Lucrările ce fac obiectul prezentului Contract și materialele utilizate pentru realizarea acestora sunt supuse testării tehnice în timpul și la finalizarea lucrărilor de către un laborator autorizat și acceptat de către Supervizor.

Antreprenorul va furniza, pe propria cheltuială, suportul complet (personal, utilaje, echipamente și materiale) pentru activitățile solicitate de laboratorul autorizat.

Aceste activități includ toate controalele și verificările care sunt solicitate prin lege, precum și cele care ar putea fi solicitate suplimentar de laboratorul care realizează testările tehnice.

12.10 Finalizarea lucrărilor și recepția la terminarea lucrărilor

Atunci când Antreprenorul consideră că a finalizat toate lucrările de șantier prevăzute de Contract, va notifica Beneficiarul care va verifica îndeplinirea tuturor obligațiilor contractuale.

Recepția lucrărilor se va realiza în două etape, cu luarea în considerare a prevederilor HG 845/2018, cu modificările și completările ulterioare.

Semnarea Procesului verbal de recepție la terminarea lucrărilor și a Procesului verbal de recepție finală a lucrărilor de Beneficiar nu îl exonerează pe Antreprenor de orice obligație contractuală sau legală referitoare la garanția produselor, lucrărilor și a materialelor sau la orice defect a produselor, lucrărilor sau materialelor.

12.11 Evaluarea modului în care a fost implementat Contractul de către Antreprenor

12.11.1 Monitorizare

Următorii indicatori vor fi monitorizați pe parcursul derulării activităților în cadrul Contractului:

- i. Indicator de implementare: progresul realizat vs. planificat (pe obiect de investiție și per total pe Contract);
- ii. Indicator de rezultate:
 - a. Calitatea execuției:

- Închiderea tuturor neconformităților constatate în timpul derulării Contractului, în perioada de timp agreată cu Beneficiarul;
 - Realizarea tuturor punctelor de verificare/decizie la terenurile și cu participarea tuturor celor solicitați;
 - Acceptarea rezultatelor tuturor probelor, testelor și verificărilor, conform Contractului și solicitărilor Beneficiarului.
- b. Calitatea raportării:
- rapoarte transmise în timp util către Beneficiar;
 - calitatea raportului transmis, incluzând și nivelul de detaliu solicitat;
 - predarea Cărții Tehnice a Construcției complete și la termen.

Antreprenorul va raporta lunar către reprezentantul Beneficiarului situația privind indicatorii de monitorizare și performanța (inclusiv ai potențialilor subcontractanți).

Indicatorii de monitorizare și performanță vor fi monitorizați de către Directorul de proiect al Beneficiarului.

În cazul în care se constată neîndeplinirea sau îndeplinirea defectuoasă/necorespunzătoare a obligațiilor asumate prin Contract, în condițiile legislației aplicabile, Beneficiarul va emite document constatator negativ.

13 Cerințe privind asigurările solicitate Antreprenorului

Antreprenorul va încheia și va plăti polițe de asigurare ce vor acoperi riscurile specifice, așa cum este menționat în Contract.

14 Metodologia de evaluare a Ofertelor prezentate

Evaluarea Ofertelor prezentate se va realiza în baza următoarelor criterii:

- 88% oferta financiară;
- 12% perioada de garanție.

15 Anexe

Tabelul nr. 17

<i>Număr anexă</i>	<i>Denumire anexă</i>
<i>Anexa 1:</i>	<i>Documentație tehnico-economică existentă la nivel de Beneficiar din Etapa I de elaborare a documentațiilor tehnico-economice aferente obiectivului de investiții</i>
<i>Anexa 2:</i>	<i>Documentație tehnico-economică existentă la nivel de Beneficiar din Etapa II de elaborare a documentațiilor tehnico-economice aferente obiectivului de investiții</i>
<i>Anexa 3:</i>	<i>Legislația, reglementările tehnice oferite ca referință</i>

Prezentul caiet de sarcini a fost elaborat de următoarea comisie de specialitate, numită în baza Deciziei Directorului Regional nr. 195/23.04.2021:

ing. Gabriel PILĂ – președinte

ing. Eduard ZAHARIA – membru

ing. Silviu PETRUȘCĂ – membru

ing. Dan SIMINICEANU – membru

ing. Anca CIOARĂ – secretar

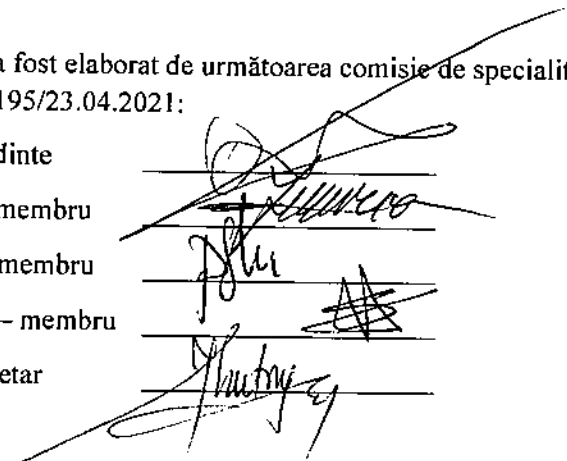

The image shows four handwritten signatures, each written over a horizontal line. The signatures are: 1. Gabriel PILĂ (top), 2. Eduard ZAHARIA, 3. Dan SIMINICEANU, and 4. Anca CIOARĂ (bottom). The signatures are in black ink and appear to be cursive or semi-cursive.

Anexa 1 – Documentație tehnico-economică existentă la nivel de Beneficiar din Etapa I de elaborare a documentațiilor tehnico-economice aferente obiectivului de investiții

Anexa 2– Documentație tehnico-economică existentă la nivel de Beneficiar din Etapa II de elaborare a documentațiilor tehnico-economice aferente obiectivului de investiții

Anexa 3 – Legislația, reglementările tehnice oferite ca referință

- Legea nr. 10/1995 privind calitatea în construcții, cu completările și modificările ulterioare;
- Legea nr. 50/1991 republicată, cu completările și modificările ulterioare;
- Ordin nr. 839 din 12 octombrie 2009 pentru aprobarea Normelor metodologice de aplicare a Legii nr. 50/1991 privind autorizarea executării lucrărilor de construcții;
- Hotărârea nr. 907/2016 privind etapele de elaborare și conținutul-cadru al documentațiilor tehnico-economice aferente obiectivelor/proiectelor de investiții finanțate din fonduri publice;
- Legea nr. 422 din 18 iulie 2001 Republicată privind protejarea monumentelor istorice;
- ORDINUL M.C.P.N. nr. 2495 din 26 august 2010 pentru aprobarea Normelor metodologice privind atestarea specialiștilor, experților și verificatorilor tehnici în domeniul protejării monumentelor istorice;
- Hotărâre Guvernului nr. 925/1995 privind Regulamentul de verificare și expertizare tehnica de calitate a proiectelor, a execuției lucrărilor și a construcțiilor;
- Hotărârea Guvernului nr. 273 din 14 iunie 1994 privind aprobarea Regulamentului de recepție a lucrărilor de construcții și instalații aferente acestora;
- Ordin nr. 691/1459/288 din 10 august 2007 pentru aprobarea Normelor metodologice privind performanța energetică a clădirilor;
- Legea nr. 372 din 13 decembrie 2005 privind performanța energetică a clădirilor - republicată;
- Ordinului M.L.P.A.T. nr. 77/N/1996 pentru aprobarea "Îndrumător privind aplicarea prevederilor Regulamentului de verificare și expertizare tehnică de calitate a proiectelor, a execuției lucrărilor și a construcțiilor, cu modificările și completările ulterioare".
- H.G. nr. 766/1997 pentru aprobarea unor Regulamente privind calitatea în construcții, cu modificările și completările ulterioare,
- Reglementările tehnice specifice domeniului Af, A1, A2, B1 și C și standardele corespunzătoare, incluse ca referințe în corpul reglementărilor tehnice în vigoare la data efectuării Raportului tehnic,
- Legea nr. 307/2006 privind apărarea împotriva incendiilor,
- H.G. nr.1.739/2006 pentru aprobarea categoriilor de construcții și amenajări care se supun avizării și/sau autorizării privind securitatea la incendiu și protecția civilă,
- Ordinul M.A.I. nr. 3/2011 pentru aprobarea Normelor metodologice de avizare și autorizare privind securitatea la incendiu și protecția civilă,
- Legea nr. 350/2000 privind amenajarea teritoriului și urbanismul, cu modificările și completările ulterioare,
- Legea nr. 184/2001 privind organizarea și exercitarea profesiei de arhitect,
- Codul Deontologic din 27 noiembrie 2011 al profesiei de arhitect, publicat în M.Of. nr. 342/21.mai 2012,
- Ordinul 1370/25.07.2014 pentru aprobarea Procedurii privind efectuarea controlului de stat în faze de execuție determinante pentru rezistența mecanică și stabilitatea construcțiilor – indicative PCF 002
- Legea nr. 98/2016 privind achizițiile publice;
- Alte acte normative, prescripții tehnice, coduri, evaluări etc., necesare realizării unui proiect tehnic corect și complet care să îndeplinească condițiile de aprobare și care să poate fi implementat. Antreprenorul va respecta legislația în domeniu și reglementările tehnice în vigoare, române și europene (standarde, normative, ghiduri etc.). Reglementările tehnice pot fi consultate la adresele: www.asro.ro; www.mdrap.ro; www.cnadnr.ro.

ACORD CONTRACTUAL
PENTRU CONTRACTUL DE ELABORARE PROIECT TEHNIC, PROIECT PENTRU AUTORIZAREA
EXECUTĂRII LUCRĂRILOR, ASISTENȚĂ TEHNICĂ ȘI EXECUȚIE LUCRĂRI
pentru obiectivului de investiții

„MODERNIZARE DN 2N km 52+860 – km 60+000 JIȚIA – BIȘOCA ȘI POD NOU PESTE RÂUL RÂMNICU
SĂRAT LA km 53+300”

ETAPA I – Pod nou peste râul Râmnicu Sărat la km 53+300

Prezentul Acord Contractual se încheie între:

COMPANIA NAȚIONALĂ DE ADMINISTRARE A INFRASTRUCTURII RUTIERE S.A.,
persoana juridică română, prin **DIRECȚIA REGIONALĂ DE DRUMURI ȘI PODURI IAȘI**, cu sediul în
Iași, str. Gh. Asachi nr. 19, jud. Iași, tel. 0232.214.430, fax. 0232.214.432, înregistrată la Oficiul Național al
Registrului Comerțului prin Încheierea de ședință nr. 21716 din data de 07.05.2004 cu nr. J40/552, CUI
RO16054368, atribut fiscal RO, cont de virament RO35RNCB0175008094080001 deschis la B.C.R. Iași, legal
reprezentată prin Director Regional - ing. dr. ec. Danut PILA și prin Director Economic - ec. Vasile Popa,
denumită în continuare „**BENEFICIAR**”, pe de o parte, și

....., persoana juridică, cu sediul în, înregistrată la Registrul Comerțului sub nr.
....., Cod Unic de Înregistrare, tel., fax. cont de virament deschis la
....., legal reprezentată prin, denumită în continuare „**ANTREPRENOR**”, de cealaltă parte.
(denumite în continuare „**Părțile**”),

având în vedere că Beneficiarul a convenit, conform Raportului Procedurii de Atribuire a contractelor de achiziție
publică nr., ca Lucrările cunoscute sub numele de: „**ELABORARE PROIECT**
TEHNIC, PROIECT PENTRU AUTORIZAREA EXECUTĂRII LUCRĂRILOR, ASISTENȚĂ TEHNICĂ
ȘI EXECUȚIE LUCRĂRI” pentru obiectivului de investiții „**MODERNIZARE DN 2N km 52+860 – km**
60+000 JIȚIA – BIȘOCA ȘI POD NOU PESTE RÂUL RÂMNICU SĂRAT LA km 53+300” **ETAPA I – Pod**
nou peste râul Râmnicu Sărat la km 53+300, denumite în continuare „**LUCRARILE**” să fie proiectate și
executate de Antreprenor și a acceptat oferta Antreprenorului în vederea proiectării, executării și finalizării
Lucrarilor și remedierii oricaror eventuale defecțiuni ale Lucrarilor,

Părțile convin după cum urmează:

1. În prezentul Acord Contractual, termenii și expresiile vor avea același înțeles ca și în Condițiile de Contract la
care se face referire în continuare.

2. Contractul are un caracter de contract administrativ și include prezentul Acord Contractual împreună cu orice
Act Adițional și următoarele anexe:

- (a) Formularul de Ofertă completat și după caz corectat,
- (b) Condițiile Specifice,
- (c) Condițiile Generale pentru Proiectare și Execuție Lucrări, prevăzute în Anexa 2 din H.G. nr. 1/2018,
- (d) Cerințele Beneficiarului/Caietul de sarcini,
- (e) Graficul de Eșalonare a Plăților,
- (f) Convenția de SSM, PSI și PM

(g) Oferta Antreprenorului și orice alte documente care fac parte din Contract:

- Oferta financiară a Antreprenorului (după corecțiile aritmetice)
- Oferta tehnică a Antreprenorului (inclusiv clarificările din perioada de evaluare a ofertelor),
- Angajamentul ferm al fiecărui terț susținător (dacă este cazul),
- Acordul de asociere autentificat (în cazul în care Antreprenorul constituie o asociere, un consorțiu sau o altă
grupare de două sau mai multe persoane),
 - Subcontractul încheiat cu fiecare Subcontractant (dacă este cazul),
 - orice alte documente care fac parte din Contract (garanția de bună execuție, garanția pentru returnarea
avansului, grafic de realizare a lucrarilor, caietele de sarcini, studiul de fezabilitate, autorizația de construire,
proiectul tehnic de execuție),
 - documente justificative prezentate în vederea demonstrării îndeplinirii criteriilor de calificare, inclusiv eventuale
completări/clarificări în perioada de evaluare a ofertelor,
 - formulare solicitate prin documentația de atribuire și prezentate în Ofertă, inclusive eventuale
completări/clarificări din perioada de evaluare a ofertelor, precum și alte documente relevante.

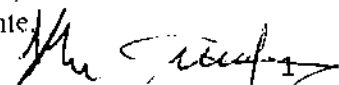

Actele adiționale au ordinea de prioritate a documentului pe care îl modifică.

Toate clarificările/completările/modificările și/sau măsurile de remediere publicate până la depunerea ofertelor, precum și clarificările, completările și modificările realizate în perioada evaluării ofertei fac parte din prezentul Contract și clarifică și/sau completează și/sau modifică documentele la care fac referire.

În cazul în care, pe parcursul executării prezentului Contract, se constată că anumite elemente ale Ofertei Tehnice sunt incorecte sau nu corespund cerințelor prevăzute în Cerințele Beneficiarului/Caietul de Sarcini, prevalează prevederile din Cerințele Beneficiarului/Caietul de Sarcini.

În cazul oricărei contradicții între documentele de mai sus, se acordă ordinea de precedență în succesiunea enunțată mai sus.

3. Ținând seama de plățile ce urmează a fi efectuate de Beneficiar către Antreprenor după cum este menționat în continuare, Antreprenorul convine cu Beneficiarul să proiecteze, execute și să finalizeze Lucrările cunoscute sub numele de „**ELABORARE PROIECT TEHNIC, PROIECT PENTRU AUTORIZAREA EXECUTĂRII LUCRĂRILOR, ASISTENȚĂ TEHNICĂ ȘI EXECUȚIE LUCRĂRI**” pentru obiectivul de investiții „**MODERNIZARE DN 2N KM 52+860 – KM 60+000 JITIA – BIȘOCA ȘI POD NOU PESTE RÂUL RÂMNICU SĂRAT LA KM 53+300**” ETAPA I – Pod nou peste râul Râmnicu Sărat la km 53+300 și să remedieze orice eventuale defecțiuni ale acestor Lucrări în Perioada de Garanție, în conformitate cu prevederile Contractului.

4. Beneficiarul convine cu Antreprenorul să plătească pentru proiectarea, execuția și finalizarea Lucrărilor și remedierea oricăror eventuale defecțiuni ale Lucrărilor suma de: lei, exclusiv TVA (în litere:), reprezentând **Prețul Contractului** la termenele și conform modalităților stipulate în Contract. La această sumă se va adăuga taxa pe valoare adăugată în conformitate cu prevederile legale în vigoare. Modificarea Prețului Contractului se va realiza în conformitate cu prevederile legale.

5. În virtutea respectării OUG 84/2003 (modificată și completată prin Legea 76/2014), Beneficiarul și Antreprenorul vor respecta și aplica în mod corespunzător următoarele condiții contractuale:

a) Contractul de achiziție publică având ca obiect „**ELABORARE PROIECT TEHNIC, PROIECT PENTRU AUTORIZAREA EXECUTĂRII LUCRĂRILOR, ASISTENȚĂ TEHNICĂ ȘI EXECUȚIE LUCRĂRI**” pentru obiectivul de investiții „**MODERNIZARE DN 2N km 52+860 – km 60+000 JITIA – BIȘOCA ȘI POD NOU PESTE RÂUL RÂMNICU SĂRAT LA KM 53+300**” ETAPA I – Pod nou peste râul Râmnicu Sărat la km 53+300 încheiat între C.N.A.I.R. S.A. prin D.R.D.P. Iasi și Antreprenorul general al lucrării trebuie să includă datele de identificare a tuturor subcontractanților/furnizorilor de materiale de construcție, care prestează servicii sau execută lucrări în legătură cu obiectul contractului, precum și valoarea prestațiilor fiecăruia dintre acestea, inclusiv cantitățile de materiale utilizate în cadrul contractului.

b) În situația modificării informațiilor prevăzute la lit.a) precum și în situația în care raporturile juridice se nasc între antreprenorul general și subcontractant, ulterior momentului semnării contractului de achiziție publică prevăzut la lit. a) antreprenorul general are obligația să comunice de îndată C.N.A.I.R.SA prin D.R.D.P. Iasi acest lucru, precum și toate informațiile prevăzute la lit. a) în vederea încheierii în acest sens a unui act adițional la contractul de achiziție publică, în termen de 30 de zile de la modificarea informațiilor.

c) Neîndeplinirea de către antreprenorul general a obligației de comunicare prevăzute la lit.b) precum și refuzul încheierii de către antreprenorul general a actului adițional corespunzător, în condițiile prevăzute la lit. a) și b) se sancționează cu plata unor penalități în cuantum egal cu contravaloarea sumelor de plată convenite subcontractantului sau furnizorului de materiale. Penalitățile respective au regimul juridic al daunelor-interese.

d) La încheierea contractului de achiziție publică astfel cum este prevăzut lit. a), precum și la încheierea actelor adiționale la acesta în conformitate cu prevederile lit. b) antreprenorul general va constitui, în favoarea subcontractanților sau a furnizorilor de materiale de construcție și a oricăror alți subcontractanți ai antreprenorului general prevăzuți la lit. a) drept de ipotecă mobilă asupra oricăror sume bănești datorate de către C.N.A.I.R. SA prin D.R.D.P. Iasi antreprenorului general în baza contractului de achiziție publică, în scopul garantării plății de către antreprenorul general a oricăror obligații de plată față de subcontractanți reprezentând contravaloarea prestațiilor acestora necesare pentru executarea sau în legătură cu obiectul contractului de achiziție publică.

e) În vederea înregistrării ipotecii mobiliare la Arhiva Electronică de Garanții Reale Mobiliare, orice terț beneficiar al contractului de achiziție publică prevăzut la lit.d), în calitate de persoană interesată, are dreptul să solicite în scris C.N.A.I.R. SA prin D.R.D.P. Iasi eliberarea, în termen de 3 zile de la solicitare, a unei copii certificate a contractului de achiziție publică și a actelor adiționale relevante.

f) Clauzele contractului de achiziție publică prin care se constituie ipoteca mobilă, în condițiile prevăzute la lit. d) reprezintă, pentru terțul beneficiar, contract de ipotecă, în sensul prevederilor Legii nr. 287/2009 privind Codul civil, republicată, cu modificările ulterioare și sunt titlu executoriu în ceea ce privește obligația de plată a sumelor datorate respectivului terț beneficiar pentru prestațiile asumate de către acesta, prin orice act, necesare pentru executarea sau în legătură cu obiectul contractului de achiziție publică în cauză.

g) Antreprenorul general are obligația de a efectua plățile către furnizori/subcontractanți în mod nediscriminatoriu, pe măsura încasării sumelor de bani convenite în baza contractului de achiziție publică,

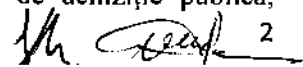
 2

proporțional cu gradul de furnizare/prestare/ execuție corespunzător fiecărui furnizor/subcontractant care a contribuit la execuția lucrărilor ce formează obiectul prezentului contract de achiziție publică încheiat cu C.N.A.I.R. SA prin DRDP Iasi.

h) In textul art. 5 prin "Antreprenor general" se înțelege "Antreprenor" astfel cum este prevazut la cap. I prezent Acord Contractual.

6. Beneficiarul își rezervă dreptul de a denunța unilateral contractul de lucrări, în cel mult 15 zile de la apariția unor circumstanțe care nu au putut fi prevăzute la data încheierii contractului și care conduc la modificarea clauzelor contractuale, în așa măsură încât îndeplinirea contractului respectiv ar fi contrară interesului public. Beneficiarul are dreptul de a denunța unilateral prezentul contract și în situația în care alocarea resurselor financiare a fost sistată.

În cazurile prevăzute mai sus, Antreprenorul are dreptul de a pretinde numai plata corespunzătoare pentru partea din contract îndeplinită până la data denunțării unilaterale a contractului, fără a putea solicita daune interese.

Fără a aduce atingere dispozițiilor dreptului comun privind încetarea contractelor sau dreptului Beneficiarului de a solicita constatarea nulității absolute a contractului de achiziție publică, în conformitate cu dispozițiile dreptului comun, Beneficiarul are dreptul de a denunța unilateral contractul de lucrări în perioada de valabilitate a acestuia în una dintre următoarele situații:

a) Antreprenorul se afla, la momentul atribuirii contractului, în una dintre situațiile care ar fi determinat excluderea sa din procedura de atribuire potrivit Articolelor 164 - 167 din Legea privind achizițiile publice nr. 98/2016;

b) contractul nu ar fi trebuit să fie atribuit Antreprenorului respectiv, având în vedere o încălcare gravă a obligațiilor care rezultă din legislația europeană relevantă și care a fost constatată printr-o decizie a Curții de Justiție a Uniunii Europene.

Beneficiarul își rezervă dreptul de a denunța unilateral contractul inclusiv în cazul prevăzut de art.222 din Legea nr.98/2016.

7. Celelalte date contractuale la care se face referire în Condițiile Contractuale ca fiind prevăzute în Acordul Contractual sunt următoarele:

7.1

Referință	Element	Date contractuale
Clauza 1 - Definiții		
b)	Numele și adresa Antreprenorului	<i>Se va completa la momentul semnării acordului contractual</i>
c)	Numele și adresa Beneficiarului, numele reprezentantului Beneficiarului	C.N.A.I.R. S.A. prin Directia Regionala Drumuri si Poduri Iasi str. Gheorghe Asachi, nr. 19, Iasi, jud. Iași, Romania
s)	Durata de execuție	18 luni , din care : - 4 luni: perioada de proiectare , care include proiectul tehnic de executie si Proiectul pentru Autorizatia de construire, proiect de relocare/protejare utilitati (daca este cazul). - 14 luni -perioada de executie a luerarilor, de la momentul obtinerii avizului C.T.E. CNAIR SA si a autorizatiei de construire Asistenta tehnica se va desfasura pe toata perioada contractului de execuție lucrări, inclusiv perioada de garanție.
ww)	Sector (de lucrări)	Pod nou peste râul Râmnicu Sărat la km 53+300
bbb)	Supervizor	Va fi notificat Antreprenorului potrivit prevederilor clauzei 5

Clauza 2 - Limba Contractului		
2.1	Limba Contractului	limba română
Clauza 8 - Furnizarea Documentelor Beneficiarului		
8.4	perioada de studiere a Cerințelor Beneficiarului	10 zile de la Data de Începere Pentru notificarea Supervisorului cu privire la orice eroare, greșeală sau altă neconcordanță identificată în Cerințele Beneficiarului sau în reperițele topografice sau sistemele de referință
Clauza 15 - Garanție de Bună Execuție		
15.1	Valoarea Garanției de Bună Execuție	10% din Prețul Contractului, fără T.V.A.
15.6 a)	valoarea Garanției de Bună Execuție restituită după aprobarea Recepției la Terminarea Lucrărilor	70% din Valoarea Garanției de Buna Execuție va fi restituita în termen de 14 zile de la data aprobării de către Beneficiar a Procesului Verbal de Recepție la Terminarea Lucrării, dacă Beneficiarul nu a ridicat până la aceea data pretenții asupra ei, iar riscul pentru vicii ascunse este minim; Restul de 30% din Valoarea Garanției de Buna Execuție va fi restituita la expirarea Perioadei de Garanție a Lucrărilor, condiționat de aprobarea Procesului Verbal de Recepție Finală de către Beneficiar, cu excepția sumelor cerute de către Beneficiar până la aceea data și care nu au fost reintregite de către Antreprenor.
Clauza 16 - Responsabilități și asigurări		
16.2 b) 1.	Limite de acoperire a asigurării pentru daune aduse terților	Limitele valabile pentru asigurarea obligatorie de răspundere civilă auto potrivit reglementărilor Uniunii Europene.
Clauza 17 - Programul de Execuție		
17.6	Suma reținută pentru întârzierea transmiterii Programului de Execuție	1.000 lei pentru fiecare zi de întârziere a transmiterii Programului de Execuție până la acceptarea de beneficiar a Programului de Execuție respectiv.
Clauza 19 - Proiectarea de către Antreprenor		
19.3	termenul de elaborare a proiectului tehnic și transmitere către Supervisor	4 luni - perioada de proiectare, de la data înscrisă în ordinul de începere
Clauza 36 - Întârzieri		
36.3	valoare reținută din Certificat de Plată dacă Antreprenorul nu reușește să atingă un punct de referință la termenul stabilit	10% din totalul sumelor aferente punctelor (a) și (b) din subclauza 50.1 [Situația de Lucrări]
36.4	valoarea penalităților de întârziere pentru fiecare zi de întârziere	Prețul contractului la semnarea contractului, împărțit la Durata de Execuție la semnarea Contractului, exprimată în zile.



		<p>Penalitățile de întâziere se vor aplica pentru fiecare zi de întâziere care se scurge între finalul Duratei de Execuție după cum poate fi prelungită în conf. cu prevederile Clauzei 35 [Prelungirea Duratei de Execuție] și data efectivă de finalizare a lucrărilor menționată în Procesul Verbal de Recepție la Terminarea Lucrărilor aprobat de Beneficiar.</p> <p>Suma maximă a penalităților de întâziere va fi de 15% din Prețul Contractului la semnarea Contractului. Dacă Beneficiarul devine îndreptățit să perceapă de la Antreprenor suma maximă a penalităților de întâziere (15% din Prețul Contractului la semnarea Contractului), atunci Beneficiarul va fi îndreptățit să rezilieze contractul în conformitate cu prevederile Clauzei 64 [Rezilierea de catre Beneficiar].</p>
Clauza 46 - Plata în avans		
46.1	Efectuarea unei/unor plăți în avans	Da, conform HG nr. 264/2003, Anexa 1, Cap. I, pct.1
Clauza 47 - Sume Reținute		
47.1	valoarea procentuală a Sumelor Reținute din Certificate de Plată	10% din totalul sumelor aferente punctelor (a) și (b) din subclauza 50.1 [Situția de Lucrări]
47.1	limita Sumelor Reținute	10% din Prețul Contractului la semnarea Contractului
Clauza 48 - Ajustarea prețurilor		
48.1	aplicarea unei formule de ajustare a prețurilor, atunci când Durata de Execuție la semnarea Contractului este mai mică sau egală cu 365 de zile	NU este cazul
48.3	aplicarea unei formule de ajustare a prețurilor, atunci când Durata de Execuție la semnarea Contractului este mai mare de 365 de zile	<p>DA, se aplica formula prevazuta de subclauza 48.5:</p> $A_n = av + (1 - av) * In / Io,$ unde: <ul style="list-style-type: none"> - "An" este coeficientul de ajustare care urmează a fi aplicat valorii de contract estimate pentru lucrările realizate în luna "n" (sumele aferente punctului (a) din subclauza 50.1 [Situția de Lucrări], exclusiv lucrările evaluate pe baza Costului sau a prețurilor curente); - "av" este valoarea procentuală a plății în avans față de Prețul Contractului;

Yun 5

		<p>- "In" este indicele de cost în construcții</p> <p>- total publicat de Institutul Național de Statistică în Buletinul Statistic de Prețuri, la tabelul 15, aplicabil la data cu 60 de zile înainte de ultima zi a lunii "n". Valoarea aplicabilă a acestui indice pentru luna ianuarie 2017 este 113,8.</p> <p>- "Io" este indicele de cost în construcții</p> <p>- total, aplicabil la Data de Referință.</p>
48.4	tabelul datelor de ajustare	Nu este cazul
Clauza 49 – Graficul de eşalonare a Plăților și Sume Provizionate		
49.3	sumă pentru cheltuielile indirecte și profit	5% din sumele reale plătite (sau care trebuie plătite) de către Antreprenor
Clauza 50 - Plăți		
50.2 a)	lista Echipamentelor și Materialelor pentru plată la aducerea lor pe șantier sau în alt loc aprobat de Supviziator	Nu este cazul
50.3	valoarea unor obligații neîndeplinite sau nerespectate	<ul style="list-style-type: none"> - Neprezentarea contractelor de subcontractare cf subclauzei 7.1- 2.000 lei pentru fiecare zi de intarziere până la intrarea în legalitate; - Înlocuirea unui subcontractor fara respectarea clauzei 7.4 – 5.000 lei/zi pentru fiecare modificare până la intrarea în legalitate; - Înlocuirea personalului cheie al Antreprenorului fără respectarea prevederilor subclauzelor 14.3 și/sau 14.4:- 5.000 lei/zi pentru fiecare inlocuire până la intrarea în legalitate; - Nereîntregirea valorii garanției de bună execuție în situația executării parțiale sau totale a acesteia de către Beneficiar pe parcursul derulării contractului: Penalitate 0,05% pe zi de întârziere după expirarea termenului prevăzut și până la data reîntregirii acesteia. - Nerespectarea prevederilor subclauzei 16.2- respectiv neîncheierea asigurărilor sau neplata primelor de asigurare prevazute la subclauza 16. 2 - 1000 lei/zi pana la indeplinirea obligatiilor; - nerespectarea prevederilor sub-clauzei 18.1: 1000 lei/zi de întâziere începând cu a 31-a zi de la data aprobării Proiectului Tehnic de execuție până la transmiterea propunerii de prețuri unitare și a defalcării acestora.

[Signature] 6

		<p>-nerespectarea prevederilor subclauzei 22.7: 5.000 lei/zi pana la indeplinirea obligatiilor;</p> <p>- nerespectarea prevederilor subclauzei 27.2: 5.000 lei pentru fiecare zi de intarziere pana la indeplinirea obligatiilor ;</p> <p>- nerespectarea prevederilor subclauzei 27.3: 5.000 lei pentru fiecare zi de intarziere pana la indeplinirea obligatiilor ;</p> <p>- nerespectarea prevederilor subclauzei 30.1: 5.000 lei pentru fiecare zi pana la indeplinirea obligatiilor ;</p> <p>Aplicarea acestor sanctiuni se va realiza exclusiv in cazurile in care Antreprenorul nu isi indeplineste atributiile contractuale.</p>
Clauza 61 - Perioada de Garantie		
61.6	durata Perioadei de Garantie	<p>minim 5 ani pentru constructiile încadrate în categoriilor de importanță A și B, în sensul Legii;</p> <p><i>Se va completa la momentul semnării acordului contractual (perioada de garantie acordata lucrării constituie factor de evaluare)</i></p>
Clauza 70 - Dispute și arbitraj		
70.4	numărul de arbitri	3
70.5	locul arbitrajului	Iasi
70.5	limba arbitrajului	Limba română
Clauza 71 - Legea		
71.1	legea care guvernează Contractul	Legea română

7.2. (1) In conformitate cu prevederile Art. 39 alin. (3) din H.G. nr. 395/2016 pentru aprobarea *Normelor metodologice de aplicare a prevederilor referitoare la atribuirea contractului de achizitie publica/acordului-cadru din Legea nr. 98/2016 privind achizitiile publice*, cu modificarile si completarile ulterioare, Antreprenorul are obligatia de a furniza Beneficiarului, in original, in termen de 5 zile lucratoare de la data semnării Contractului, *Garantia de Buna Executie si de a transmite o copie a acesteia si Supervisorului.*

(2) Antreprenorul are obligatia de a constitui *garanția de bună execuție a contractului, prevazuta la 5.2 alin. (1), pe cheltuiala sa si fara a solicita Beneficiarului costurile aferente constituirii si mentinerii acesteia, pentru intreaga perioada de derularea a acestuia. Garantia trebuie sa fie irevocabila. Instrumentul de garantare trebuie sa prevada ca plata garantiei se va executa neconditionat, respectiv la prima cerere a Beneficiarului, pe baza declaratiei Beneficiarului cu privire la culpa Antreprenorului.*

(3) *Garantia de buna executie se constituie de catre Antreprenor, in scopul asigurarii Beneficiarului de indeplinirea cantitativa, calitativa si in perioada convenita a contractului. Garantia astfel constituita este destinata acoperirii eventualelor prejudicii suferite de Beneficiar in executarea contractului, rezultate din neindeplinirea, indeplinirea cu intarziere sau indeplinirea necorespunzatoare a obligatiilor contractuale din culpa Antreprenorului.*

(4) *Cuantumul garanției de bună execuție a contractului este de 10% din pretul contractului fara TVA si va fi constituita in lei, prin virament bancar in contul Beneficiarului deschis la BCR, RO33 RNCB 0175 0080 9408 0037 sau printr-un instrument de garantare emis de o institutie de credit din Romania sau din alt stat sau de o societate de asigurari, care nu se afla in situatii speciale privind autorizarea ori supravegherea, in conditiile legii, in favoarea Achizitorului. Aceasta va deveni anexa la contract.*

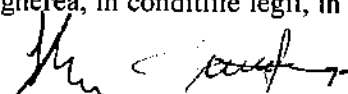

(5) Scrisoarea de garantie de buna executie trebuie sa respecte integral, fara completari sau modificari, formatul modelului de scrisoare de garantie de buna executie din Documentatia de atribuire.

(6) In situatia in care scrisoarea de garantie de buna executie este emisa de catre o societate de asigurari, aceasta:

a) nu trebuie sa fie conditionata de emiterea unei polite de asigurare care sa fie opozabila Beneficiarului prin alte documente, respectiv Conditii Generale de Asigurare, Conditii Speciale de Asigurare, Clauza de garantare etc.;

b) va trebui prezentata Beneficiarului, insotita de o adresa din partea Societatii de Asigurari prin care aceasta confirma faptul ca scrisoarea de garantie este valabila si in vigoare indiferent de prevederile unei polite de asigurare si ca angajamentul societatii de asigurare fata de Beneficiar va fi exclusiv in baza scrisorii de garantie de buna executie emisa.

Nerespectarea acestor conditii va pune Beneficiarul in situatia de a nu accepta scrisoarea de garantie emisa de catre o societate de asigurare si, totodata, Beneficiarul poate rezilia contractul si poate proceda la executarea garantiei de participare la licitatie.

Beneficiarul se obliga sa elibereze garantia de participare numai dupa ce Antreprenorul a facut dovada constituirii garantiei de buna executie in forma si cuantumul agreat de Beneficiar.

(7) In situatia in care partile convin prelungirea duratei contractului, pentru orice motiv (inclusiv forta majora), Antreprenorul are obligatia de a prelungi valabilitatea garantiei de buna executie, in maxim 5 zile lucratoare de la solicitarea Beneficiarului.

In cazul in care, Antreprenorul nu prelungeste valabilitatea garantiei de buna executie, Beneficiarul are dreptul:

- sa rezilieze Contractul fara indeplinirea niciunei formalitati, nefiind necesara nicio notificare, instiintare sau alta masura in vederea instiintarii rezilierii Contractului pentru motivul mentionat anterior, nefiind necesara, de asemenea, nicio incuviintare sau interventie in fata vreunei instante judecatoresti, arbitrale sau de alta natura;

- sa execute integral valoarea garantiei de buna executie.

(8) In cazul in care, pe parcursul derularii prezentului contract de achizitie publica, Antreprenorul isi modifica denumirea, acesta are obligatia, ca in termen de **maxim 10 zile** de la momentul producerii, sa transmita Beneficiarului amendamentele aferente garantiei de buna executie corespunzatoare noii denumiri a Antreprenorului.

(9) In situatia in care Antreprenorul nu isi indeplineste obligatia prevazuta la 5.2 alin. (8), Beneficiarul are dreptul, fara nicio notificare prealabila sau demers suplimentar, sa execute garantia de buna executie in cauza si totodata sa rezilieze contractul fara necesitatea notificarii prealabile a Antreprenorului si/sau sa perceapa penalitati in cuantum de 0,05% pe zi de intarziere din valoarea garantiei de buna executie.

(10) In situatia in care Antreprenorul este o asociere, un consortiu sau un grup de operatori economici, garantia de buna executie va fi emisa in numele asocierii sau a consorțiului.

(11) Beneficiarul are dreptul de a emite pretentii asupra garantiei de buna executie, oricand pe parcursul indeplinirii contractului de achizitie publica, in limita prejudiciului creat, in cazul in care Antreprenorul nu isi indeplineste din culpa sa obligatiile asumate prin contract. Anterior emiterii unei pretentii asupra garantiei de buna executie, Beneficiarul are obligatia de a notifica pretentia atat Antreprenorului, cat si emitentului instrumentului de garantare, precizand obligatiile care nu au fost respectate, precum si modul de calcul al prejudiciului. In situatia executarii garantiei de buna executie, partial sau total, Antreprenorul are obligatia de a reintregii garantia in cauza raportat la restul muntelui de executat, in termen de 5 zile lucratoare de la data executarii acesteia. In caz contrar, Beneficiarul are dreptul de a reține garantia de buna executie, de a rezilia contractul fara notificarea prealabila a Antreprenorului si de a se adresa instantelor de judecata competente, in vederea recuperarii intregii sume datorata de Antreprenor Achizitorului/Beneficiarului.

(12) In cazul in care, pe parcursul executarii contractului de achizitie publica, se suplimenteaza valoarea acestuia, Antreprenorul are obligatia de a completa garantia de buna executie in corelatie cu noua valoare a contractului de achizitie publica in termen de 5 zile lucratoare de la solicitarea Beneficiarului.

Prezentul punct se aplica in baza prevederilor Art. 4 din H.G. nr. 1/2018 *pentru aprobarea conditiilor generale si specifice pentru anumite categorii de contracte de achizitie aferente obiectivelor de investitii finantate din fonduri publice* care reglementeaza caracterul prioritar al legislatiei in vigoare privind achizitiile publice asupra Conditilor Contractuale.

7.3. (1) In conformitate cu prevederile Art. 221 alin. (1) lit. a), coroborate cu prevederile Art. 221 alin. (2) din Legea nr. 98/2016 *privind achizitiile publice*, cu modificarile si completarile ulterioare, cu respectarea Clauzei 37 [Modificari] din Conditile Generale ale Contractului, eventualele modificari care pot interveni in perioada de derularea contractului se refera la:

A) Partile contractante:

1) din punct de vedere al schimbarii denumirii, al statutului, al formei societatii, care nu atrag crearea unei persoane juridice noi, al sediului social;

2) atunci cand Antreprenorul este inlocuit de un nou Antreprenor, in situatia in care drepturile si obligatiile Antreprenorului initial rezultate din contractul de achizitie publica sunt preluate, ca urmare a unei succesiuni universale sau cu titlu universal in cadrul unui proces de reorganizare, inclusiv prin fuziune, divizare, achizitie sau insolventa de catre un alt operator economic care indeplineste criteriile de calificare si selectie stabilite initial, cu conditia ca aceasta modificare sa nu presupuna alte modificari substantiale ale contractului de achizitie publica

și să nu se realizeze cu scopul de a eluda aplicarea procedurilor de atribuire prevăzute de Legea nr. 98/2016 privind achizițiile publice.

B) Eventuale modificări care pot interveni în perioada de derulare a contractului:

- 1) modificări generate de solicitări ale proprietarilor rețelelor de utilități;
- 2) modificări ale culoarului/coridorului de expropriere;
- 3) prelungirea Duratei de Execuție, datorită uneia dintre următoarele cazuri:
 - i) condiții meteorologice adverse excepționale. Condiții meteorologice adverse vor fi considerate excepționale dacă probabilitatea lor de apariție este mai mică decât o dată într-o perioadă de timp definită ca Durata de Execuție la semnarea Contractului multiplicată cu 5, luându-se în considerare specificul lucrărilor, localizarea Șantierului și perioada din an în care au apărut condițiile respective;
 - ii) autorități publice, personalul lor sau agenții lor întârzie activitatea Antreprenorului din motive care nu se datorează culpei Antreprenorului și într-un mod pe care un antreprenor diligent nu îl putea prevedea la data depunerii Ofertei sau preveni în mod rezonabil;
 - iii) Ordine Administrative care afectează data de terminare a Lucrărilor și care nu se datorează culpei Antreprenorului, inclusiv Modificări (în cazul în care nu s-a convenit altfel în cadrul Modificării);
 - iv) neîndeplinirea de către Beneficiar sau Personalul Beneficiarului a obligațiilor care le revin prin Contract;
 - v) orice suspendare a Lucrărilor care nu se datorează culpei Antreprenorului sau vreunui risc în responsabilitatea Antreprenorului;
 - vi) forță majoră;
 - vii) orice eveniment sau situație care, în conformitate cu prevederile Condițiilor Contractuale, îndreptățește Antreprenorul la o prelungire a Duratei de Execuție și care nu se datorează culpei Antreprenorului.
- 4) modificări ale Proiectului Tehnic de Execuție ulterior aprobării acestuia;
- 5) modificări legislative sau de norme tehnice/stasuri/normative/standarde;
- 6) modificări generate de cerințe ale autorităților de mediu;
- 7) modificări generate de autorități locale/centrale, cerute prin diverse avize/acorduri/autorizații;
- 8) modificări generate de aplicarea legii monumentelor istorice;
- 9) modificări generate de includerea de noi subcontractanți și/sau înlocuirea subcontractanților inițiali și/sau în cazul exprimării opțiunii acestora de a fi plătiți direct de către Beneficiar;
- 10) modificări generate de schimbarea personalului implicat;
- 11) modificări generate de expertize tehnice;
- 12) modificări ale valorii minime a Certificatelor de Plata;
- 13) modificări generate de cerințe privind cercetările și lucrările arheologice;
- 14) modificări ale valorii contractului, cu respectarea prevederilor Legii nr. 98/2016, cu modificările și completările ulterioare. În situația în care vor fi îndeplinite condițiile de aplicare a prevederilor art. 221 lit. f) din Legea nr. 98/2016 cu modificările și completările ulterioare, valoarea modificării nu va depăși cuantumul de 15% din valoarea contractului de achiziție publică inițial, cu încadrarea în indicatorii tehnico - economici aprobați ce pot fi actualizați pe parcursul derulării contractului, dacă va fi cazul.

Limitele eventualelor modificări - în conformitate cu prevederile legale în vigoare în materia achizițiilor publice și instrucțiunilor ANAP referitoare la modificările substanțiale și nesubstanțiale. Având în vedere obiectul modificărilor prevăzute la punctul B), Beneficiarul se află în imposibilitate de a cuantifica limitele modificărilor, anterior derulării efective a contractului de lucrări.

Natura eventualelor modificări - în conformitate cu prevederile art. 221 din Legea nr. 98/2016 cu modificările și completările ulterioare, cu condiția ca acestea să nu se încadreze în prevederile art. 221 alin. (7), adică să nu reprezinte o modificare substanțială:

A) Partile contractante:

- 1) din punct de vedere al schimbării denumirii, al statutului, al formei societății, care nu atrag crearea unei persoane juridice noi, al sediului social;
- 2) atunci când Antreprenorul este înlocuit de un nou Antreprenor, în situația în care drepturile și obligațiile Antreprenorului inițial rezultate din contractul de achiziție publică sunt preluate, ca urmare a unei succesiuni universale sau cu titlu universal în cadrul unui proces de reorganizare, inclusiv prin fuziune, divizare, achiziție sau insolvență de către un alt operator economic care îndeplinește criteriile de calificare și selecție stabilite inițial, cu condiția ca această modificare să nu presupună alte modificări substanțiale ale contractului de achiziție publică și să nu se realizeze cu scopul de a eluda aplicarea procedurilor de atribuire prevăzute de Legea nr. 98/2016 privind achizițiile publice.

B) Eventuale modificări care pot interveni în perioada de derulare a contractului:

- 1) schimbări punctuale de soluții tehnice ca urmare a modificărilor generate de solicitări ale proprietarilor rețelelor de utilități;

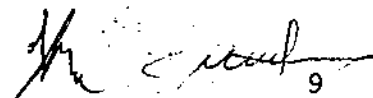

- 2) schimbări punctuale de soluții, necesitatea realizării unor lucrări suplimentare ca urmare a modificărilor culoarului/coridorului de expropriere;
- 3) prelungirea Duratei de Executie, ca urmare a apariției unor factori independenți de voința Beneficiarului și a Antreprenorului;
- 4) schimbări punctuale de soluții tehnice datorate adaptării la teren a Proiectului Tehnic de Executie ulterior aprobării acestuia;
- 5) schimbări punctuale de soluții tehnice ca urmare a modificărilor legislative sau de norme tehnice/stasuri/normative/standarde;
- 6) schimbări punctuale de soluții tehnice ca urmare a modificărilor generate de cerințe ale autorităților de mediu;
- 7) schimbări punctuale de soluții tehnice ca urmare a modificărilor generate de autorități locale/centrale, cerute prin diverse avize/acorduri/autorizații;
- 8) schimbări punctuale de soluții tehnice ca urmare a modificărilor generate de aplicarea legii monumentelor istorice;
- 9) includerea de noi subcontractanți și/sau înlocuirea subcontractanților inițiali și/sau în cazul exprimării opțiunii acestora de a fi plătiți direct de către Beneficiar;
- 10) schimbarea personalului implicat cu personal similar;
- 11) schimbări punctuale de soluții tehnice ca urmare a modificărilor generate de expertize tehnice;
- 12) valoarea minimă a Certificatelor de Plata;
- 13) schimbări punctuale de soluții ca urmare a modificărilor generate de cerințe privind cercetările și lucrările arheologice;
- 14) modificări ale valorii contractului, cu respectarea prevederilor Legii nr. 98/2016, cu modificările și completările ulterioare. În situația în care vor fi îndeplinite condițiile de aplicare a prevederilor art. 221 lit. f) din Legea nr. 98/2016 cu modificările și completările ulterioare, valoarea modificării nu va depăși cuantumul de 15% din valoarea contractului de achiziție publică inițial, cu încadrarea în indicatorii tehnico - economici aprobați ce pot fi actualizați pe parcursul derulării contractului, dacă va fi cazul.

(2) Modificările prevăzute la punctele A) și B) de mai sus se realizează în conformitate atât cu prevederile Legii nr. 98/2016, cu modificările și completările ulterioare și ale H.G. nr. 395/2016, cu modificările și completările ulterioare, cât și cu prevederile contractuale, numai în condițiile în care acestea nu reprezintă modificări substanțiale în sensul prevederilor Art. 221 alin. (7) din Legea nr. 98/2016, cu modificările și completările ulterioare și nu vor afecta caracterul general al contractului.

(3) Modificarea contractului de achiziție publică realizată conform Clauzei 37 [Modificări] din Condițiile Generale nu trebuie să conducă în niciun caz la alterarea rezultatului procedurii de atribuire, prin anularea sau diminuarea avantajului competitiv pe baza căruia Antreprenorul a fost desemnat câștigător, în urma finalizării procedurii de atribuire.

(4) Modificările substanțiale, așa cum sunt acestea definite la Art. 221 alin. (7) din Legea nr. 98/2016 se realizează prin organizarea unei noi proceduri de atribuire, în conformitate cu dispozițiile Legii nr. 98/2016, cu modificările și completările ulterioare. În situația nerespectării acestor prevederi, Beneficiarul are dreptul de a denunța unilateral contractul de achiziție publică inițial.

(5) Orice modificare a contractului de lucrări se va realiza în conformitate cu legislația aplicabilă. În situația în care vor fi îndeplinite condițiile de aplicare a prevederilor Art. 221 lit. f) din Legea nr. 98/2016 *privind achizițiile publice*, cu modificările și completările ulterioare, valoarea modificării nu va depăși cuantumul de 15% din valoarea contractului de achiziție publică inițial, cu încadrare în indicatorii tehnico-economici aprobați, care pot fi actualizați pe parcursul derulării contractului, dacă va fi cazul.

(6) Pe perioada de implementare a contractului de lucrări, Beneficiarul poate modifica prezentul contract, prin aplicarea prevederilor Art. 221 lit. e) din Legea nr. 98/2016 *privind achizițiile publice*, cu modificările și completările ulterioare.

(7) Pe perioada de implementare a contractului de lucrări, Beneficiarul poate modifica prezentul contract, prin aplicarea prevederilor Art. 221 lit. d) din Legea nr. 98/2016 *privind achizițiile publice*, cu modificările și completările ulterioare.

Prezentul punct se aplică în baza prevederilor Art. 4 din H.G. nr. 1/2018 *pentru aprobarea condițiilor generale și specifice pentru anumite categorii de contracte de achiziție aferente obiectivelor de investiții finanțate din fonduri publice*, care reglementează caracterul prioritar al legislației în vigoare privind achizițiile publice incidente asupra Condițiilor Contractuale.

7.4. (1) Sub-clauza 50.4 [Plata], Sub-clauza 51.3 [Plata finală], Clauza 52 [Plăți directe către Subcontractanți], Clauza 53 [Plăți întârziate], Clauza 54 [Plăți către terți] din Condițiile Generale se vor aplica potrivit prevederilor contractuale în măsura în care acestea sunt conforme cu prevederile Legii nr. 72/2013 *privind măsurile pentru combaterea întâzierii în executarea obligațiilor de plată a unor sume de bani rezultând din contractele încheiate între profesioniști și între aceștia și autoritățile contractante*, cu modificările și completările ulterioare.

În situația în care există vreo contradicție între prevederile Condițiilor Contractuale și Legea nr. 72/2013, cu modificările și completările ulterioare, vor prevala dispozițiile legale incidente.

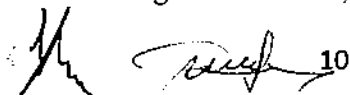
 10

(2) Beneficiarul va plati Antreprenorului valoarea specificata in fiecare factura corespunzatoare fiecarui Certificat de Plata si Certificatului Final de Plata, in termen de **60 de zile** de la data primirii facturii, daca Certificatul de Plata aferent facturilor respective a fost deja aprobat sau in termen de **60 de zile** de la data aprobarii Certificatelor de Plata/Certificatului Final de Plata de catre Beneficiar, in situatia in care factura este emisa anterior aprobarii Certificatelor. In conformitate cu prevederile Legii nr. 72/2013, pentru prezentul contract de proiectare si executie, termenul contractual de plata este prevazut la **60 de zile** avand in vedere sursa de finantare a acestui contract, accesul la fondurile necesare efectuării platilor, precum si complexitatea si volumul mare al documentelor necesar a fi verificate si aprobate inainte de realizarea platilor, fiind vorba despre un proiect de infrastructura rutiera de interes major.

(3) Partile cunosc si garanteaza in virtutea prevederilor Legii nr. 72/2013 cu modificarile si completarile ulterioare si O.G. nr. 13/2011 cu modificarile si completarile ulterioare, ca relatiile contractuale dintre parti se desfasoara pe principii de buna credinta si cu respectarea acestor dispozitii legale, intelegand ca nicio clauza a contractului nu este abuziva prin prisma dispozitiilor legale enuntate.

(4) In cazul in care Antreprenorul se reorganizeaza prin fuziune, divizare sau transformare, preluarea contractului de catre persoana juridica succesoare se va face numai in conditiile indeplinirii de catre acesta, cel putin a criteriilor de calificare stabilite in cadrul procedurii de atribuire a prezentului Contract de lucrari de proiectare si executie.

(5) In situatia in care Antreprenorul intampina dificultati pe parcursul derularii contractului sau este in imposibilitatea derularii contractului si este necesara aplicarea prevederilor punctului 5.6 din prezentul Acord Contractual, atunci Beneficiarul va efectua plata pentru obligatiile ramase de executat direct catre tertul sustinator, doar in masura in care aceste obligatii nu vor fi indeplinite de catre Subantreprenor/i, in virtutea contractului/contractelor de subcontractare.

(6) In situatia in care Antreprenorul intampina dificultati pe parcursul derularii contractului sau este in imposibilitatea derularii contractului si este necesara aplicarea prevederilor punctului 5.6 din prezentul Acord Contractual, iar obligatiile ramase de executat vor fi indeplinite de catre Subantreprenor/i, in virtutea contractului/contractelor de subcontractare, se vor aplica prevederile prezentului punct, insa Beneficiarul va efectua plata pentru obligatiile ramase de executat direct catre Subantreprenor/i, in conformitate cu prevederile Clauzei 52 [Plati directe catre Subcontractanti] din Conditiiile Generale.

(7) In situatia in care organele de control abilitate constata ca au fost achitate Antreprenorului sume declarate necuvenite si/sau nelegale, Beneficiarul comunica Supervizorului acest fapt. Supervizorul are obligatia de a include in cadrul Certificatului Final de Plata diferenta datorata Beneficiarului de catre Antreprenor, luandu-se in considerare toate sumele platite anterior de catre Beneficiar si toate sumele la care Beneficiarul este indreptatit.

Prezentul punct se aplica in baza prevederilor Art. 4 din H.G. nr. 1/2018 *pentru aprobarea conditiilor generale si specifice pentru anumite categorii de contracte de achizitie aferente obiectivelor de investitii finantate din fonduri publice* care reglementeaza caracterul prioritar al legislatiei in vigoare incidente asupra Conditiiilor Contractuale.

7.5. (1) In cazul in care Antreprenorul intampina dificultati sau este in imposibilitatea derularii contractului de servicii pentru partea de contract pentru care a primit sustinere din partea tertului sustinator acesta are obligatia de a notifica Achizitorul/Beneficiarul, in scris, in termen de 15 zile de la data la care constata acest fapt.

(2) In cazul in care Antreprenorul nu notifica Achizitorul/Beneficiarul cu privire la faptul ca intampina dificultati sau se afla in imposibilitatea derularii prezentului contract, Achizitorul/Beneficiarul are dreptul de a stabili daca Antreprenorul intampina dificultati sau se afla in imposibilitatea derularii contractului pentru partea de contract pentru care a primit sustinere din partea tertului.

(3) Achizitorul/Beneficiarul are dreptul de a notifica tertul sustinator cu privire la faptul ca Antreprenorul intampina dificultati sau este in imposibilitatea derularii contractului pentru partea de contract pentru care a primit sustinere din partea tertului sustinator si ca tertul este chemat sa duca la indeplinire contractul sau acea parte a contractului ce face obiectul Angajamentului ferm de sustinere.

(4) In cazul in care Antreprenorul intampina dificultati sau este in imposibilitatea derularii contractului pentru partea de contract pentru care a primit sustinere din partea tertului sustinator

....., tertul sustinator se obliga sa asigure indeplinirea completa si reglementarea a obligatiilor contractuale prin implicarea sa directa pentru acea parte a contractului pentru care Antreprenorul a primit sustinere din partea tertului sustinator. In acest sens, Achizitorul/Beneficiarul, tertul sustinator

..... si/sau Antreprenorul, vor incheia un Act Adicional la prezentul contract sau o intelegere scrisa prin care acestea convin, fara a fi limitative, urmatoarele:

- tertul sustinator va duce la indeplinire contractul de servicii sau acea parte a contractului ce face obiectul Angajamentului ferm de sustinere si

- prevederile contractului incheiat intre Antreprenor si Achizitor/Beneficiar vor deveni aplicabile tertului sustinator.

(5) Tertul sustinator are obligatia de a se mobiliza in termen de 20 de zile de la data semnarii Actului Adicional la contractul de servicii sau al intelegerii scrise in forma autentica si de a prelua si a duce la indeplinire contractul sau acea parte a contractului ce face obiectul Angajamentului ferm de sustinere.

(6) Antreprenorul si tertul/tertii sustinator/i au obligatia de a raspunde in mod solidar pentru executarea obiectului contractului de lucrari.

(7) Beneficiarul va urmări orice pretentie la daune pe care Antreprenorul ar putea să o aibă împotriva tertului sustinator pentru nerespectarea obligatiilor asumate prin angajamentul ferm de sustinere. Tertul sustinator raspunde pentru prejudiciile cauzate Beneficiarului ca urmare a nerespectării obligatiilor prevazute în angajamentul ferm de sustinere, acesta din urma având posibilitatea de actiune directa împotriva tertului sustinator.

În cazul în care Antreprenorul se afla în imposibilitatea derularii contractului și Beneficiarul solicita tertului sustinator îndeplinirea obligatiilor contractuale asumate de către Antreprenorul, iar tertul sustinator nu și le îndeplinește, atunci orice pretentie la daune pe care Antreprenorul o va avea împotriva tertului sustinator pentru nerespectarea obligatiilor asumate prin angajamentul ferm de sustinere va fi cesionată de către Antreprenorul către Beneficiar cu titlu de garanție.

(8) În cazul în care tertul/terții sustinator/i nu își îndeplinesc obligatiile prevazute în angajamentul de sustinere acordat contractantului, Beneficiarul are dreptul de a solicita direct de la acestia, despăgubiri reprezentând contravaloarea obligatiilor asumate. Tertul sustinator va despăgubi Beneficiarul în cazul în care tertul sustinator nu respectă obligatiile asumate prin angajamentul ferm sau îndeplinește aceste obligatii în mod defectuos.

Prezentul punct se aplica în baza prevederilor Art. 4 din H.G. nr. 1/2018 pentru aprobarea conditiilor generale și specifice pentru anumite categorii de contracte de achiziție aferente obiectivelor de investiții finanțate din fonduri publice care reglementează caracterul prioritar al legislației în vigoare privind achizițiile publice asupra Condițiilor Contractuale.

7.6. În cazul în care Antreprenorul este o Asocieră alcătuită din două sau mai multe persoane, iar una sau mai multe persoane se afla în imposibilitatea derularii contractului, asociatul/asociații ramasă/i vor îndeplini în mod solidar obligatiile ramase de executat, în măsura în care acesta/aceștia declară și demonstrează că are/au posibilitatea derularii în condiții optime a contractului de lucrări.

Prezentul punct se aplica în baza prevederilor Art. 4 din H.G. nr. 1/2018 pentru aprobarea conditiilor generale și specifice pentru anumite categorii de contracte de achiziție aferente obiectivelor de investiții finanțate din fonduri publice care reglementează caracterul prioritar al legislației în vigoare privind achizițiile publice asupra Condițiilor Contractuale.

7.7. (1) Având în vedere prevederile Art. 53 alin. (1[^]), coroborate cu prevederile Art. 57 din Legea nr. 101/2016 privind remediile și căile de atac în materie de atribuire a contractelor de achiziție publică, a contractelor sectoriale și a contractelor de concesiune de lucrări și concesiune de servicii, precum și pentru organizarea și funcționarea Consiliului Național de Soluționare a Contestărilor, cu modificările și completările ulterioare, litigiile/revendicările/disputele ce vor izvorî din executarea/modificarea/interpretarea prezentului contract vor fi soluționate de către secția civilă a tribunalului în circumscripția căruia se afla sediul Beneficiarului ori de la locul încheierii contractului, dacă în acest loc funcționează o unitate ce aparține autorității contractante, motiv pentru care prevederile Clauzei 70 – Dispute și Arbitraj din cadrul art. 5.1. din Acordul Contractual nu se aplica.

Orice referire din cadrul Contractului la disputa sau arbitraj se va interpreta în sensul de litigiu.

(2) În afara de cazul în care instanța nu hotărăște altfel sau în cazul în care contractul nu a fost reziliat/denunțat în mod unilateral/anulat/lovit de nulitate, Antreprenorul își va îndeplini obligatiile contractuale până la finalizarea litigiului.

Decizia ultimei instanțe devine executorie pentru oricare dintre Parti.

Prezentul punct se aplica în baza prevederilor Art. 4 din H.G. nr. 1/2018 pentru aprobarea conditiilor generale și specifice pentru anumite categorii de contracte de achiziție aferente obiectivelor de investiții finanțate din fonduri publice care reglementează caracterul prioritar al legislației în vigoare privind achizițiile publice, inclusiv al Legii nr. 101/2016 cu modificările și completările ulterioare, asupra Condițiilor Contractuale.

7.8. (1) Antreprenorul are obligația de a întocmi un plan de comunicare publică referitor la lucrări și la impactul acestora, cu responsabilități și termene clare, plan care să fie supus aprobării Beneficiarului, cu 15 zile înainte începerii lucrărilor în zonă.

(2) În zonele în care accesul la proprietăți este întrerupt temporar, Antreprenorul va asigura permanentă 24 ore în zonă, pe toată durata întreruperii accesului.

(3) Antreprenorul va asigura în toată această perioadă utilaje și echipamente specializate pentru intervenție și sprijin în cazuri de urgență (incendii, cazuri medicale, calamități naturale, etc.)

(4) În caz de neîndeplinire a obligatiilor menționate la alin. (1) - (3) de mai sus, Beneficiarul va percepe Antreprenorului penalități de 0,01% pe zi din Valoarea de Contract Acceptată, fără TVA, pentru fiecare zi de întârziere, calculate după cum urmează:

a) pentru neîndeplinirea obligatiilor de la alin. (1), de la data expirării termenului de 15 zile înainte începerii lucrărilor în zonă și până la data îndeplinirii obligatiilor de către Antreprenor;

b) pentru neîndeplinirea obligatiilor de la alin. (2-3), de la data notificării transmisă de Beneficiar / Inginer către Antreprenor până la data îndeplinirii obligatiilor de către acesta din urma.

7.9. În situația în care prevederile prezentului Contract de proiectare și execuție intră în contradicție cu prevederile Legii nr. 98/2016 privind achizițiile publice, cu modificările și completările ulterioare, inclusiv Normele de aplicare ale acesteia, aprobate prin H.G. nr. 395/2016, cu modificările și completările ulterioare, se vor aplica prevederile Legii nr. 98/2016 privind achizițiile publice, cu modificările și completările ulterioare și ale H.G. nr. 395/2016, cu modificările și completările ulterioare.

7.10 In ceea ce priveste relocarea de utilitati prevazuta la *Clauza 25 - Utilitati, cabluri si conducte*, in Conditiiile Generale de Contract, care ar putea interveni in derularea contractului de lucrari, avand in vedere prevederile Legii nr. 255/2010 *privind exproprierea pentru cauza de utilitate publica, necesara realizarii unor obiective de interes national, județean și local*, cu modificarile si completarile ulterioare, si eventuala incidenta a acestora, caz in care detinatorii de utilitati care au retele amplasate in zona unde se vor desfasura lucrarile de expropriere, procedeaza la eliberarea amplasamentului prin devierea/protejarea rețelilor pe care le detin. Contravaloarea executiei lucrarilor aferente eliberarii amplasamentelor va fi suportata de catre expropriator, conform prevederilor Legii nr. 255/2010.

7.11. Pe parcursul derularii contractului, in situatia in care se utilizeaza suma provizionata inclusa in Propunerea Financiara, partile se obliga sa respecte prevederile Metodologiei de utilizare a sumei provizionate, dupa cum urmeaza:

I. Baza legala:

Clauza 1 Definitii din H.G nr. 1/2018 pentru aprobarea conditiilor generale și specifice pentru anumite categorii de contracte de achizitie aferente obiectivelor de investitii finantate din fonduri publice

zz) *Suma Provizionata - suma prevazuta in Contract ca Suma Provizionata, folosita si platita in conformitate cu prevederile subclauzei 49.3. [Sume Provizionate]. Sumele Provizionate sunt rezerve de implementare in sensul Legii;*

Subcapitolul VI: Clauza 49 Graficul de Eșalonare a Plăților și Sume Provizionate din H.G nr. 1/2018 pentru aprobarea conditiilor generale și specifice pentru anumite categorii de contracte de achizitie aferente obiectivelor de investitii finantate din fonduri publice

49.3 Sume Provizionate

(1) Fiecare Sumă Provizionată va fi folosită, integral sau parțial, doar în conformitate cu instructiunile Supervisorului. Pentru fiecare Sumă Provizionată, Antreprenorul, cu respectarea procedurilor de achizitie stabilite de către Beneficiar, va achizitiona, în conformitate cu instructiunile Supervisorului și cu destinația prevăzută a Sumei Provizionate, Echipamente, Materiale, Lucrări sau servicii, iar valoarea acestora va fi inclusă în Valoarea Contractului și va consta în:

(a) sumele reale plătite (sau care trebuie plătite) de către Antreprenor, și

(b) o sumă pentru cheltuielile indirecte și profit, calculată ca o valoare procentuală de 5% din aceste sume (sau altă valoare procentuală dacă este prevăzut astfel în Acordul Contractual).

(2) La solicitarea Supervisorului, Antreprenorul va furniza documente, facturi, bonuri și chitanțe justificative.

(3) Pentru evitarea oricărui dubiu, în măsura în care Sumele Provizionate sunt stabilite de către Beneficiar, responsabilitatea pentru suficiența Sumei Provizionate pentru destinația prevăzută este în responsabilitatea Beneficiarului.

II. Domeniul de aplicare:

Se aplica pentru contractul avand ca obiect **Elaborare Proiect Tehnic, Proiect pentru autorizarea executării lucrarilor, Asistență Tehnică și Execuție lucrări „MODERNIZARE DN 2N KM 52+860 – KM 60+000 JITIA – BIȘOCA ȘI POD NOU PESTE RÂUL RÂMNICU SĂRAT LA KM 53+300” ETAPA I – Pod nou peste râul Râmnicu Sărat la km 53+300**, in conditiile in care contractul este aferent unui obiectiv de investitii in domeniul infrastructurii de transport, iar potrivit *Clauzei 1 Definitii din Conditiiile Generale din H.G nr. 1/2018 - Anexa nr. 2 - zz) Suma Provizionata reprezinta suma prevazuta in Contract ca Suma Provizionata, folosita si platita in conformitate cu prevederile subclauzei 49.3. [Sume Provizionate]. Sumele Provizionate sunt rezerve de implementare in sensul Legii.*

III. Conditiiile de aplicare (cumulative):

1. utilizarea sumei provizionate este strict necesara pentru implementarea Contractului;

2. utilizarea sumei provizionate este generata de cauze independente de vointa Beneficiarului sau a Antreprenorului.

sau

utilizarea sumei provizionate este generata de cauze care nu au putut fi prevăzute cu exactitate la data organizării procedurii legale de achizitie publică.

IV. Lista categoriilor de cheltuieli care reprezinta suma provizionata:

- cheltuielile privind protecția mediului,
- cheltuieli privind relocările de utilitati,
- cheltuieli privind descarcarea de sarcini arheologice,
- alte categorii de cheltuieli, dupa cum urmeaza:

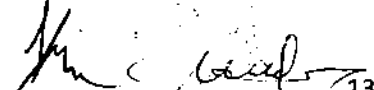
 13

- a) cheltuieli care rezulta din necesitatea efectuării unor servicii de cadastru și evaluare din cauza apariției exproprierilor suplimentare față de coridorul pus la dispoziție de Beneficiar;
- b) cheltuieli care rezulta din necesitatea efectuării unor studii suplimentare;
- c) cheltuieli care rezulta din necesitatea elaborării unor documentații tehnice solicitate de diverse institutii/autoritati/entitati pentru obtinerea avizelor/acordurilor/autorizatiilor;
- d) cheltuieli care rezulta din implementarea solicitarilor provenite de la diverse institutii/autoritati/entitati care au atributii in legatura cu obiectivul de investitie;
- e) cheltuieli care rezulta din necesitatea efectuării unor expertize tehnice;
- f) cheltuieli care rezulta din modificari ale terenului, rețelei hidrografice supraterane și subterane necunoscute la data elaborării proiectului;
- g) cheltuieli care rezulta din recomandările/observatiile/conditiile formulate in cadrul CTE Siguranta Circulatiei al C.N.A.I.R. S.A. de catre Politia Romana la avizarea Proiectului Tehnic de Executie exceptie facand erorile de proiectare;
- h) cheltuieli care rezulta din modificari necesare a fi efectuate pentru adaptarea proiectului tehnic la realitatea din teren, inclusiv schimbări de soluții tehnice punctuale, dacă este cazul;
- i) cheltuieli care rezulta din necesitatea efectuării unor accese la proprietati suplimentare datorita situatiei existente in teren ulterior semnării contractului;
- j) cheltuieli care rezulta din necesitatea mutării/stramutării unor obiecte aflate in/pe subsol/sol;
- k) cheltuieli care rezulta din necesitatea implementării recomandărilor/ observatiilor/ conditiilor stabilite de catre Autoritatea Rutiera Romana in auditurile/studiile efectuate cu privire la Siguranta rutiera, exceptie facand erorile de proiectare;
- l) cheltuieli care rezulta din implementarea unor modificari legislative sau de Norme tehnice/Normative/Standarde/STAS-uri pe parcursul derulării contractului;
- m) cheltuieli care rezulta din modificari ale cotelor, pozitiilor și/sau dimensiunilor unor lucrari ca urmare a situatiei din teren.

Note:

Nota 1: Categoriile de cheltuieli care se finanțează din suma provizionată sunt numai cele incluse in Lista categoriilor de cheltuieli reprezentată Suma Provizionată care este parte integrantă din documentația de atribuire. Sumele aferente acestor categorii de cheltuieli sunt cele publicate de Autoritatea Contractantă prin documentația de atribuire, iar valoarea totală a acestora este de 427.091,00 lei fara TVA. Este permisă realizarea de compensari/relocari între categoriile de cheltuieli ce compun suma provizionată, cu indeplinirea următoarelor conditii:

- sa se demonstreze ca aceasta este necesara si oportuna,
- sa se demonstreze ca aceasta nu va afecta negativ derularea contractului,
- valoarea totală a tuturor categoriilor de cheltuieli ce sunt finanțate din suma provizionată nu depășește valoarea totală a sumei provizionate publicată de Autoritatea Contractantă in documentația de atribuire.

Nota 2: Modificările contractului care necesita cheltuieli care se pot încadra în categoriile din lista de mai sus, reprezintă modificări nesubstantiale sau reprezintă o aplicare mecanică a clauzelor contractuale.

Nota 3: Suma provizionată aferentă categoriilor de cheltuieli mai sus menționate se utilizează numai in cazul in care se indeplinesc in mod cumulativ conditiile prevazute la capitolul II și respectiv III al prezentei clauze.

V. Conditii de utilizare a sumei provizionate [Metodologia]:

A. Respectarea principiilor de transparenta și eficienta a utilizării fondurilor de catre Antreprenor:

Nota: Utilizarea sumei provizionate se face numai cu conditia respectării principiilor de transparență și eficiență a utilizării fondurilor.

Pentru a se demonstra utilizarea in conditii de transparenta și eficienta a fondurilor aferente sumei provizionate, Beneficiarul va solicita Antreprenorului ca, in cazul in care nu exista preturi identice/ similare in cadrul contractului și dacă utilizează terti sau produse/ servicii/ lucrari realizate de terti, sa faca dovada ca a obtinut in mod transparent cel mai bun pret pentru acestea [va publica pe web-site-ul propriu și/sau in presa anunțurile de achiziționarea produselor/serviciilor/lucrarilor și va prezenta trei oferte de pret (exceptie facand situatiile in care exista un numar foarte redus de operatori economici activi pe piata la momentul respectiv in domeniul vizat sau produsele/ serviciile/ lucrarile sunt furnizate/ prestate/ executate de institutii ale statului/administratii/autoritati publice) din care sa rezulte ca a utilizat criteriul "pretul cel mai scazut"].

B: Verificarea prevederilor contractuale și a motivelor pentru care este necesara utilizarea sumei provizionate.

1. Nu se va utiliza suma provizionată pentru sarcinile/obligatiile/riscurile Antreprenorului prevazute in contract și care sunt prevazute in documentația de atribuire și in oferta Antreprenorului.
2. Nu se va utiliza suma provizionată pentru cheltuieli ce rezulta din erori de prestare/proiectare/executie sau din alte motive ce tin de culpa Antreprenorului.

 14

C. Utilizarea sumei provizionate in cadrul Contractului se face numai cu parcurgerea urmatoarelor etape:

1. Prezentarea de catre Antreprenor catre Supervisor si catre Beneficiar a unei solicitari spre verificare si aprobare in care se vor detalia:

- lucrarea/serviciul pentru care se solicita utilizarea sumei provizionate;
- modul de indeplinire a conditiilor specificate la capitolele II; III; IV din prezentul articol;
- valoarea, determinata conform mecanismului contractual sau, in cazul in care acesta nu se poate aplica, pe baza preturilor rezultate din prezentarea a minim trei oferte de preturi existente in piata la data efectuarii solicitarii, preturi obtinute de Antreprenor in conformitate cu pct V.A de mai sus;
- timpul necesar pentru realizarea lucrarilor/serviciilor (se va mentiona numai daca este cazul);

Nota 1: Lucrarile/serviciile finantate din suma provizionata nu pot face obiectul unor revendicari, litigii, dispute, arbitraje, sau alte asemenea, din partea Antreprenorului, ulterior utilizarii sumei provizionate.

Nota 2: Lucrarile/ serviciile finantate din suma provizionata nu fac obiectul unor actualizari/ indexari/ ajustari ale preturilor.

2. Obtinerea de catre Antreprenor a aprobarii scrise a Supervisorului, daca utilizarea sumei provizionate nu a fost o initiativa a Supervisorului.

Pentru obtinerea aprobarii scrise din partea Supervisorului, Antreprenorul are obligatia de a transmite toate documentele (tehnice si/sau financiare).

Supervisorul analizeaza propunerea Antreprenorului, iar daca sunt indeplinite conditiile de utilizare a sumei provizionate o va aproba, iar in continutul aprobarii va evidentia daca cheltuielile aferente evenimentului respectiv se incadreaza in *Lista categoriilor de cheltuieli reprezinta Suma Provizionata.*

3. Aprobarea necesitatii utilizarii sumei provizionate de catre Beneficiar.

Pe baza documentelor transmise de Antreprenor si in baza aprobarii Supervisorului, Beneficiarul va analiza situatia, si daca sunt indeplinite conditiile din prezentul articol, va elabora un *Raport de necesitate si oportunitate privind utilizarea sumei provizionate*, intocmit de directia derulatoare a contractului si aprobat de Rezentatul legal al C.N.A.I.R. S.A. Beneficiarul va comunica Antreprenorului si Supervisorului posibilitatea utilizarii sumei provizionate pentru situatia respectiva.

4. Aprobarea de catre Beneficiar si Supervisor (dupa finalizarea etapei C3) a unui Ordin Administrativ de Modificare pentru utilizarea sumei provizionate (OAM SUMA PROVIZIONATA nr.) care sa contina cel putin urmatoarele:

a) identificare

descrierea lucrarea/serviciul pentru care se aproba utilizarea sumei provizionate;

b) oportunitatea si necesitatea

necesitatea si oportunitatea utilizarii sumei provizionate (in baza raportului mentionat in capitolul V.C punctul 3)

c) indeplinirea conditiilor de utilizare a sumei provizionate

- modul de indeplinire a conditiilor specificate la capitolele II; III; IV si respectiv V.A din prezentul articol;
- existenta aprobarii Supervisorului, precum si valoarea aprobata de catre Supervisor.
- identificarea numarului, categoriei si valorii sumei provizionate mentionate in contract, care urmeaza a fi utilizata, precum si documentarea existentei sumelor in cadrul contractului (se anexeaza de exemplu copii ale documentelor unde este mentionata suma provizionata, categoria acesteia, articolul din contract unde este prevazut acest aspect, etc)

d) valoarea

- valoarea determinata conform capitolului V.C punctul 1. Trebuie sa existe documente justificative/suport care sa fundamenteze acest calcul;
- valoarea aferenta sumei provizionate din cadrul contractului solicitata a se utiliza;
- valoarea aferenta sumei provizionate din cadrul contractului aprobata de Beneficiar;
- valoarea aferenta sumei provizionate din cadrul contractului utilizata pana la data OAM SUMA PROVIZIONATA curent;
- valoarea aferenta sumei provizionate din cadrul contractului ramasa neutilizata la data OAM SUMA PROVIZIONATA curent;
- eventualele compensari/relocari intre categoriile de cheltuieli ce compun suma provizionata existente si neconsumate (numai in cazul in care: i) exista mai multe categorii de cheltuieli ce compun suma provizionata; si ii) valoarea unei categorii de cheltuieli din suma provizionata nu este suficienta, in timp ce pentru alta categorie de cheltuieli din suma provizionata exista excedent). In conditiile in care se efectueaza compensari/relocari este necesara demonstrarea indeplinirii conditiilor mentionate la capitolul IV - Nota 1 din prezentul articol.

e) timpul necesar pentru realizarea lucrarilor/serviciilor

Durata de realizare a lucrarilor/serviciilor pentru care se utilizeaza suma provizionata.

f) documente justificative

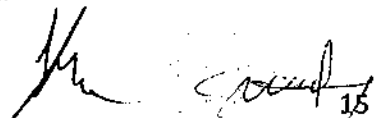

Se vor anexa documente justificative/suport care sa documenteze Ordinul Administrativ de Modificare, conform celor mentionate mai sus.

D. Evidentierea separata in Certificatele de plata / Certificatul final de Plata a sumelor aprobate de Beneficiar din suma provizionata. Nu se va aplica indexarea/ actualizarea/ ajustarea preturilor pentru categoriile de lucrari/ servicii prevazute la suma provizionata.

E. Depunerea/Prezentarea de documente justificative pentru sumele solicitate a fi platite din categoria suma provizionata (ex. Situatii de Lucrari sau alte documente din care sa rezulte sumele respective).

8. Prezentul Acord Contractual își produce efectele începând cu data semnării sale de către ultima parte.

Redactat în limba [română] în 3 (trei) exemplare originale, din care 2 (două) exemplare originale pentru Beneficiar și 1 (un) exemplar original pentru Antreprenor.

Beneficiar

C.N.A.I.R. S.A prin D.R.D.P. IAȘI

Antreprenor

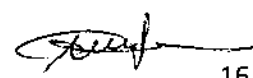
CONDIȚIILE SPECIFICE
PENTRU CONTRACTUL DE ELABORARE PROIECT TEHNIC, PROIECT PENTRU AUTORIZAREA
EXECUTĂRII LUCRĂRILOR, ASISTENȚĂ TEHNICĂ ȘI EXECUȚIE LUCRĂRI
 pentru obiectivului de investiții
„MODERNIZARE DN 2N KM 52+860 – KM 60+000 JITIA – BIȘOCA ȘI POD NOU PESTE RÂUL RÂMNICU
SĂRAT LA KM 53+300”
ETAPA I – Pod nou peste râul Râmnicu Sărat la km 53+300

Aceste Condiții Speciale, denumite și Condiții Specifice, privind contractele de proiectare și execuție de lucrări, completează, clarifică, amendează sau instituie excepții de aplicabilitate de la Condițiile Generale de Contract. Prevederile clauzelor neschimbate de prezentele Condiții Speciale sunt valabile în forma dată de Condițiile Generale. În cazul unor neconcordanțe între Condițiile Speciale și Condițiile Generale, primează prevederile Condițiilor Speciale. În cazul oricărei contradicții sau neconcordanțe între Condițiile Speciale și Acordul Contractual, primează prevederile Acordului Contractual. Numerotarea clauzelor Condițiilor Speciale nu este consecutivă, ci corespunde sau completează numerotarea Condițiilor Generale.

Clauza și subclauza	Subiectul
Clauza 5 - Supervizorul și reprezentantul Supervizorului	
5.1	Sarcinile Supervizorului
<p>Subclauza 5.1 se completează cu următoarele prevederi:</p> <p>(1) Supervizorul va avea responsabilitățile prevăzute în Contract. Cu excepția cazurilor expres prevăzute în Contract, Supervizorul nu va fi autorizat să-l elibereze pe Antreprenor de oricare din obligațiile sale prevăzute în Contract.</p> <p>(2) Supervizorul are următoarele sarcini principale:</p> <p>a) emite Ordine Administrative către Antreprenor;</p> <p>b) emite Ordinul Administrativ de începere;</p> <p>c) emite Ordine Administrative de Modificare către Antreprenor în conformitate cu prevederile contractuale;</p> <p>d) verifică, acceptă sau respinge Programul de Execuție al Antreprenorului, inclusiv existența fizică a resurselor necesare îndeplinirii programului transmis;</p> <p>e) aprobă sau respinge motivat documentația de proiectare elaborată de către Antreprenor;</p> <p>f) verifică ritmul execuției Lucrărilor;</p> <p>g) verifică respectarea calității Echipamentelor și Materialelor și metodele de punere în operă a acestora;</p> <p>h) respinge Echipamentele, Materialele sau Lucrările care se dovedește a nu fi în conformitate cu prevederile Contractului;</p> <p>i) pe parcursul Duratei de Execuție, aprobă orice persoană juridică, orice furnizor de bunuri/materiale, orice prestator de servicii, orice subcontractant, orice societate comercială/persoană fizică care închiriază utilaje, care realizează activități în și pe Șantier sau care execută lucrări și prestează servicii pentru realizarea Lucrărilor numai cu acordul, în prealabil, al Beneficiarului.</p> <p>j) participă la efectuarea testelor și la verificarea lucrărilor ajunse în faze determinante;</p> <p>k) măsoară cantitățile de lucrări real executate;</p> <p>l) se asigură de corectitudinea datelor și detaliilor din Jurnalul de Șantier;</p> <p>m) emite Modificări în conformitate cu prevederile Contractului;</p> <p>n) emite Certificate de Plată în conformitate cu prevederile Contractului;</p> <p>o) emite Certificatul Final de Plată în conformitate cu prevederile Contractului;</p> <p>p) emite Decizii în conformitate cu prevederile Contractului;</p> <p>q) analizează Revendicările Antreprenorului și ale Beneficiarului;</p> <p>r) asistă Beneficiarul în cadrul procedurii de Recepție la Terminarea Lucrărilor și de Recepție Finală;</p> <p>s) asigură evidența Registrului de Ordine Administrative emise;</p> <p>t) se va considera ca Supervizorul acționează în numele Beneficiarului de fiecare dată când îndeplinește sarcini sau exercită autoritatea atribuită sau implicată de Contract;</p> <p>u) orice aprobare, verificare, certificat, consimțământ, examinare, inspecție, instrucție, notificare, propunere, cerere, test sau alte acțiuni similare întreprinse de supervizor (inclusiv absența obiecțiilor) nu vor absolve Antreprenorul de nicio responsabilitate pe care o are potrivit prevederilor Contractului inclusiv responsabilitatea pentru erori, omisiuni, discrepanțe și neconformități;</p> <p>v) se asigură că execuția lucrărilor are loc cu respectarea tuturor Cerințelor Beneficiarului conform H.G. 395/2016 art. 147 alin (2) „În cazul în care, pe parcursul executării contractului de achiziție publică/acordului-</p>	

1. The first part of the document discusses the importance of maintaining accurate records of all transactions and activities. It emphasizes the need for transparency and accountability in financial reporting.

2. The second part of the document outlines the various methods and techniques used to collect and analyze data. It includes a detailed description of the experimental procedures and the tools used for data collection.

3. The third part of the document presents the results of the study. It includes a series of tables and graphs that illustrate the findings of the research. The data shows a clear trend of increasing activity over time.

4. The fourth part of the document discusses the implications of the findings. It highlights the potential applications of the research in various fields and the need for further investigation.

5. The fifth part of the document concludes the study and provides a summary of the key findings. It also includes a list of references and a bibliography of the sources used in the research.

cadru, se constată că anumite elemente ale propunerii tehnice sunt inferioare sau nu corespund cerințelor prevăzute în caietul de sarcini, prevalează prevederile caietului de sarcini.”

Supervizorul nu va avea autoritatea de a modifica Contractul.

Supervizorul poate să-și exercite autoritatea atribuită conform prevederilor Contractului de Supervizare și cea implicată de executarea Contractului. Dacă pentru anumite atribuții Supervizorul trebuie să obțină aprobarea Beneficiarului înainte de a-și exercita autoritatea, atribuțiile respective vor fi cele specificate în Contractul de Supervizare.

Clauza 8 - Furnizarea Documentelor Beneficiarului

8.2

Calendar pentru furnizarea unui exemplar complet al tuturor Documentelor Beneficiarului

Subclauza 8.2 se completează cu următoarele prevederi:

Cu excepția situației când este prevăzut un alt calendar în Condițiile Speciale, în termen de 10 zile de la semnarea Contractului, Beneficiarul/Supervizorul va transmite Antreprenorului, gratuit, un exemplar complet al studiului de fezabilitate întocmit pentru proiectarea și execuția Lucrărilor, precum și al tuturor Documentelor Beneficiarului relevante pentru proiectarea și execuția Lucrărilor sau va confirma că studiul de fezabilitate complet și toate aceste Documente au fost furnizate ca parte a documentației de atribuire

Clauza 9 - Acces pe Șantier

9.1

Termene și sectoare pentru punerea la dispoziție a Șantierului

Subclauza 9.1 se completează cu următoarele prevederi:

Beneficiarul va asigura Antreprenorului accesul pe Șantier și va pune Șantierul la dispoziția acestuia în termen de maxim 10 zile de la data de începere a lucrărilor. Beneficiarul va acorda Antreprenorului dreptul de acces pe șantier și punerea în posesia acestuia astfel încât să se realizeze lucrările ce fac obiectul prezentului Contract cu respectarea Duratei de Execuție a Lucrărilor.

Antreprenorul va fi singurul responsabil pentru a-și asigura orice drept de acces și posesia pentru orice suprafață de teren suplimentară față de locurile în care vor fi executate Lucrările Permanente. Aceste suprafețe suplimentare cuprind locuri necesare pentru Lucrările Provizorii, drumuri de acces și organizarea de șantier a Antreprenorului.

Suprafețele pentru Lucrări Provizorii a căror poziționare este în afara zonei afectate de lucrările Acordului Contractual trebuie asigurate de către Antreprenor pe cheltuielile acestuia, dar trebuie considerate ca parte a șantierului.

Antreprenorul va permite desfasurarea unui trafic fluent de vehicule și persoane, în toate condițiile climatice pentru public, pe toate drumurile asociate cu sau afectate de Contract și de asemenea pentru proprietari sau locatari ai proprietăților învecinate, cât și pentru proprietari de utilități și operatori/furnizori de servicii utilitare pe durata executării Lucrărilor.

9.2

Accesul pe Șantier a altor persoane

Subclauza 9.2 se completează cu următoarele prevederi:

Antreprenorul se obligă să permită accesul necesar reprezentanților beneficiarului și a altor instituții cu rol de verificare și control pe șantierele sau în locurile în care Antreprenorul își desfășoară activitatea, incluzând sistemele sale informatice, precum și toate documentele și baza de date privind managementul tehnic și financiar al proiectului și se vor lua toate măsurile necesare pentru a le ușura activitatea. Accesul dat acestor reprezentanți se va face pe baza confidențialității cu respectarea terților, fără prejudicierea obligațiilor legilor publice al cărui subiect de drept sunt. Documentele trebuie să fie accesibile și îndosariate pentru a facilita examinarea lor, iar Antreprenorul trebuie să informeze Beneficiarul privind locația lor exactă.

Antreprenorul garantează că drepturile acestor reprezentanți de a executa auditări, controale și verificări vor fi aplicabile în aceeași măsură, având aceleași condiții și în conformitate cu aceleași reguli, tuturor terților, subantreprenorilor implicați în contract.

Clauza 10 - Autorizații și asistență privind Legea

10.1

Responsabilități privind autorizația de construire

Subclauza 10.1 se modifică după cum urmează:

Antreprenorul va obține și/sau va reactualiza în numele Beneficiarului Certificatul de Urbanism și toate avizele și acordurile solicitate prin Certificatul de Urbanism emis pentru "autorizație de construire" și va fi responsabil pentru obținerea și menținerea în valabilitate a avizelor/acordurilor/certificatelor necesare pe parcursul derulării lucrărilor.

1. 1. 1.

2. 2. 2.

3. 3. 3.

4. 4. 4.

5. 5. 5.

6. 6. 6.

7. 7. 7.

8. 8. 8.

9. 9. 9.

10. 10. 10.

11. 11. 11.

12. 12. 12.

13. 13. 13.

14. 14. 14.

15. 15. 15.

16. 16. 16.

17. 17. 17.

18. 18. 18.

19. 19. 19.

20. 20. 20.

21. 21. 21.

22. 22. 22.

23. 23. 23.

24. 24. 24.

25. 25. 25.

26. 26. 26.

27. 27. 27.

28. 28. 28.

29. 29. 29.

30. 30. 30.

31. 31. 31.

32. 32. 32.

33. 33. 33.

Antreprenorul, în cazul necesității revizuirii actului de reglementare în domeniul protecției mediului sau în cazul necesității obținerii Acordului de Mediu, va elabora documentația necesară obținerii pentru a reflecta proiectul final al Lucrărilor având obligația întocmirii studiilor solicitate de autoritatea competentă pentru protecția mediului cu respectarea legislației de mediu în vigoare.

Antreprenorul va fi responsabil de revizuirea actului de reglementare în domeniul protecției mediului/acordului de mediu emis de către autoritatea competentă pentru protecția mediului ori de câte ori este necesar și elaborarea documentațiilor specifice, la apariția oricăror modificări ale proiectului sau alte modificări/actualizări legislative, astfel încât soluțiile prevăzute în proiect să se regasească în cadrul actului de reglementare în domeniul protecției mediului. Antreprenorul va despăgubi Beneficiarul pentru orice întârziere în obținerea și/sau reactualizarea acordurilor și avizelor solicitate prin Certificatul de Urbanism sau prin actul de reglementare în domeniul mediului.

Antreprenorul va fi responsabil cu obținerea tuturor studiilor de specialitate și întocmirea oricărei documentații tehnice în vederea obținerii Autorizației de Construire sau actului de reglementare în domeniul mediului, conform prevederilor legale în vigoare precum și ca urmare a solicitărilor din partea autorității emitente. Antreprenorul va face toate demersurile necesare pentru obținerea Autorizației de Construire și a oricărei Autorizații de Demolare necesare executării Lucrărilor inclusiv cele de elaborare a tuturor documentelor necesare pentru obținerea autorizației. De asemenea Antreprenorul va fi responsabil pentru obținerea altor autorizații de construire/demolare, inclusiv pentru organizarea de șantier și va întocmi orice documentații ce se vor depune la autoritățile locale, după caz.

Pentru emiterea Autorizației de Construire, Antreprenorul va depune la Beneficiar documentația completă și aprobată de către Supervisor pentru autorizarea lucrărilor de construire/Proiectul pentru Autorizarea executării lucrărilor de Construire întocmit în conformitate cu prevederile Legii 50/1991 cu modificările și completările ulterioare, și cuprevederile H.G. nr. 907 privind etapele de elaborare și conținutul-cadru al documentațiilor tehnico-economice aferente obiectivelor/proiectelor de investiții finanțate din fonduri publice, în vederea analizării, aprobării și transmiterii acesteia către autoritatea emitentă (Ministerul Transporturilor).

Antreprenorul va întreprinde toate diligențele necesare pentru ca Beneficiarul să obțină și, după caz, să prelungească autorizația de construire necesară pentru Lucrările Permanente proiectate de către Antreprenor în conformitate cu prevederile Contractului. De asemenea, pentru aceste Lucrări, Antreprenorul va obține, în numele Beneficiarului, toate aprobările și avizele conexe necesare pentru a iniția și executa această parte de Lucrări.

Beneficiarul va putea delega Antreprenorului atributul de depunere în numele acestuia a documentației necesare obținerii Autorizației de Construire direct la Emitentul Autorizației. Antreprenorul își va asuma modificările/completările/susținerea documentației direct cu Emitentul Autorizației, Beneficiarul asigurând în acest sens asistența rezonabilă și întregul sprijin.

Antreprenorul trebuie să se asigure că va menține în valabilitate autorizația de construire necesară pentru Lucrările Permanente proiectate de către Antreprenor în conformitate cu prevederile Contractului, odată obținută.

Antreprenorul va transmite toate înștiințările, va plăti toate taxele, cote și tarife, va pregăti toată documentația necesară și va obține toate autorizațiile, avizele, acordurile, licențele și aprobările în conformitate cu Legile în vigoare pentru proiectarea, execuția și terminarea Lucrărilor și remedierea oricăror defecțiuni. Antreprenorul va obține și autorizațiile aferente Lucrărilor Provizorii. Antreprenorul va despăgubi Beneficiarul și îl va proteja împotriva consecințelor datorate neîndeplinirii acestor obligații.

Clauza 19 - Proiectarea de către Antreprenor

19.2

Modalități și calendarul de aprobare a proiectării elaborate de către Antreprenor

Subclauza 19.2 se modifica și va avea următorul conținut:

Prevederile definite în continuare în prezenta subclauză se aplică pentru orice fază sau element de proiectare elaborat de către Antreprenor.

Antreprenorul va transmite Supervisorului documentația aferentă proiectului, verificată de către conform legislației în vigoare, împreună cu o declarație privind conformitatea proiectului elaborat de el cu caracteristicile și prevederile stabilite în Cerințele Beneficiarului.

În cazul în care proiectul elaborat de către Antreprenor prezintă unele devieri sau diferențe față de Cerințele Beneficiarului sau față de prevederile din Oferta tehnică, altele decât diferențe sau devieri rezultând din erori



identificate în Cerințele Beneficiarului și notificate de către Antreprenor, aceste diferențe sau devieri vor fi considerate a fi propuneri de Modificare inițiate de către Antreprenor în conformitate cu prevederile subclauzei 37.11.

Pentru transmiterea la Supraveghitor a acestor documentații, verificate conform legislației în vigoare, Antreprenorul va respecta termenele stabilite în Cerințele Beneficiarului privind predarea Documentației tehnice (Proiectul) pentru autorizarea execuției lucrărilor de construire (PAC) și/sau a Proiectului Tehnic de execuție.

Supraveghitorul va aproba sau va respinge motivat documentația elaborată de Antreprenor în termen de 10 zile de la primire. Acest termen va include și orice perioade necesare de consultări între Supraveghitor și Beneficiar, analiză și aprobare de către Beneficiar sau alte entități. Documentația elaborată de Antreprenor nu se consideră aprobată în lipsa existenței avizului CTE din cadrul CNAIR SA, chiar dacă Supraveghitorul a aprobat-o.

În cazul în care Supraveghitorul respinge motivat proiectul elaborat de Antreprenor, acesta va trata în mod corespunzător comentariile primite în documentația aferentă proiectului și va retransmite documentația astfel corectată Supraveghitorului spre aprobare.

Dacă Supraveghitorul întârzie nejustificat aprobarea proiectului elaborat de către Antreprenor, cu excepția cazului în care aprobarea acestui proiect ar reprezenta o Modificare, și dacă Antreprenorul înregistrează întârzieri și/sau se produc costuri suplimentare ca urmare a întârzierii Supraveghitorului, Antreprenorul va fi îndreptățit, cu condiția respectării prevederilor clauzei 69a [Revendicările Antreprenorului], la:

(a) prelungirea Duratei de Execuție pentru întârziere potrivit prevederilor clauzei 35 [Prelungirea Duratei de Execuție], dacă terminarea Lucrărilor este sau va fi întârziată, și

(b) plata Costurilor suplimentare, potrivit prevederilor clauzei 55 [Costuri suplimentare].

Clauza 24 - Interferențe cu traficul și căile de acces

Măsura în care pot fi afectate traficul și căile de comunicații

Subclauza 24.1 se completează cu următorul conținut:

Pe parcursul executării lucrărilor se vor respecta prevederile OG 43/1997 cu modificările și completările ulterioare, art 40, alin 1),2),3) și art 44.

Clauza 44 - Principii generale

44.1 Moneda sau monedele Contractului RON

Clauza 45 - Valoarea Contractului

45.4 Prevederile referitoare la măsurare și evaluare pentru părțile din Lucrări plătitabile conform cantităților furnizate sau lucrărilor efectuate și identificarea acestor părți.

Subclauza 45.4 se completează cu următoarele prevederi:

Lucrările vor fi măsurate de către supervizor și se vor verifica cu listele de cantități ale proiectului tehnic (elaborat în conformitate cu Cerințele Beneficiarului). Listele de cantități pe categorii de Lucrări vor conține pentru fiecare articol menționat prețul unitar. Valoarea însumată a articolelor (cantitate / preț unitar) din listele de cantități pentru fiecare categorie de Lucrări trebuie să fie cel mult egală cu valoarea prevăzută în Graficul de Plăți. De fiecare dată când supervizorul solicită măsurarea unei părți din Lucrare, se va transmite o înștiințare Reprezentantului Antreprenorului, care: (a) va participa sau va trimite cu promptitudine un reprezentant competent care să asiste supervizorul la efectuarea măsurărilor, și (b) va furniza orice detalii solicitate de către supervizor.

Dacă Antreprenorul nu reușește să participe la întâlnire sau să trimită un reprezentant, măsurătorile făcute de către supervizor (sau în numele acestuia) vor fi acceptate ca fiind corecte.

Ori de câte ori este necesar ca Lucrările Permanente să fie măsurate pe baza înregistrărilor din documente, documentele vor fi pregătite de către supervizor. Antreprenorul va participa împreună cu supervizorul la examinarea și aprobarea documentelor și le vor semna după ce acestea vor fi acceptate de comun acord. Dacă Antreprenorul nu va participa, documentele vor fi considerate acceptate a fi corecte.

Pentru a fi acceptate la plata, documentele justificative privind cantitățile de lucrări realizate (măsuratori, situații de lucrări) vor fi însoțite de documente care să ateste calitatea lucrărilor executate.



CONVENȚIE privind S.S.M., P.S.I. și P.M.

Între C.N.A.I.R. S.A. - D. R. D. P. IAȘI în calitate de **beneficiar** și, în calitate de **executant**, a intervenit prezenta **convenție** încheiată în baza următoarelor reglementări privind:

- **securitatea și sănătatea în muncă:** Legea nr. 319/2006 „a securității și sănătății în muncă, și a normelor metodologice de aplicare” (H.G. nr. 1425/2006 actualizată), a H.G nr. 300/2006 și Ord. M.M.S.S.F. nr. 242/2007 „privind cerințele minime de securitatea muncii pentru șantier”;
- **apărarea împotriva incendiilor:** Legea nr. 307/2006 „privind apărarea împotriva incendiilor” și Normelor generale P.S.I./2007;
- **protecția mediului:** O.U.G. nr.195/2005 „privind protecția mediului”, cu modificările și completările ulterioare.

În scopul prevenirii accidentelor de muncă, îmbolnăvirilor profesionale, a asigurării securității echipamentelor de munca, inclusiv a protecției mediului înconjurător, precum și pentru aplicarea corespunzătoare a prevederilor actelor normative în vigoare, se stabilesc responsabilități pe linie de securitate a muncii, P.S.I. și P.M. între cele două părți contractante, după cum urmează:

I. PREVEDERI GENERALE

1. Având în vedere faptul că în activitatea desfășurată conform prevederilor contractului, executantul lucrează independent cu personal și mijloace tehnice proprii, va purta întreaga responsabilitate asupra respectării legislației de securitate a muncii, P.S.I. și protecția mediului pentru întreaga activitate prestată.

2. Partile poartă întreaga răspundere în cazul producerii accidentelor de muncă, evenimentelor și incidentelor periculoase, îmbolnăvirilor profesionale generate sau produse de echipamentele tehnice (utilaje, instalații etc.) și de muncă, procedeele tehnologice utilizate, în conformitate cu prevederile Legii securității și sănătății în muncă nr. 319/2006 și a Normelor metodologice de aplicare a Legii nr. 319/2006 aprobate prin H.G. nr. 1425/2006.

3. În conformitate cu prevederile Legii nr. 319/2006 și H.G. nr. 1425/2006, executantul are obligația ca înainte de începerea activității în punctele de lucru ale beneficiarului, să realizeze identificarea pericolelor și evaluarea riscurilor pentru echipamentele de muncă (utilaje, instalații, etc.) pe care le utilizează în subunitățile beneficiarului, aceste documente fiind necesare instruirii lucrătorilor ce își desfășoară activitatea în punctele de lucru.

4. La apariția unor situații deosebite (degajări de substanțe toxice pentru mediu, inflamabile, eventualele poluări accidentale ale solului și/sau ale apei, etc), personalul executantului/ executantului va informa în cel mai scurt timp, atât autoritățile competente pentru protecția mediului, cât și beneficiarul, și totodată va lua măsurile necesare astfel încât să înlăture cauzele care au condus la respectiva situație.

5. În cazul în care executantul utilizează produse care intră în categoriile de pericolozitate menționate de legislația privind protecția mediului, acestea (produsele) vor fi însoțite de fișe de date de securitate.

6. Responsabilitatea gestionării deșeurilor rezultate în urma desfășurării activității revine executantului.

7. Stocarea temporară a deșeurilor rezultate în urma activității efectuate de executant/ executant, până la predarea acestora (deșeurilor) către un operator economic autorizat, se va face separat, pe categorii de deșeuri, în locuri special amenajate.

8. În cazul unui accident ecologic, precum și în scopul respectării condițiilor de stocare temporară a deșeurilor, în situația în care există suspiciuni privind conținutul de substanțe periculoase, executantul este obligat să solicite Laboratorului de referință din cadrul Agenției Naționale pentru Protecția Mediului analiza deșeurilor generate, pentru a determina natura acestor substanțe.

9. Executantul se va asigura ca spălarea propriilor vehicule, utilaje, echipamente tehnice, ambalaje/ obiecte care conțin substanțe periculoase, să nu aibă loc în zona căminelor de canalizare, spații deschise, nebetonate și neprotejate cu decantoare și separatoare de impurități.

10. Executantul va lua măsurile necesare astfel încât deșeurile rezultate în urma desfășurării activității să nu afecteze factorii de mediu.

11. Executantul va efectua instruirea pe linie de protecție a mediului, a întreg personalului, înainte de începerea efectivă a lucrărilor care fac obiectul contractului încheiat între părți.

12. Executantul va răspunde de cheltuielile legate de înlăturarea efectelor poluării produse de acesta, conform principiului “poluatorul plătește” menționat în O.U.G. nr. 195/2005 “privind protecția mediului”, cu modificările și completările ulterioare, și al cărui cadru este stabilit prin Directiva 2004/35/CE a Parlamentului European și a Consiliului din 21 aprilie 2004 “privind răspunderea pentru mediul înconjurător în legătură cu prevenirea și repararea daunelor aduse mediului”.

13. În cazul în care activitatea executantului este prevăzută în Anexa 1 privind “Lista activităților supuse procedurii de emitere a autorizației de mediu” aferenta Ordinului nr 1798/2007 “Pentru aprobarea

procedurii de emitere a autorizației de mediu” (A), se va prezenta autorizația de mediu emisă de către autoritățile competente pentru protecția mediului.

14. Cele două părți contractante vor asigura toate măsurile tehnico - organizatorice pentru desfășurarea în condiții optime a activității .

15. Personalul executantului este obligat, în toata perioada de derulare a contractului, să respecte pe tot teritoriul subunităților beneficiarului (sectii de drumuri nationale/districte de drumuri nationale), cât și pe drumurile publice, toate prevederile legale cu privire la normele de securitate a muncii, P.S.I. și protecției mediului.

16. Executantul va lua toate măsurile pentru semnalizarea punctelor de lucru conform Ord. M.T. nr.1112/411 din 8 iunie 2000 a „pentru aprobarea Normelor metodologice privind condițiile de închidere a circulației și de instituire a restricțiilor de circulație în vederea executării de lucrări în zona drumului public și/sau pentru protejarea drumului”, publicat în M.Of. nr. 397 din 24 august 2000.

17. Din punct de vedere administrativ, salariații rămân subordonați unității cu care au semnat contract de muncă.

18. Echipamentul de protecție, alimentația de protecție și materialele igienico-sanitare se acordă conform normelor de către fiecare unitate pentru salariații săi.

19. Beneficiarul și executantul vor respecta normele P.S.I. privind dotarea spațiilor și echipamentelor tehnice cu mijloace de stingere P.S.I.

20. De asemenea executantul va întocmi documentele necesare ca antreprenor în conformitate cu prevederile H.G. nr. 300/2006.

II. PREGATIREA SI INSTRUIREA PERSONALULUI

1. Partile își vor instrui personalul pentru activitățile desfășurate conform legislației de securitate a muncii, instrucțiunilor proprii de securitate a muncii, PSI, privind exploatarea și întreținerea drumurilor și podurilor și altor norme conexe cu această activitate.

2. Deoarece executantul desfășoară o activitate independentă cu personal și mijloace tehnice proprii, va purta întreaga răspundere legală privind modul de instruire a personalului propriu în toate fazele, modul de consemnare a instruirii, etc.

3. În conformitate cu prevederile legale privind securitatea și sănătatea în muncă, precum și protecția mediului inconjurator, în situația în care executantul desfășoară activități în cadrul unor subunități ale beneficiarului, va prezenta șefului subunității documentația privind evaluarea riscurilor la echipamentele de muncă (utilaje, instalații, etc.) utilizate în punctul de lucru al beneficiarului.

Totodată părțile vor lua măsurile necesare astfel încât să preîntâmpine producerea evenimentelor care pot pune în pericol securitatea/sănătatea lucrătorilor.

Evaluarea a riscurilor va fi folosită la instruirea și protecția lucrătorilor beneficiarului care își desfășoară activitatea în acel loc și prevenirea riscurilor profesionale.

De asemenea șeful subunității beneficiarului va instrui personalul executantului la intrarea în subunitate asupra factorilor de risc specifici activității din subunitate și se va întocmi fișa colectivă de instruire semnată de ambele părți .

4. Fisele de instruire individuală ale salariaților executantului împreună cu fisele de aptitudine se vor afla la sediile subunităților beneficiarului pe timpul derularii contractului.

5. Șefii de subunitate ai beneficiarului unde își desfășoară activitatea salariații executantului vor urmări ca aceștia să fie instruiți de către reprezentanții executantului, nominalizați pentru această activitate.

III. ACCIDENTE DE MUNCA SI INCIDENTE PERICULOASE

1. Părțile poartă întreaga răspundere asupra tratării corecte, din punct de vedere al procedurii legale, a evenimentelor și incidentelor periculoase în care sunt implicați proprii salariați.

2. La producerea unui eveniment, cele două părți se vor informa reciproc în cel mai scurt timp despre producerea acestuia și informațiile minime necesare (data, ora, locul, împrejurări, cauze, urmări), după care vor instiinta ITM Județean.

3. În cazul producerii unor evenimente sau incidente periculoase în activitatea desfășurată, cercetarea și înregistrarea evenimentului revine părții contractante care are contract de muncă cu salariații implicați, respectându-se prevederile Legii nr. 319/2006 și Ord. nr. 450/825/2006 privind normele metodologice de aplicare a Legii nr. 346/2002 privind asigurarea pentru accidente de muncă .

4. Accidentele de muncă de traseu și accidentele de circulație se vor trata conform legislației de securitate a muncii în vigoare.

5. În cazul producerii unui accident se va acorda imediat primul ajutor de către personalul desemnat și instruit, indiferent dacă este angajatul beneficiarului sau al executantului.

IV. ACCIDENTE ÎN DOMENIUL PROTECȚIEI MEDIULUI

1. Orice eveniment de poluare accidentală produs în cadrul unei activități desfășurate pe teritoriul beneficiarului în care sunt implicați lucrători ai executantului va fi comunicat de către acesta beneficiarului, în scop informativ , iar comunicarea va conține următoarele informații minime:

- Ora și data transmiterii informării;

- Locul producerii accidentului (localitate, DN, km, stg./dr.);
- Ora și data anunțării poluării accidentale
- Cine a produs poluarea;
- Cauza (probabilă) a poluării;
- Efecte înregistrate/ urmări asupra factorilor de mediu;
- Măsuri privind protecția mediului (luate la fața locului);
- Orice alte informații pe care executantul le consideră importante.

2. În situația producerii unor deversări de produse periculoase în activitatea desfășurată, comunicarea, cercetarea și înregistrarea accidentului revine părții contractante care are contract de muncă cu salariatul implicat.

Totodată poluarea rezultată în urma accidentului, se va investiga în conformitate cu prevederile legislației în vigoare privind protecția mediului, iar eventualele pagube cad în sarcina celui din vina careia s-a produs aceasta (poluarea).

V. PREVEDERI FINALE

1. Executantul va prelucra prezenta convenție subcontractorilor (în cazul în care aceștia există).
2. Părțile poartă întreaga răspundere pentru orice modificare legislativă apărută pe timpul desfășurării contractului, privind securitatea și sănătatea în muncă, și protecția mediului.
3. Prezenta convenție nu poate fi modificată sau completată decât cu acordul părților semnatare ale contractului.
4. Prezenta convenție constituie Anexă la Contract și încetează de drept odată cu denunțarea unilaterală a contractului, rezilierea sau încetarea acestuia.

BENEFICIAR,

EXECUTANT,

C.N.A.I.R. S.A. prin D.R.D.P. IAȘI
Director Regional,

S.C.

**CONDIȚIILE GENERALE ȘI SPECIFICE
PENTRU CONTRACTUL DE PROIECTARE ȘI EXECUȚIE DE LUCRĂRI**

**pentru obiectivului de investiții
„MODERNIZARE DN 2N km 52+860 – km 60+000 JIȚIA – BIȘOCA ȘI POD NOU PESTE RÂUL
RÂMNICU SĂRAT LA km 53+300” ETAPA I – Pod nou peste râul Râmnicu Sărat la km 53+300**

**CONDIȚII GENERALE PENTRU PROIECTARE ȘI EXECUȚIE DE LUCRĂRI
PREVEDERI PRELIMINARE**

1. Definiții
2. Limba Contractului
3. Ordinea de precedență a documentelor contractuale
4. Comunicări
5. Supervizorul și reprezentantul Supervizorului
6. Cesiune
7. Subcontractare

OBLIGAȚIILE BENEFICIARULUI

8. Furnizarea Documentelor Beneficiarului
9. Acces pe Șantier
10. Autorizații și asistență privind Legea
11. Personalul Beneficiarului

OBLIGAȚIILE ANTREPRENORULUI

12. Obligații generale
- 12a. Codul de conduită
- 12b. Conflict de interese
13. Administrarea Lucrărilor
14. Personal
15. Garanție de Bună Execuție
16. Responsabilități și asigurări
17. Programul de Execuție
18. Structura detaliată a prețului
19. Proiectarea de către Antreprenor
20. Corectitudinea Prețului Contractului
21. Riscuri excepționale
22. Siguranța pe Șantier și securitatea muncii
23. Protecția proprietăților adiacente
24. Interferențe cu traficul și căile de acces
25. Utilități, cabluri și conducte
26. Trasarea
27. Activitatea Antreprenorului pe Șantier
28. Descoperiri
29. Lucrări Provizorii
30. Utilajele Antreprenorului și transportul Bunurilor
31. Suprapunerea unor contracte
32. Brevete, licențe și drepturi de proprietate intelectuală

EXECUTAREA CONTRACTULUI ȘI ÎNTÂRZIERI

33. Începerea
34. Durata de Execuție
35. Prelungirea Duratei de Execuție
36. Întârzieri
37. Modificări
38. Suspendare

MATERIALE ȘI EXECUȚIE

39. Jurnalul de Șantier
40. Materiale și Echipamente folosite la Lucrări
41. Inspecție și testare
42. Respingere
43. Dreptul de proprietate asupra Materialelor și Echipamentelor

PLĂȚI

- 44. Principii generale
- 45. Valoarea Contractului
- 46. Plata în avans
- 47. Sume Reținute
- 48. Ajustarea prețurilor
- 49. Graficul de Eșalonare a Plăților și Sume Provizionate
- 50. Plăți
- 51. Plata finală
- 52. Plăți directe către Subcontractanți
- 53. Plăți întârziate
- 54. Plăți către terți
- 55. Costuri suplimentare
- 56. Încetarea responsabilității Părților
- RECEPȚIE ȘI PERIOADA DE GARANȚIE**
- 57. Principii generale
- 58. Teste la Terminare
- 59. Utilizarea Lucrărilor înainte de Recepția la Terminarea Lucrărilor
- 60. Recepția la Terminarea Lucrărilor
- 61. Perioada de Garanție
- 62. Recepția Finală
- ÎNCĂLCAREA CONTRACTULUI ȘI REZILIERE**
- 63. Încălcarea Contractului
- 64. Rezilierea de către Beneficiar
- 65. Rezilierea de către Antreprenor
- 66. Forță majoră și denunțare unilaterală
- 67. Insolvență și faliment
- SOLUȚIONAREA LITIGIILOR ȘI LEGEA**
- 68. Riscuri, alocarea riscurilor și despăgubiri
- 69. Revendicări și Decizii
- 69a. Revendicările Antreprenorului
- 69b. Revendicările Beneficiarului
- 69c. Decizia Supervizorului
- 70. Dispute și arbitraj
- 71. Legea
- CONTROL ȘI AUDIT**
- 72. Control și audit

PREVEDERI PRELIMINARE

Clauza 1. Definiții

1.1. În aceste Condiții Contractuale, termenii și expresiile de mai jos au următoarele semnificații:

- a) Acord Contractual - documentul numit astfel semnat de cele două Părți;
- b) Antreprenor - persoana numită antreprenor în Acordul Contractual și succesorii legali ai acestei persoane;
- c) Beneficiar - persoana numită beneficiar în Acordul Contractual și succesorii legali ai acestei persoane;
- d) Bunuri - Utilajele Antreprenorului, Materialele, Echipamentele și Lucrările Provizorii sau oricare din acestea, după caz;
- e) Cerințele Beneficiarului - documentul, parte a caietului de sarcini elaborat de către Beneficiar, intitulat "Cerințele Beneficiarului" și inclus în Contract, și orice alte modificări sau adăugiri ale Cerințelor Beneficiarului în conformitate cu prevederile Contractului. Acest document specifică destinația și scopul Lucrărilor și/sau orice cerințe și criterii tehnice legate de acestea;
- f) Certificat de Plată - un certificat emis de către Supervizor în conformitate cu prevederile subclauzei 50.3 [Certificatul de Plată] sau 51.2 [Certificatul final de Plată] după caz;
- g) Certificat final de Plată - un certificat emis de către Supervizor în conformitate cu prevederile subclauzei 51.2 [Certificatul final de Plată];
- h) Condiții Contractuale - ansamblul format din Condițiile Speciale (dacă există) și Condițiile Generale;
- i) Condiții Generale - documentul numit astfel, inclus în Contract;
- j) Condiții Speciale - documentul numit astfel (dacă există), inclus în Contract, elaborat de către Beneficiar și care cuprinde prevederi doar cu privire la subclauzele și numai în legătură cu subiectele menționate în Condițiile Generale;
- k) Conflict de interese - o situație descrisă în subclauza 12b.1, ce poate compromite executarea în mod corect și obiectiv a Contractului;

- l) Contract - Acordul Contractual împreună cu toate documentele prevăzute în subclauza 3.1;
- m) Cost(uri) - toate cheltuielile suportate (sau care urmează să fie suportate) în mod rezonabil de către Antreprenor, în scopul îndeplinirii obligațiilor Contractului sau în legătură cu Contractul;
- n) Data de Începere - data notificată în conformitate cu prevederile subclauzei 33.1;
- o) Data de Referință - data anterioară cu 30 de zile față de termenul-limită de depunere a Ofertelor. Dacă nu a existat un asemenea termen (de exemplu, în cazul unui contract atribuit ca urmare a unei proceduri de negociere fără publicarea unui anunț de participare), Data de Referință va fi data semnării Contractului;
- p) Decizie (a Supervizorului)/Decide/Decis - o decizie emisă de către Supervizor în conformitate cu prevederile clauzei 69c [Decizia Supervizorului]/procesul menționat în clauza 69c [Decizia Supervizorului] având ca rezultat emiterea unei Decizii/probleme în privința căreia Supervizorul emite o Decizie în conformitate cu prevederile clauzei 69c [Decizia Supervizorului];
- q) Documentele Antreprenorului - proiecte, piese desenate, calcule, programe, manuale, modele și alte documente tehnice (dacă există), furnizate de către Antreprenor în conformitate cu prevederile Contractului;
- r) Documentele Beneficiarului - Cerințele Beneficiarului și orice proiecte, piese desenate, calcule, programe, manuale, modele și alte documente tehnice (dacă există), elaborate de către Beneficiar sau în numele acestuia, în conformitate cu prevederile Contractului;
- s) Durata de Execuție - timpul pentru finalizarea Lucrărilor sau a unui Sector de Lucrări (după caz) potrivit prevederilor clauzei 34 [Durata de Execuție], după cum este stabilit în Acordul Contractual, inclusiv orice prelungire potrivit prevederilor clauzei 35 [Prelungirea Duratei de Execuție], calculat începând cu Data de Începere;
- t) Echipamente - aparatele, mașinile și vehiculele care sunt sau vor fi integrate în Lucrările Permanente;
- u) Formular de Ofertă - documentul numit astfel, care a fost completat de către Antreprenor ca parte a ofertei sale, inclus în Contract;
- v) Garanția de Bună Execuție - garanția furnizată în conformitate cu prevederile clauzei 15 [Garanția de Bună Execuție];
- w) Graficul de Eșalonare a Plăților - documentul numit astfel, inclus în Contract;
- x) Jurnal de Șantier - Jurnal al lucrărilor în conformitate cu prevederile clauzei 39 [Jurnalul de Șantier];
- y) Legea - toate actele normative în vigoare care emană de la orice organ competent potrivit constituției, să elaboreze acte normative;
- z) Lucrări Permanente - lucrările permanente necesar a fi executate de către Antreprenor potrivit prevederilor Contractului (inclusiv Echipamentele și Documentele Antreprenorului);
- aa) Lucrări Provizorii - toate lucrările provizorii de orice tip (altele decât Utilajele Antreprenorului), necesare pentru proiectarea, execuția și terminarea Lucrărilor Permanente și remedierea oricăror defecțiuni;
- bb) Lucrările - Lucrările Permanente și/sau Lucrările Provizorii;
- cc) Materiale - produse de orice tip (altele decât Echipamentele) care sunt sau vor fi integrate în Lucrările Permanente, potrivit prevederilor Contractului;
- dd) Modificare - orice modificare a Contractului, aprobată potrivit prevederilor clauzei 37 [Modificări] și/sau prin act adițional la Contract;
- ee) Ofertă (a Antreprenorului) - actul juridic prin care Antreprenorul și-a manifestat voința de a se angaja din punct de vedere juridic în Contract și documentele aferente, depuse de Antreprenor, incluse în Contract. Oferta include oferta (propunerea) tehnică și oferta (propunerea) financiară. Oferta tehnică include un proiect sau o schiță de proiect;
- ff) Ordin Administrativ - document emis de către Supervizor în conformitate cu prevederile clauzei 5 [Supervizorul și reprezentantul Supervizorului];
- gg) Ordin Administrativ de Începere - Ordin Administrativ emis de Supervizor în conformitate cu prevederile clauzei 33 [Începerea];
- hh) Ordin Administrativ de Modificare - Ordin Administrativ emis de Supervizor în conformitate cu prevederile clauzei 37 [Modificări];
- ii) Parte/Părți - Beneficiarul și/sau Antreprenorul, după cum cere contextul;
- jj) Perioada de Garanție - perioada, care începe la data aprobării Recepției la Terminare a Lucrărilor (sau a Sectorului), în care Antreprenorul va fi responsabil de remedierea viciilor și deteriorărilor la Lucrări în conformitate cu prevederile clauzei 61 [Perioada de Garanție] și care poate fi prelungită în conformitate cu prevederile aceleiași clauze;
- kk) Personalul Antreprenorului - Reprezentantul Antreprenorului și tot restul personalului, forța de muncă și alți angajați ai Antreprenorului, ai tuturor Subcontractanților și orice alt personal care asistă Antreprenorul la proiectarea și execuția Lucrărilor;
- ll) Personalul Beneficiarului - Supervizorul, reprezentanții săi și tot restul personalului, forța de muncă și alți angajați ai Supervizorului sau ai Beneficiarului și oricare alt personal notificat Antreprenorului, de către Beneficiar sau Supervizor, ca Personal al Beneficiarului;

mm) Prețul Contractului - prețul stabilit în Acordul Contractual pentru proiectarea, execuția și terminarea Lucrărilor și remedierea tuturor defecțiunilor (cu orice modificare ulterioară semnării Contractului prin act adițional), fără TVA;

nn) Program de Execuție - document elaborat de către Antreprenor în conformitate cu prevederile clauzei 17 [Programul de Execuție];

oo) Program de Referință - Program de Execuție acceptat de Supervisor în conformitate cu prevederile subclauzei 17.8 și/sau ale subclauzei 17.12 [Revizia Programului de Execuție];

pp) Recepția Finală - recepția Lucrărilor efectuată în conformitate cu prevederile clauzei 62 [Recepția Finală];

qq) Recepția la Terminarea Lucrărilor - recepția Lucrărilor (sau a unei părți de Lucrări sau a unui Sector) efectuată în conformitate cu prevederile clauzei 60 [Recepția la Terminarea Lucrărilor];

rr) Reprezentantul Antreprenorului - persoana numită de către Antreprenor (în Contract sau potrivit prevederilor subclauzei 13.2), care acționează în numele Antreprenorului;

ss) Revendicare - o revendicare emisă de către Antreprenor în conformitate cu prevederile clauzei 69a [Revendicările Antreprenorului] sau de către Beneficiar în conformitate cu prevederile clauzei 69b [Revendicările Beneficiarului];

tt) Riscurile Antreprenorului - evenimentele sau situațiile listate în subclauza 68.1 [Riscurile Antreprenorului];

uu) Riscurile Beneficiarului - evenimentele sau situațiile listate în subclauza 68.1 [Riscurile Beneficiarului];

vv) Șantier - locurile în care vor fi executate Lucrările Permanente și unde se vor livra Echipamentele și Materialele și oricare alte locuri prevăzute în Contract ca fiind parte componentă a Șantierului;

ww) Sector (de lucrări) - o parte din Lucrări definită ca Sector în Acordul Contractual;

xx) Situație de Lucrări - situația de lucrări transmisă de către Antreprenor în conformitate cu prevederile subclauzei 50.1 [Situația de Lucrări] și/sau 51.1 [Situația finală de Lucrări];

yy) Subcontractant - orice terț căruia Antreprenorul îi încredințează executarea unei părți din Contract, potrivit prevederilor clauzei 7 [Subcontractare];

zz) Sumă Provizionată - sumă prevăzută în Contract ca Sumă Provizionată, folosită și plătită în conformitate cu prevederile subclauzei 49.3 [Sume Provizionate]. Sumele Provizionate sunt rezerve de implementare în sensul Legii;

aaa) Sume Reținute - sumele cumulate pe care Beneficiarul le reține și le plătește potrivit prevederilor clauzei 47 [Sume Reținute]

bbb) Supervisor - operator economic sau echipă din cadrul Beneficiarului, desemnat de către Beneficiar. Supervisorul are atribuțiile tehnice, financiare și contractuale stabilite în Condițiile Contractuale. Supervisorul este nominalizat în Acordul Contractual sau notificat Antreprenorului potrivit prevederilor clauzei 5 [Supervisorul și reprezentantul Supervisorului]. Supervisorul are în echipa sa diriginți de șantier autorizați, potrivit prevederilor Legii, și orice alte persoane pentru îndeplinirea rolului său;

ccc) Teste la Terminare - testele efectuate potrivit prevederilor clauzei 58 [Teste la Terminare] înainte ca Lucrările sau un Sector de Lucrări (după caz) să fie recepționate la terminarea lucrărilor de către Beneficiar;

ddd) Utilaje - toate aparatele, mașinile, vehiculele și altele asemenea necesare pentru executarea Contractului, cu excepția Echipamentelor, Materialelor și Lucrărilor Provizorii;

eee) Valoarea Contractului - valoarea definită în clauza 45 [Valoarea Contractului], care include ajustările, modificările și revizuirile efectuate în conformitate cu prevederile Contractului și reprezintă suma plăților efectuate și estimarea plăților viitoare până la îndeplinirea tuturor obligațiilor Contractuale.

1.2. Titlurile din cadrul acestor Condiții Generale nu fac parte din acestea și nu vor fi luate în considerare la interpretarea Contractului.

1.3. În măsura în care contextul o permite, cuvintele la singular vor include pluralul și invers, iar cuvintele de genul masculin vor include femininul și invers.

1.4. Cuvintele ce desemnează persoane sau părți vor include societăți, companii și orice persoană juridică.

Clauza 2. Limba Contractului

2.1. Limba Contractului și a tuturor comunicărilor dintre Antreprenor, Beneficiar și Supervisor sau reprezentanții lor va fi limba română, cu excepția cazului în care este prevăzut altfel în Acordul Contractual.

Clauza 3. Ordinea de precedență a documentelor contractuale

3.1. Documentele care alcătuiesc Contractul vor fi considerate ca documente care se explicitează reciproc. În scopul interpretării, ordinea de precedență a documentelor va fi următoarea:

(i) Acordul Contractual;

(ii) Formularul de Ofertă completat și, după caz, corectat;

(iii) Condițiile Speciale;

(iv) Condițiile Generale;

(v) Cerințele Beneficiarului;

(vi) Graficul de Eșalonare a Plăților;

(vii) Oferta Antreprenorului și orice alte documente care fac parte din Contract, inclusiv, fără a fi limitat la:

- Oferta financiară a Antreprenorului (după corecțiile aritmetice);

- Oferta tehnică a Antreprenorului (inclusiv clarificările din perioada de evaluare a ofertelor);
- angajamentul ferm al fiecărui terț susținător (dacă este cazul);
- acordul de asociere (în cazul în care Antreprenorul constituie o asociere, un consorțiu sau o altă grupare de două sau mai multe persoane);
- subcontractul încheiat cu fiecare Subcontractant (dacă este cazul);
- orice alte documente care fac parte din Contract.

Modificările și actele adiționale (dacă există) vor avea prioritatea documentelor pe care le modifică. Ordinea de precedență reprezintă ordinea de prioritate a documentelor. În caz de discrepanțe între documente, prevederile documentului prioritar vor prevala. În caz de ambiguitate ale documentelor, Supervisorul va emite clarificările sau instrucțiunile necesare.

Clauza 4. Comunicări

4.1. Orice comunicare scrisă dintre Beneficiar și/sau Supervisor, pe de o parte, și Antreprenor, pe de altă parte, va indica denumirea Contractului și numărul de identificare și se va trimite prin poștă, fax, e-mail cu semnătură digitală sau se va livra personal, la adresa corespunzătoare indicată de părți în acest scop în Acordul Contractual.

4.2. Dacă expeditorul solicită confirmare de primire, va include această solicitare în comunicare. Expeditorul va cere confirmare de primire de fiecare dată când există un termen limită pentru primirea comunicării. În orice caz, expeditorul va lua toate măsurile necesare pentru a asigura primirea la termen a comunicării.

4.3. Când Contractul prevede transmiterea sau emiterea unei notificări, consimțământ, aprobare, acord, certificare sau decizie, notificarea, consimțământul, aprobarea, acordul, certificarea sau decizia vor fi, dacă nu se prevede altfel, în scris, iar cuvintele "a notifica", "a consimți", "a aproba", "a accepta", "a certifica" sau "a decide" vor fi interpretate corespunzător. Orice astfel de consimțământ, aprobare, acceptare, certificare sau decizie nu vor fi refuzate sau amânate în mod nejustificat.

4.4. Orice comunicare între Antreprenor și Supervisor va fi transmisă în copie și Beneficiarului. Orice comunicare între Antreprenor și Beneficiar va fi transmisă în copie și Supervisorului.

Clauza 5. Supervisorul și reprezentantul Supervisorului

5.1. Supervisorul va avea responsabilitățile prevăzute în Contract. Cu excepția cazurilor expres prevăzute în Contract, Supervisorul nu va fi autorizat să-l elibereze pe Antreprenor de oricare din obligațiile sale prevăzute în Contract.

Cu excepția cazului în care este prevăzut altfel în Condițiile Speciale, Supervisorul are următoarele sarcini principale:

- (a) emite Ordine Administrative către Antreprenor;
- (b) emite Ordinul Administrativ de Începere;
- (c) verifică, acceptă sau respinge Programul de Execuție al Antreprenorului, inclusiv existența fizică a resurselor necesare îndeplinirii programului transmis;
- (d) aprobă sau respinge motivat documentația de proiectare elaborată de către Antreprenor;
- (e) verifică ritmul execuției Lucrărilor;
- (f) verifică respectarea calității Echipamentelor și Materialelor și metodele de punere în operă a acestora;
- (g) respinge Echipamentele, Materialele sau Lucrările care se dovedesc a nu fi în conformitate cu prevederile Contractului;
- (h) participă la efectuarea testelor și la verificarea lucrărilor ajunse în faze determinante;
- (i) măsoară cantitățile de lucrări real executate;
- (j) se asigură de corectitudinea datelor și detaliilor din Jurnalul de Șantier;
- (k) emite Modificări în conformitate cu prevederile Contractului;
- (l) emite Certificate de Plată în conformitate cu prevederile Contractului;
- (m) emite Decizii în conformitate cu prevederile Contractului;
- (n) analizează Revendicările Antreprenorului și ale Beneficiarului;
- (o) asistă Beneficiarul în cadrul procedurii de Recepție la Terminarea Lucrărilor și de Recepție Finală;
- (p) îndeplinește celelalte sarcini ale Supervisorului stabilite prin Contract.

5.2. Fără a afecta responsabilitatea Supervisorului pentru îndeplinirea în mod corespunzător a sarcinilor ce-i revin potrivit prevederilor prezentului Contract, Supervisorul, păstrând răspunderea finală, poate nominaliza unul sau mai mulți reprezentanți, din cadrul echipei sale, pentru a îndeplini oricare dintre responsabilitățile și autoritatea deținute de Supervisor și poate revoca în orice moment această nominalizare sau poate înlocui reprezentantul. Orice astfel de nominalizare, revocare sau înlocuire se va face în scris și nu se va implementa până nu se transmite un exemplar Antreprenorului și Beneficiarului. Supervisorul va emite către Antreprenor un Ordin Administrativ prin care va stabili responsabilitățile, autoritatea și identitatea reprezentantului Supervisorului, la Data de Începere și ulterior, ori de câte ori este necesar. Rolul reprezentantului Supervisorului va fi cel menționat în nominalizarea transmisă de Supervisor.

5.3. Orice comunicare transmisă de reprezentantul Supervisorului către Antreprenor conform termenilor acestei delegări va avea același efect ca și cum ar fi fost transmisă de Supervisor, însă:

- (a) lipsa respingerii din partea reprezentantului Supervisorului a unei lucrări, unui Material sau unui Echipament nu va afecta autoritatea Supervisorului de a refuza lucrarea, Materialul sau Echipamentul respectiv și de a da instrucțiunile necesare pentru rectificarea acestora;

(b) Supervizorul va fi liber să schimbe sau să modifice conținutul acestei comunicări, într-un termen de 5 zile. O astfel de comunicare nemodificată sau anulată în termen de 5 zile rămâne finală.

5.4. Instrucțiunile și/sau Ordinele emise în scris de către Supervizor sau reprezentantul acestuia vor fi considerate Ordin Administrativ. Aceste Ordine vor fi date, numerotate și notate de Supervizor într-un registru, iar copiile vor fi transmise personal, după caz, Reprezentantului Antreprenorului.

Instrucțiunile și/sau Ordinele emise verbal vor fi confirmate de Supervizor sau reprezentantul acestuia în 24 de ore. În cazul în care nu sunt confirmate, se consideră anulate și Antreprenorul nu are nicio obligație să le implementeze.

5.5. Supervizorul, inclusiv reprezentantul acestuia, este singurul autorizat să emită Ordine Administrative către Antreprenor, inclusiv cu documente suplimentare și instrucțiuni necesare pentru proiectarea și executarea corespunzătoare și adecvată a Lucrărilor și remedierea oricăror defecțiuni. Pentru evitarea oricărui dubiu, dispozițiile de șantier emise de către proiectantul Lucrărilor vor fi implementate de către Antreprenor numai după ce (și dacă) sunt incluse într-un Ordin Administrativ emis de către Supervizor.

5.6. Dacă identitatea Supervizorului nu este stabilită în Acordul Contractual, Beneficiarul va desemna Supervizorul printr-o notificare adresată Antreprenorului în termen de 10 zile de la semnarea Contractului. În cazul în care Beneficiarul nu transmite o asemenea notificare, rolul Supervizorului va fi îndeplinit de către Beneficiar care va desemna o echipă în acest scop. Beneficiarul are dreptul de a înlocui Supervizorul. Înlocuirea Supervizorului va fi notificată de către Beneficiar în scris în cel mai scurt timp Antreprenorului împreună cu furnizarea detaliilor de identificare ale noului Supervizor. Data la care noul Supervizor preia atribuțiile sale va fi data notificării.

Clauza 6. Cesiune

6.1. O cesiune va fi validă doar dacă reprezintă un acord scris prin care o Parte transferă Contractul sau parte din acesta unui terț și a fost obținut acordul prealabil al celeilalte Părți. Cu excepția cazurilor expres prevăzute în aceste Condiții Generale, Antreprenorul nu va cesiona niciuna dintre obligațiile sale contractuale.

6.2. Prin excepție de la prevederile subclauzei 6.1:

(a) fiecare Parte poate cesiona, sub formă de garanție în favoarea unei bănci sau unei alte instituții financiare, dreptul său la orice sume de încasat sau care vor deveni încasabile în derularea Contractului, cu o notificare prealabilă transmisă către cealaltă Parte;

(b) Beneficiarul va efectua plăți directe către Subcontractanții care și-au exprimat opțiunea în acest sens, în conformitate cu prevederile clauzei 52 [Plăți directe către Subcontractanți] și ale clauzei 50 [Plăți];

(c) în cazul rezilierii Contractului de către Beneficiar, în conformitate cu prevederile clauzei 64 [Rezilierea de către Beneficiar], Antreprenorul va ceda către Beneficiar orice subcontract imediat după primirea notificării Beneficiarului în acest sens;

(d) Antreprenorul este înlocuit de un nou antreprenor atunci când drepturile și obligațiile Antreprenorului sunt preluate, ca urmare a unei succesiuni universale sau cu titlu universal în cadrul unui proces de reorganizare, inclusiv prin fuziune sau divizare, de către noul antreprenor care îndeplinește criteriile de calificare și selecție stabilite inițial, cu condiția ca această modificare să nu presupună alte modificări substanțiale ale Contractului și să nu se realizeze cu scopul de a eluda aplicarea procedurilor de atribuire prevăzute de Legea în domeniul achizițiilor publice.

6.3. Aprobarea unei cesiuni de către Beneficiar nu-l va elibera pe Antreprenor de obligațiile care îi revin pentru partea de Contract deja executată sau partea necesionată pentru care se poate reține Garanția de Bună Execuție a Antreprenorului.

6.4. În cazul în care Antreprenorul a cesionat, integral sau parțial, Contractul fără respectarea prevederilor prezentei clauze, Beneficiarul poate aplica sancțiunea pentru încălcarea Contractului prevăzută în clauzele 63 [Încălcarea Contractului] și/sau 64 [Rezilierea de către Beneficiar].

Clauza 7. Subcontractare

7.1. Un subcontract va fi valid doar dacă are forma unui acord scris prin care Antreprenorul încredințează unui terț executarea unei părți din Contract. Simpla închiriere a unui utilaj, furnizarea de manoperă sau contractele de furnizare de bunuri nu sunt considerate sau interpretate drept "subcontracte" pentru scopul prezentului Contract. Subcontractele vor fi în concordanță cu acest Contract. Pentru evitarea oricărui dubiu, prețurile din subcontract pot fi diferite de prețurile din Contract, în funcție de condițiile de piață, costurile de coordonare, alte costuri indirecte și profitul Antreprenorului. Subcontractele se vor constitui în anexe la Contract. Prevederile acestor subcontracte care nu sunt reglementate de Condițiile Contractuale nu sunt opozabile Beneficiarului.

7.2. Niciun Subcontractant nu se va afla în situațiile de excludere aferente atribuirii Contractului. Fiecare Subcontractant va avea capacitatea tehnică și profesională necesară pentru executarea părții din Contract care îi este încredințată.

7.3. La semnarea Contractului, Antreprenorul va prezenta Beneficiarului subcontractele încheiate de Antreprenor cu Subcontractanții declarați în Ofertă. Pentru evitarea oricărui dubiu se consideră că aceste subcontracte au primit acordul Beneficiarului.

7.4. Pentru numirea unui Subcontractant propus după semnarea Contractului (inclusiv pentru înlocuirea oricărui Subcontractant), Antreprenorul va solicita acordul Beneficiarului de a încheia un subcontract. Solicitarea va indica partea Contractului care va fi subcontractată, valoarea subcontractului, identitatea Subcontractantului și a

reprezentantului său legal, certificatele și alte documente necesare pentru verificarea inexistenței unor situații de excludere în conformitate cu prevederile aferente atribuirii Contractului și a resurselor/capabilităților corespunzătoare părții sale de implicare propusă în Contract, precum și o declarație pe propria răspundere a Subcontractantului propus prin care își asumă respectarea prevederilor Contractului și a Ofertei tehnice aferente părții sale de implicare propuse în Contract. În cazul înlocuirii oricărui Subcontractant, solicitarea Antreprenorului va conține justificări rezonabile privind înlocuirea.

În termen de 30 de zile de la primirea acestei solicitări, Beneficiarul va notifica decizia sa Antreprenorului, cu indicarea motivelor în cazul unui refuz. Dacă Beneficiarul nu își notifică decizia în termenul mai sus indicat, solicitarea este considerată aprobată la expirarea termenului. În termen de 5 zile de la aprobarea oricărui nou Subcontractant, Antreprenorul va transmite Beneficiarului un exemplar semnat al subcontractului aferent, care se va constitui anexă la Contract. Subcontractantul nu va începe executarea părții sale din Contract înainte de transmiterea subcontractului către Beneficiar.

Înlocuirea unui Subcontractant care a fost declarat în Ofertă se va face în condițiile prevăzute în prezenta subclauză, cu condiția să nu reprezinte o modificare substanțială în sensul Legii în domeniul achizițiilor publice.

În cazul în care un Subcontractant reziliază un subcontract sau renunță în alt fel la subcontract, Antreprenorul va notifica Beneficiarul în termen de 5 zile și va indica în ce mod intenționează să continue executarea părții respective din Contract.

7.5. Antreprenorul va fi responsabil de acțiunile, abaterile și neglijența Subcontractanților săi, inclusiv ale subcontractanților acestora de orice nivel, ale agenților sau angajaților lor, ca și cum ar fi acțiunile, abaterile sau neglijența Antreprenorului, ale agenților sau angajaților săi. Aprobarea de către Beneficiar a subcontractării unei părți din Contract sau a Subcontractantului pentru executarea oricărei părți a Contractului nu-l va exonera pe Antreprenor de nicio obligație care îi revine potrivit prevederilor Contractului.

7.6. Dacă un Subcontractant și-a asumat față de Antreprenor o obligație continuă, pentru o perioadă ce depășește Perioada de Garanție conform Contractului, cu privire la proiectare, lucrări executate sau la bunurile, Materialele, Echipamentele sau serviciile furnizate de Subcontractant, inclusiv garanții pentru acestea, Antreprenorul, în orice moment după expirarea Perioadei de Garanție, va transfera imediat Beneficiarului, la cererea și pe costul Beneficiarului, beneficiul acestei obligații pentru perioada rămasă valabilă. În cazul în care Antreprenorul nu efectuează un astfel de transfer, obligația continuă va fi transferată imediat.

7.7. În cazul în care Antreprenorul încheie un subcontract fără acordul Beneficiarului, acesta poate aplica sancțiunea pentru încălcarea Contractului prevăzută la clauzele 63 [Încălcarea Contractului] și/sau 64 [Rezilierea de către Beneficiar].

7.8. Dacă un Subcontractant nu își îndeplinește obligațiile sale sau le îndeplinește în mod defectuos, Beneficiarul poate solicita Antreprenorului să-l înlăture pe Subcontractant de pe Șantier și să asigure un Subcontractant cu calificări și experiență adecvate ca înlocuitor sau să reia personal executarea părții relevante a Contractului.

7.9. Antreprenorul va informa Beneficiarul, lunar, cu privire la plățile efectuate către Subcontractanți. În cazul în care Antreprenorul întârzie nejustificat efectuarea plăților către Subcontractanți, Beneficiarul va fi îndreptățit să sisteze plățile către Antreprenor aferente subclauzei 50.4 [Plata] până la remediere situației.

OBLIGAȚIILE BENEFICIARULUI

Clauza 8. Furnizarea Documentelor Beneficiarului

8.1. Cerințele Beneficiarului sunt documentul elaborat de Beneficiar care prezintă cerințele esențiale aferente Lucrărilor. Cerințele Beneficiarului includ, fără a se limita la:

- (a) tema de proiectare și caracteristicile imperative ale Lucrărilor, inclusiv criteriile de performanță;
- (b) studiul de fezabilitate (cu titlu informativ);
- (c) standardele și normativele aplicabile;
- (d) Teste la Terminarea Lucrărilor;
- (e) teste care se efectuează în Perioada de Garanție;
- (f) cerințele privind manuale de operare și întreținere;
- (g) cerințele privind instruirea Personalului Beneficiarului și
- (h) orice alte cerințe ale Beneficiarului, potrivit prevederilor Condițiilor Contractuale.

8.2. Cu excepția situației când este prevăzut un alt calendar în Condițiile Speciale, în termen de 15 zile de la semnarea Contractului, Supervizorul va transmite Antreprenorului, gratuit, un exemplar complet al studiului de fezabilitate întocmit pentru proiectarea și execuția Lucrărilor, precum și al tuturor Documentelor Beneficiarului relevante pentru proiectarea și execuția Lucrărilor sau va confirma că studiul de fezabilitate complet și toate aceste Documente au fost furnizate ca parte a documentației de atribuire.

8.3. Beneficiarul, prin Supervizor, va comunica informațiile pe care Antreprenorul le poate solicita în mod rezonabil pentru executarea Contractului, altele decât cele în responsabilitatea Antreprenorului.

8.4. După Data de Începere, Antreprenorul va studia cu atenție Cerințele Beneficiarului (inclusiv criteriile de proiectare și calculele de proiectare, dacă există) și reperatele topografice sau sistemele de referință inițiale prevăzute în Contract sau comunicate de Supervizor, exercitând cel puțin diligențele definite în Cerințele Beneficiarului. În termen

de 90 de zile de la Data de Începere (cu excepția cazului în care un alt termen este prevăzut în Acordul Contractual), Antreprenorul va notifica Supervizorul cu privire la orice eroare, greșeală sau altă neconcordanță identificată în Cerințele Beneficiarului sau în aceste repere sau sisteme de referință.

După primirea acestei notificări, Supervizorul va Decide dacă se vor aplica prevederile clauzei 37 [Modificări] și va notifica, în mod corespunzător, Antreprenorul. Dacă și în măsura în care, având în vedere costurile implicate, condițiile și timpul de pregătire a Ofertelor, un antreprenor diligent, acordând atenția necesară, ar fi identificat eroarea, greșeala sau defectul atunci când a inspectat Șantierul și a examinat Cerințele Beneficiarului înainte de depunerea Ofertei, Durata de Execuție nu va fi prelungită și Valoarea Contractului nu va fi modificată.

8.5. Dacă Antreprenorul înregistrează întârzieri și/sau se produc costuri suplimentare ca urmare a unei erori în Cerințele Beneficiarului, iar un antreprenor diligent, având în vedere perioada aferentă, nu ar fi descoperit eroarea atunci când a studiat Cerințele Beneficiarului potrivit prevederilor subclauzei 8.4, Antreprenorul va fi îndreptățit, cu condiția respectării prevederilor clauzei 69a [Revendicările Antreprenorului], la:

(a) prelungirea Duratei de Execuție pentru întârziere potrivit prevederilor clauzei 35 [Prelungirea Duratei de Execuție], dacă terminarea Lucrărilor este sau va fi întârziată, și

(b) plata Costurilor suplimentare, potrivit prevederilor clauzei 55 [Costuri suplimentare], la care se adaugă un profit de 2% din aceste Costuri (sau cota de profit declarată explicit de către Antreprenor în Ofertă, dacă aceasta este mai mică de 2%).

8.6. Dacă nu este necesar pentru scopul Contractului, studiul de fezabilitate și celelalte Documente comunicate de Beneficiar nu vor fi utilizate sau comunicate unui terț de către Antreprenor fără acordul prealabil al Beneficiarului.

Clauza 9. Acces pe Șantier

9.1. Beneficiarul va asigura Antreprenorului accesul pe Șantier și va pune Șantierul la dispoziția Antreprenorului la termenele și pentru sectoarele prevăzute în Condițiile Speciale. Dacă nu sunt prevăzute asemenea termene și sectoare în Condițiile Speciale, Beneficiarul va asigura Antreprenorului accesul pe Șantier și va pune Șantierul la dispoziția Antreprenorului în termen de 30 de zile de la Data de Începere.

9.2. Antreprenorul va asigura acces corespunzător pe Șantier altor persoane în conformitate cu prevederile Condițiilor Speciale sau conform instrucțiunilor Supervizorului.

9.3. Orice teren obținut pentru Antreprenor de către Beneficiar nu se va utiliza de către Antreprenor în alte scopuri decât executarea Contractului.

9.4. Antreprenorul va păstra orice facilități puse la dispoziția sa în stare bună pe durata ocupării și le va readuce, înainte de Recepția la Terminarea Lucrărilor, la starea inițială luând în considerare uzura normală. Antreprenorul nu va avea dreptul la nicio plată pentru îmbunătățirile rezultate din activitatea desfășurată din proprie inițiativă.

9.5. Dacă Antreprenorul înregistrează întârzieri și/sau se produc costuri suplimentare ca urmare a eșecului Beneficiarului de acordare a dreptului de acces pe Șantier sau punere la dispoziție a Șantierului la termenul specificat în subclauza 9.1 sau cel târziu la o dată care să dea Antreprenorului posibilitatea să acționeze în conformitate cu programul transmis conform prevederilor clauzei 17 [Programul de Execuție], Antreprenorul va fi îndreptățit, cu condiția respectării prevederilor clauzei 69a [Revendicările Antreprenorului], la:

(a) prelungirea Duratei de Execuție pentru întârziere potrivit prevederilor clauzei 35 [Prelungirea Duratei de Execuție], dacă terminarea Lucrărilor este sau va fi întârziată, și

(b) plata Costurilor suplimentare, potrivit prevederilor clauzei 55 [Costuri suplimentare], la care se adaugă un profit de 2% din aceste Costuri (sau cota de profit declarată explicit de către Antreprenor în Ofertă, dacă aceasta este mai mică de 2%).

Dacă și în măsura în care eșecul de acordare a dreptului de acces sau punere la dispoziție a fost cauzat de o greșeală sau întârziere a Antreprenorului, incluzând o eroare, sau o întârziere a transmiterii oricăruia dintre Documentele Antreprenorului, Antreprenorul nu va mai avea dreptul la respectiva prelungire a Duratei de Execuție, nici la respectivele Costuri suplimentare ori profit.

Clauza 10. Autorizații și asistență privind Legea

10.1. Cu excepția altor prevederi ale Condițiilor Speciale: (a) Beneficiarul a obținut (sau va obține) certificatul de urbanism și actul de reglementare în domeniul mediului, împreună cu acordurile/avizele/autorizațiile pentru Lucrările Permanente (și orice alte aprobări) descrise în Cerințele Beneficiarului ca fiind deja obținute (sau în curs de obținere) de către Beneficiar; Beneficiarul va despăgubi Antreprenorul și îl va proteja împotriva consecințelor datorate eșecului obținerii acestor certificate și aprobări;

(b) Antreprenorul va transmite toate înștiințările, va plăti toate taxele, cote și tarife, va pregăti toată documentația necesară și va obține toate autorizațiile, licențele și aprobările în conformitate cu Legile în vigoare pentru proiectarea, execuția și terminarea Lucrărilor și remedierea oricăror defecțiuni (altele decât cele menționate la punctele (a) și (c) ale prezentei subclauze). Antreprenorul va obține și autorizațiile aferente Lucrărilor Provizorii. Antreprenorul va despăgubi Beneficiarul și îl va proteja împotriva consecințelor datorate neîndeplinirii acestor obligații; și

(c) Antreprenorul va întreprinde diligențele necesare pentru ca Beneficiarul să obțină și, după caz, să prelungească autorizația de construire necesară pentru Lucrările Permanente proiectate de către Antreprenor în conformitate cu

prevederile Contractului. De asemenea, pentru aceste Lucrări, Antreprenorul va obține, în numele Beneficiarului, toate aprobările și avizele conexe necesare pentru a iniția și executa această parte de Lucrări.

10.2. Antreprenorul nu va executa nicio lucrare în absența unei autorizații de construire valabile.

10.3. Antreprenorul poate solicita asistența Beneficiarului în obținerea documentelor Legii și altor informații similare, care nu ar fi accesibile în mod facil și care pot afecta Antreprenorul în îndeplinirea obligațiilor ce îi revin prin Contract.

10.4. Beneficiarul va oferi asistență rezonabilă Antreprenorului, la cererea sa, pentru autorizații, acorduri sau aprobări necesare să fie obținute de către Antreprenor potrivit prevederilor Legii.

Clauza 11. Personalul Beneficiarului

11.1. Personalul Beneficiarului include Supervizorul, reprezentanții acestuia, precum și orice altă persoană angajată de către Beneficiar și numită de către acesta ca făcând parte din Personalul Beneficiarului. Personalul Beneficiarului va avea competențele delegate de către Beneficiar, comunicate în scris Antreprenorului. Delegarea va intra în vigoare la data primirii comunicării. De asemenea, Beneficiarul poate retrage delegarea, printr-o comunicare scrisă către Antreprenor.

OBLIGAȚIILE ANTREPRENORULUI

Clauza 12. Obligații generale

12.1. Antreprenorul, cu diligența necesară, va proiecta, va executa și va finaliza Lucrările în conformitate cu prevederile Contractului și instrucțiunile Supervizorului și va remedia orice defecțiuni ale Lucrărilor. Lucrările executate în conformitate cu proiectul elaborat de Antreprenor vor fi conforme cu scopul și destinația lor, definite în Cerințele Beneficiarului, și/sau cu tema de proiectare prevăzută în Contract. Lucrările vor include orice lucrare care este necesară pentru a satisface Cerințele Beneficiarului și Oferta Antreprenorului, precum și toate lucrările care sunt necesare pentru asigurarea rezistenței, stabilității și siguranței în exploatare a Lucrărilor (inclusiv dacă nu sunt menționate în Contract).

12.2. Antreprenorul va asigura pe de-a întregul administrarea, Personalul, Materialele, Echipamentele, aparatura, Utilajele și toate celelalte articole, provizorii sau permanente, necesare pentru a proiecta, executa, finaliza și remedia orice vicii, potrivit prevederilor Contractului sau așa cum se deduce rezonabil din Contract.

12.3. Antreprenorul își va asuma întreaga responsabilitate pentru conformitatea, stabilitatea și siguranța tuturor operațiunilor și metodelor de construcție în cadrul Contractului.

12.4. Antreprenorul va respecta orice Ordin Administrativ transmis de către Supervizor. În cazul în care Antreprenorul consideră că cerințele unui Ordin Administrativ depășesc autoritatea Supervizorului sau scopul Contractului, Antreprenorul va transmite o notificare motivată Supervizorului. În cazul în care Antreprenorul nu transmite notificarea în termen de 10 zile de la primirea Ordinului Administrativ, se va considera că Antreprenorul acceptă Ordinul Administrativ ca fiind emis în mod valabil. Supervizorul va răspunde notificării în termen de 10 zile și poate confirma, modifica sau anula Ordinul Administrativ. În cazul în care Supervizorul nu răspunde în termen de 10 zile, se consideră că a confirmat Ordinul Administrativ. Transmiterea unei notificări de către Antreprenor nu va suspenda efectul Ordinului Administrativ.

12.5. Antreprenorul va transmite, în termen de 5 zile de la primirea unei cereri a Beneficiarului în acest sens, orice informații și documente cu privire la condițiile în care este implementat Contractul.

12.6. În îndeplinirea obligațiilor sale contractuale, Antreprenorul va respecta Legile în vigoare și se va asigura că Personalul său, agenții și angajații săi respectă de asemenea aceste Legi. Antreprenorul va despăgubi Beneficiarul pentru orice reclamații sau proceduri care ar putea apărea ca urmare a nerespectării de către Antreprenor, Personalul său, agenții sau angajații săi a acestor Legi.

12.7. Antreprenorul va trata detaliile Contractului ca fiind strict confidențiale, în măsura în care o astfel de tratare nu afectează desfășurarea obligațiilor contractuale sau respectarea obligațiilor prevăzute de Lege. Antreprenorul nu va utiliza și nu va divulga unor terți informații sau documente cu privire la îndeplinirea Contractului fără consimțământul prealabil al Beneficiarului. Antreprenorul va continua să respecte acest angajament 10 ani după primirea plății finale în conformitate cu prevederile subclauzei 51.3 [Plata finală] și va obține de la fiecare membru al Personalului său același angajament. Însă, folosirea referinței Contractului pentru marketing sau ofertare nu necesită acordul prealabil al Beneficiarului.

12.8. În cazul în care Antreprenorul constituie o asocieră, consorțiu sau altă grupare formată din două sau mai multe persoane, toate aceste persoane vor fi responsabile individual și în solidar față de Beneficiar pentru executarea Contractului și îndeplinirea obligațiilor contractuale, inclusiv în privința oricărei sume recuperabile. Aceste persoane vor notifica Beneficiarul cu privire la liderul lor, persoană desemnată de asocieră să acționeze în numele său în cadrul acestui Contract și care va fi autorizată să angajeze asocieră. Componenta (inclusiv identitatea liderului) și statutul asocierii nu vor fi modificate fără acordul prealabil al Beneficiarului. În cazul în care asocieră își modifică statutul sau componenta fără acordul prealabil al Beneficiarului, Beneficiarul poate aplica sancțiunea pentru încălcarea Contractului prevăzută în clauzele 63 [Încălcarea Contractului] și/sau 64 [Rezilierea de către Beneficiar].

Prevederile acordului de asocieră inclus în Contract care nu sunt reglementate de Condițiile Contractuale nu sunt opozabile Beneficiarului.

12.9. În cazul în care Antreprenorul a primit, în cadrul Ofertei sale, susținere din partea unui terț, această susținere este demonstrată printr-un angajament ferm al acestui terț, inclus în Contract. Terțul susținător se obligă față de Antreprenor și de Beneficiar să ducă la îndeplinire acțiunile (inclusiv, după caz, punerea la dispoziția Antreprenorului a unor resurse financiare, umane și/sau tehnice) sau, după caz, partea de Lucrări, ce fac obiectul angajamentului ferm, inclusiv prin substituirea Antreprenorului conform angajamentului ferm, în cazul în care Antreprenorul nu reușește să îndeplinească obligațiile și responsabilitățile Contractuale aferente activităților, situațiilor sau părții de Lucrări pentru care a primit susținere de la terț.

Dacă Antreprenorul nu reușește să îndeplinească obligațiile și responsabilitățile Contractuale aferente activităților, situațiilor sau părții de Lucrări pentru care a primit susținere de la terț, Beneficiarul va fi îndreptățit să notifice Antreprenorul și terțul susținător și să solicite remedierea situației prin implicarea terțului.

Terțul susținător va despăgubi Beneficiarul pentru orice daune, pierderi și cheltuieli suportate de Beneficiar în cazul în care terțul susținător nu respectă obligațiile asumate prin angajamentul ferm sau îndeplinește aceste obligații în mod defectuos.

12.10. Toate documentele Antreprenorului aferente Contractului, inclusiv înregistrări și evidențe contabile, cu excepția celor predate Beneficiarului, vor fi păstrate de către Antreprenor pe perioada stabilită de Lege, dar nu mai puțin de 10 ani de la Plata Finală efectuată în cadrul Contractului.

12.11. Antreprenorul va permite Beneficiarului să inspecteze și să copieze, fără restricții, contabilitatea sa, înregistrările și alte documente privind procedura de depunere a Ofertei și executarea Contractului și să permită auditarea acestora de către experți/auditori desemnați de către Beneficiar. Beneficiarul va fi îndreptățit să producă și să folosească orice astfel de conturi și înregistrări și alte documente ca evidență în caz de dispută.

12.12. Standarde și reglementări tehnice

Referirile din Contract la standarde publicate vor fi înțelese ca referiri la ediția aplicabilă la Data de Referință, dacă nu este altfel specificat.

Dacă, după Data de Referință, intră în vigoare standarde aplicabile modificate sau noi și (i) Supervizorul, cu aprobarea prealabilă a Beneficiarului, consideră că este necesară sau oportună aplicarea acestora și (ii) această aplicare nu implică o modificare substanțială în sensul Legii în domeniul achizițiilor publice, atunci Supervizorul va iniția o Modificare potrivit prevederilor clauzei 37 [Modificări].

Prevederile prezentei subclauze se vor aplica în mod corespunzător în cazul în care o nouă reglementare tehnică, relevantă pentru proiectarea Lucrărilor Permanente, este adoptată și publicată după data emiterii autorizației de construire pentru Lucrările Permanente.

Clauza 12a. Codul de conduită

12a.1. Antreprenorul va acționa întotdeauna conform codului de conduită al profesiei sale. Se va abține să facă declarații publice cu privire la Contract fără aprobarea prealabilă a Beneficiarului. Antreprenorul nu va obliga Beneficiarul în niciun fel fără acordul său prealabil și va prezenta clar această obligație terților.

12a.2. Antreprenorul, Personalul său sau oricare dintre Subcontractanții și agenții săi nu vor abuza de puterea încredințată pentru câștig privat. Antreprenorul, Personalul său sau oricare dintre Subcontractanții și agenții săi nu vor primi și nu vor fi de acord să primească de la orice persoană și nu vor oferi și nu vor fi de acord să ofere unei persoane sau să obțină pentru orice persoană un dar, o recompensă, un comision sau compensație de orice fel ca stimulent sau recompensă pentru desfășurarea unei acțiuni sau renunțarea la o acțiune cu privire la executarea Contractului sau pentru favorizarea sau defavorizarea vreunei persoane în legătură cu Contractul. Antreprenorul va respecta Legile și codurile aplicabile în vigoare cu privire la combaterea dării și luării de mită și combaterea corupției. Pentru evitarea oricărui dubiu, prevederile prezentei Subclauze 12a.2 nu împiedică și nu afectează posibilitatea încheierii unor tranzacții judiciare sau extrajudiciare între Beneficiar și Antreprenor în legătură cu aspecte rezultate din executarea Contractului sau în legătură cu Contractul.

12a.3. Plățile către Antreprenor în baza Contractului vor constitui singurul venit sau beneficiu ce poate decurge, pentru Antreprenor, din Contract. Antreprenorul și Personalul său nu vor desfășura nicio activitate și nu vor primi niciun avantaj incompatibil cu obligațiile prevăzute în Contract.

12a.4. Semnarea și executarea Contractului nu vor genera cheltuieli comerciale neobișnuite de către Antreprenor. Cheltuieli comerciale neobișnuite sunt comisioane neprevăzute în Contract sau negenerate de un contract încheiat în mod corect cu privire la Contract, comisioanele care nu sunt plătite în schimbul unor servicii reale și legitime, comisioane plătite într-un paradis fiscal, comisioane plătite unui beneficiar care nu este clar identificat sau comisioane plătite unei societăți despre care există indicii că ar fi o societate-paravan. Beneficiarul și autoritățile cu atribuții de control al operațiunilor Beneficiarului pot efectua verificări documentare sau la fața locului, după caz, pentru a descoperi dovezi în cazul suspectării unor cheltuieli comerciale neobișnuite.

Clauza 12b. Conflict de interese

12b.1. Antreprenorul va lua toate măsurile necesare pentru a preveni sau pune capăt oricărei situații ce poate compromite executarea în mod corect și obiectiv a Contractului. Acest conflict de interese poate fi generat, în mod direct sau indirect, de un interes financiar, economic sau de un alt interes personal împărtășit între persoanele cu funcții de decizie în cadrul Antreprenorului (inclusiv al tuturor membrilor din asocierie și al Subcontractanților săi), pe de o

parte, și persoanele cu funcții de decizie în cadrul Beneficiarului și al Supervizorului, pe de altă parte. Orice conflict de interese ce poate apărea în timpul executării Contractului se va notifica Beneficiarului fără întârziere. În cazul unui astfel de conflict, Antreprenorul va lua imediat toate măsurile necesare pentru a-l preveni și soluționa.

Beneficiarul își rezervă dreptul de a verifica dacă aceste măsuri sunt corespunzătoare și poate solicita măsuri suplimentare, după caz. Antreprenorul se va asigura că personalul său cu funcții de decizie nu este pus într-o situație ce poate genera un conflict de interese. Fără a afecta obligația ce îi revine prin Contract, Antreprenorul va înlocui imediat și gratuit pentru Beneficiar orice persoană cu funcție de decizie din Personalul său expus unei astfel de situații.

12b.2. Antreprenorul se va abține de la orice contact ce poate influența independența sa sau a Personalului său și compromite executarea în mod corect și obiectiv a Contractului.

Clauza 13. Administrarea Lucrărilor

13.1. Antreprenorul se va asigura că Lucrările sunt proiectate și executate corespunzător și că Cerințele Beneficiarului și Ordinele Administrative sunt respectate de Personalul său, inclusiv propriii angajați, Subcontractanții și angajații lor.

13.2. Antreprenorul va desemna un Reprezentant al Antreprenorului care va acționa în numele Antreprenorului potrivit prevederilor Contractului. Cu excepția cazului în care Reprezentantul Antreprenorului este numit prin Contract, Antreprenorul va prezenta spre aprobarea Supervizorului, în termen de 15 zile de la semnarea Contractului, numele și referințele persoanei propuse ca Reprezentant al Antreprenorului. Supervizorul va aproba sau respinge motivat propunerea în termen de 10 zile. Aprobarea Supervizorului poate fi retrasă în orice moment printr-o notificare adresată Antreprenorului. În cazul în care Supervizorul refuză Reprezentantul propus în termenul-limită sau retrage aprobarea desemnării, va prezenta motivele, iar Antreprenorul va comunica o propunere alternativă imediat. Adresa Reprezentantului Antreprenorului va fi considerată a fi adresa pentru comunicare comunicată de către Antreprenor.

13.3. Supervizorul își poate retrage aprobarea cu privire la Reprezentantul Antreprenorului în următoarele situații: (i) Reprezentantul Antreprenorului nu îndeplinește, în mod grav sau repetat, obligațiile Contractuale și/sau (ii) prin acțiunile sau inacțiunile Antreprenorului, siguranța și securitatea muncii și/sau protecția mediului sunt puse în pericol. Dacă Supervizorul își retrage aprobarea cu privire la Reprezentantul Antreprenorului, Antreprenorul, în cel mai scurt timp posibil, dar nu mai mult de 30 de zile, după primirea notificării în acest sens, își va retrage Reprezentantul din Șantier și-l va înlocui cu un alt Reprezentant, cu aprobarea prealabilă a Supervizorului.

13.4. Reprezentantul Antreprenorului va fi pe deplin autorizat să ia orice decizie necesară pentru proiectarea și executarea Lucrărilor, inclusiv să primească și să implementeze Ordine Administrative. Timpul Reprezentantului Antreprenorului va fi alocat în totalitate coordonării executării Contractului.

În cazul în care Reprezentantul Antreprenorului sau asistenții acestuia nu vorbesc fluent limba Contractului, Antreprenorul va asigura toate cele necesare pentru comunicarea eficientă în limba Contractului.

13.5. Documentele transmise de Antreprenor Beneficiarului (sau Supervizorului) vor fi semnate de către Reprezentantul Antreprenorului.

13.6. Antreprenorul se va asigura că personalul său specializat este autorizat și/sau certificat în conformitate cu prevederile Legii.

13.7. Antreprenorul va asigura nivelul de calitate corespunzător cerințelor Contractului printr-un sistem propriu de calitate conceput și realizat prin personal propriu, cu responsabili tehnici cu execuția autorizați potrivit prevederilor Legii. Sistemul de asigurare a calității va fi în conformitate cu detaliile prevăzute în Contract, dacă există. Supervizorul va avea dreptul să auditeze orice aspect al sistemului calității. Detaliile tuturor procedurilor și documentele de conformitate vor fi transmise Supervizorului spre informare, înainte de începerea fiecărei etape de proiectare sau execuție.

Respectarea sistemului de asigurare a calității nu va exonera Antreprenorul de niciuna din sarcinile, obligațiile sau responsabilitățile sale potrivit prevederilor Contractului.

13.8. Antreprenorul va lua toate măsurile necesare pentru protecția mediului înconjurător (atât pe Șantier, cât și în afara acestuia) și pentru limitarea daunelor sau afectării populației și a proprietăților ca urmare a poluării, zgomotului și a altor consecințe ale activității sale. Aceste măsuri vor fi conforme cu cele prevăzute în Cerințele Beneficiarului și în actul de reglementare în domeniul mediului.

Antreprenorul se va asigura că emisiile, deversările de suprafață și deșeurile rezultate în urma activităților proprii nu vor depăși valorile prevăzute în Cerințele Beneficiarului și nici valorile stabilite de Lege.

Clauza 14. Personal

14.1. Persoanele angajate de Antreprenor trebuie să fie în număr suficient, în conformitate cu prevederile Programului de Execuție în vigoare. Acești angajați vor dispune de aptitudinile și experiența necesare progresului și executării corespunzătoare a Lucrărilor. Supervizorul poate cere retragerea oricărei persoane din cadrul Personalului Antreprenorului în următoarele situații: (i) persoana nu îndeplinește, în mod grav sau repetat, obligațiile Contractuale și/sau (ii) prin acțiunile sau inacțiunile acestei persoane, siguranța și securitatea muncii și/sau protecția mediului sunt puse în pericol. Antreprenorul va înlocui imediat orice membru al Personalului său pentru care Supervizorul, prin notificare motivată, cere retragerea.

14.2. Antreprenorul va lua toate măsurile pentru angajarea întregului personal și a forței de muncă, în conformitate cu prevederile Legii.

14.3. Antreprenorul va asigura personalul-cheie conform propunerii sale din Ofertă. Personalul-cheie este personalul în privința căruia au existat cerințe minime stabilite în documentația de atribuire a Contractului. Reprezentantul Antreprenorului și personalul-cheie al Antreprenorului vor fi menținuți pe toată durata proiectării și execuției Lucrărilor, cu excepția situațiilor în care Supervizorul solicită înlocuirea din motive întemeiate sau atunci când este necesară înlocuirea din alte motive independente de Antreprenor (ex. demisie din cadrul societății/asocierii, boală, deces etc.).

14.4. Orice înlocuire a personalului-cheie se va face cu personal cu calificare și experiență cel puțin echivalente cu cele (dacă există) stabilite în documentația de atribuire, cu consimțământul prealabil al Beneficiarului. În cazul în care un membru al personalului-cheie a fost evaluat în cadrul criteriului de atribuire, Antreprenorul va propune un înlocuitor care să obțină cel puțin același punctaj ca urmare a aplicării factorilor de atribuire.

Antreprenorul va transmite Beneficiarului toate documentele necesare pentru a verifica îndeplinirea criteriilor de calificare/selecție stabilite și/sau a calcula punctajul aferent factorilor de evaluare, pentru orice înlocuire a personalului-cheie.

Clauza 15. Garanție de Bună Execuție

15.1. Antreprenorul va constitui o Garanție de Bună Execuție ca instrument de garantare pentru executarea corespunzătoare a Contractului, în valoarea stipulată în Acordul Contractual și în forma inclusă în Contract (dacă există). Dacă în Acordul Contractual nu este menționată o valoare (absolută sau procentuală din Prețul Contractului), valoarea Garanției de Bună Execuție va fi de 10% din Prețul Contractului.

Antreprenorul va furniza Beneficiarului Garanția de Bună Execuție la data semnării Contractului și va transmite o copie a acesteia și Supervizorului.

Garanția de Bună Execuție va fi emisă de o societate bancară sau de o societate de asigurări, autorizată să emită asemenea garanții pe teritoriul Uniunii Europene sau (pentru celelalte societăți) cotate cel puțin cu ratingul BBB-/Baa3 sau echivalent și Antreprenorul va transmite documentele doveditoare în această privință. Garanția de Bună Execuție va fi irevocabilă și va prevedea că plata Garanției de Bună Execuție se va executa necondiționat, respectiv la prima cerere a Beneficiarului, pe baza declarației acestuia cu privire la culpa Antreprenorului în conformitate cu prevederile subclauzei 15.3. Garanția de Bună Execuție a unei asocieri sau a unui consorțiu va fi emisă în numele asocierii sau consorțiului.

15.2. Antreprenorul se va asigura că Garanția de Bună Execuție este valabilă și în vigoare, luând în considerare prevederile subclauzei 15.6, până la aprobarea Recepției Finale. Dacă termenii Garanției de Bună Execuție specifică data de expirare a acesteia, iar Antreprenorul nu este îndreptățit să obțină aprobarea Recepției Finale cu 30 de zile înainte de data de expirare a Garanției, Antreprenorul va prelungi valabilitatea Garanției de Bună Execuție până când Lucrările vor fi terminate și toate defecțiunile remediate. Dacă societatea emitentă a Garanției de Bună Execuție pierde autorizarea să emită asemenea garanții pe teritoriul Uniunii Europene sau nu mai este cotate cel puțin cu ratingul BBB-/Baa3 sau echivalent, se va considera că Garanția de Bună Execuție își pierde valabilitatea și Antreprenorul va avea obligația de a constitui o nouă Garanție de Bună Execuție în conformitate cu prevederile prezentei clauze.

15.3. Anterior emiterii unei pretenții asupra Garanției de Bună Execuție, Beneficiarul va notifica pretenția atât Antreprenorului, cât și emitentului instrumentului de garantare, precizând obligațiile care nu au fost respectate, precum și modul de calcul al sumei pretinse.

Beneficiarul nu va formula nicio pretenție asupra Garanției de Bună Execuție cu excepția următoarelor cazuri și în limita sumelor la care Beneficiarul este îndreptățit potrivit prevederilor Contractului:

(a) Antreprenorul nu reușește să prelungească valabilitatea Garanției de Bună Execuție, așa cum este descris în subclauza 15.2, situație în care Beneficiarul poate cere întreaga valoare a Garanției de Bună Execuție;

(b) Antreprenorul nu plătește Beneficiarului, în termen de 30 de zile, o sumă datorată, convenită de către Antreprenor sau Decisă de către Supervizor potrivit prevederilor subclauzei 69c [Decizia Supervizorului];

(c) Antreprenorul nu reușește să remedieze o nerespectare a obligațiilor sale în termen de 30 de zile de la primirea notificării Beneficiarului privind nerespectarea obligației respective; sau

(d) Beneficiarul reziliază Contractul potrivit prevederilor clauzei 64 [Rezilierea de către Beneficiar].

15.4. Beneficiarul va despăgubi Antreprenorul pentru orice daune, pierderi și cheltuieli (inclusiv taxe legale și cheltuieli) care rezultă din orice cerere privind executarea Garanției de Bună Execuție, în condițiile în care Beneficiarul nu era îndreptățit la cerere.

15.5. De fiecare dată când Prețul Contractului este modificat, Antreprenorul va ajusta valoarea Garanției de Bună Execuție, în aceeași proporție, în termen de 15 zile de la modificare.

De fiecare dată când Garanția de Bună Execuție este executată ca urmare a unei cereri a Beneficiarului, potrivit prevederilor literelor (b) sau (c) din subclauza 15.3, Antreprenorul va reîntregi valoarea Garanției de Bună Execuție în termen de 15 zile de la executarea sumelor cerute de către Beneficiar.

15.6. Beneficiarul va elibera/restitui Antreprenorului Garanția de Bună Execuție după cum urmează:

(a) valoarea procentuală din valoarea Garanției de Bună Execuție stabilită în Acordul Contractual (70% dacă nicio valoare procentuală nu este stabilită în Acordul Contractual) în termen de 14 zile de la data aprobării Recepției la Terminarea Lucrărilor, dacă Beneficiarul nu a formulat până la acea dată cereri asupra Garanției de Bună Execuție;

(b) restul valorii Garanției de Bună Execuție la aprobarea Recepției Finale, cu excepția sumelor cerute de către Beneficiar până la acea dată și care nu au fost reîntregite de către Antreprenor.

15.7. Pe durata executării Contractului, dacă societatea care a emis Garanția de Bună Execuție nu își poate respecta angajamentele, Garanția de Bună Execuție nu va mai fi validă. Beneficiarul va notifica Antreprenorul pentru a elibera o nouă garanție conform aceluiași termen ca cei ai anterioarei garanții. În cazul în care Antreprenorul nu transmite o nouă Garanție de Bună Execuție în termen de 30 de zile de la data notificării, Beneficiarul poate rezilia Contractul potrivit prevederilor clauzei 64 [Rezilierea de către Beneficiar].

Clauza 16. Responsabilități și asigurări

16.1. Responsabilități

a) Responsabilitatea pentru calitatea proiectului și pentru daune aduse Lucrărilor

Fără a afecta prevederile clauzei 59 [Utilizarea Lucrărilor înainte de Recepția la Terminare], clauzei 61 [Perioada de Garanție] și clauzei 66 [Forță majoră și denunțare unilaterală], Antreprenorul își va asuma (i) întreaga responsabilitate pentru calitatea proiectului, pe baza Cerințelor Beneficiarului, (ii) întreaga responsabilitate pentru menținerea integrității Lucrărilor și (iii) riscul pierderii și daunei, indiferent de cauză, până la aprobarea Recepției la Terminarea Lucrărilor așa cum se prevede la clauza 60 [Recepția la Terminarea Lucrărilor].

Compensația pentru daunele aduse Lucrărilor și generate de răspunderea Antreprenorului va fi limitată la Prețul Contractului.

Această limită nu se va aplica pentru compensație pentru pierderi sau daune generate de fraudă sau neglijența gravă a Antreprenorului sau Personalului său, inclusiv Subcontractanților săi și oricărei persoane pentru care Antreprenorul este responsabil.

După aprobarea Recepției la Terminarea Lucrărilor conform clauzei 60 [Recepția la Terminarea Lucrărilor], Antreprenorul va rămâne responsabil de orice nerespectare a obligațiilor ce îi revin prin Contract pentru perioada prevăzută de Lege.

b) Răspunderea Antreprenorului față de Beneficiar

În orice moment, Antreprenorul va fi responsabil și va despăgubi Beneficiarul pentru orice daune aduse, pe durata executării Contractului, Beneficiarului de către Antreprenor sau Personalul său, inclusiv Subcontractanții săi și orice persoană pentru care Antreprenorul este responsabil.

Compensația pentru daunele aduse Beneficiarului (altele decât cele aduse Lucrărilor) și generate de răspunderea Antreprenorului va fi limitată la Prețul Contractului.

Această limită nu se va aplica pentru compensație în caz de vătămare corporală, inclusiv deces, și nici pentru daune de orice tip aduse Beneficiarului și generate de fraudă sau neglijența gravă a Antreprenorului sau Personalului său, inclusiv Subcontractanților săi și oricărei persoane pentru care Antreprenorul este responsabil.

c) Răspunderea Antreprenorului față de terți

Antreprenorul va despăgubi, proteja și apăra Beneficiarul, inclusiv Personalul său, de orice acțiune, reclamații, pierderi sau daune, directe sau indirecte, de orice natură (denumite în continuare "reclamație") generate de o acțiune sau inacțiune a Antreprenorului sau Personalului său, inclusiv Subcontractanților săi și/sau oricărei persoane pentru care Antreprenorul este responsabil, în îndeplinirea obligațiilor contractuale, cu excepția situațiilor în care:

(1) reclamația este generată de dreptul Beneficiarului de a executa Lucrările Permanente pe, peste, sub, în sau prin orice teren, și de a ocupa acest teren pentru Lucrările Permanente, sau

(2) pierderea sau dauna este un rezultat inevitabil al obligațiilor Antreprenorului de a proiecta și executa Lucrările și de a remedia orice defecțiune.

Beneficiarul va aduce la cunoștința Antreprenorului reclamația oricărui terț în cel mai scurt timp posibil din momentul în care Beneficiarul o ia la cunoștință.

În cazul în care Beneficiarul alege să conteste reclamația sau să se apere împotriva reclamației, Antreprenorul va acoperi costurile rezonabile de contestare sau apărare suportate de Beneficiar și Personalul său.

În sensul prezentului punct c), agenții și angajații Beneficiarului, Supervizorul, angajații săi, subcontractanții săi, precum și Personalul Antreprenorului, Subcontractanții și orice persoană pentru care Antreprenorul este responsabil sunt considerate terți.

Antreprenorul va gestiona toate reclamațiile în strânsă colaborare cu Beneficiarul.

Orice înțelegere sau acord cu terții pentru soluționarea unei reclamații necesită acordul expres prealabil al Beneficiarului și al Antreprenorului.

16.2. Asigurare

a) Asigurare - aspecte generale

Începând cu Data de Începere sau mai devreme și pe durata executării Contractului, Antreprenorul se asigură că el, Personalul său, inclusiv Subcontractanții săi și orice persoană pentru care Antreprenorul este responsabil, sunt asigurați corespunzător de societăți de asigurare recunoscute pe piața europeană a asigurărilor.

La Data de Începere, Antreprenorul va transmite Beneficiarului și Supervizorului o copie a tuturor certificatelor de asigurare ce indică faptul că obligațiile Antreprenorului cu privire la asigurări sunt respectate, precum și a polițelor. Pe

durata executării Contractului, Antreprenorul va transmite fără întârziere, după plata fiecărei prime de asigurare și oricând la cererea Supervisorului, o versiune actualizată a certificatelor de asigurare.

Antreprenorul va obține de la asiguratorii angajamentul de a informa personal și direct Beneficiarul și Supervisorul cu privire la orice eveniment ce poate reduce, anula sau modifica în orice fel asigurarea în cauză. Asiguratorii vor transmite aceste informații în cel mai scurt timp posibil, și în orice caz cu cel puțin 30 de zile înainte de reducerea, anularea sau modificarea asigurării. Beneficiarul își rezervă dreptul de a-l despăgubi pe asigurator în cazul în care Antreprenorul nu plătește prima, fără a afecta dreptul Beneficiarului de a recupera suma astfel plătită și de a solicita ulterior despăgubire pentru potențialele daune rezultate.

În măsura posibilului, Antreprenorul se va asigura că respectivele polițe de asigurare încheiate conțin o renunțare a dreptului de regres al asiguratorului în favoarea Beneficiarului și Supervisorului, agenților și angajaților lor.

Încheierea și menținerea de către Antreprenor a unor asigurări corespunzătoare nu vor exonera pe Antreprenor de responsabilitățile legale și/sau contractuale. Ca un minimum, asigurările listate în prezenta subclauză vor furniza acoperire până la nivelul minim de responsabilități contractuale prevăzute în subclauza 16.1 [Responsabilități] sau nivelul minim al responsabilităților prevăzute în Legea în vigoare, oricare ar fi mai mare.

Antreprenorul va suporta integral consecințele lipsei totale sau parțiale a asigurării, eliberând complet Beneficiarul și Supervisorul de orice răspundere în această privință.

Antreprenorul se va asigura că Personalul său, inclusiv Subcontractanții săi și orice persoană pentru care Antreprenorul este responsabil, respectă aceleași cerințe de asigurare ca cele impuse Antreprenorului prin acest Contract. În caz de lipsă de asigurare sau de asigurare necorespunzătoare a Personalului Antreprenorului, inclusiv a Subcontractanților săi sau a oricărei persoane pentru care Antreprenorul este responsabil, Antreprenorul va despăgubi Beneficiarul și Supervisorul pentru toate consecințele rezultate.

Sub propria responsabilitate și fără a afecta obligația de a încheia toate asigurările pentru acoperirea obligațiilor prevăzute în acest Contract, Antreprenorul se va asigura că toate asigurările obligatorii sunt încheiate conform Legii în vigoare. Se va asigura de asemenea că toate obligațiile legale ce se aplică asigurării sunt respectate.

Beneficiarul și Supervisorul vor fi exonerati de orice răspundere privind evaluarea și conformitatea polițelor de asigurare încheiate de Antreprenor în raport cu obligațiile sale contractuale și/sau legale.

Pe durata executării Contractului, dacă vreun asigurator nu își poate respecta angajamentele, asigurarea respectivă nu va mai fi validă. Beneficiarul va notifica Antreprenorul pentru a încheia o nouă asigurare potrivit prevederilor Contractului. În cazul în care Antreprenorul nu transmite o copie a noului certificat de asigurare și a poliței aferente în termen de 30 de zile de la data notificării, Beneficiarul poate rezilia Contractul potrivit prevederilor clauzei 64 [Rezilierea de către Beneficiar].

b) Asigurare - Aspecte specifice

1. Asigurare pentru daune aduse terților

Antreprenorul va încheia o asigurare de răspundere civilă ce va acoperi vătămări corporale și daune aduse proprietății ce pot fi provocate terților ca urmare a executării Contractului, inclusiv în Perioada de Garanție. Polița de asigurare trebuie să prevadă că Personalul Beneficiarului, inclusiv cel al Supervisorului, precum și cel al altor antreprenori și terți prezenți pe Șantier, în vecinătatea Șantierului sau în orice alt loc folosit de Antreprenor sunt considerați terți în această asigurare. Cu excepția cazului în care este prevăzut altfel în Acordul Contractual, limitele de acoperire pentru această asigurare nu vor fi inferioare celor valabile pentru asigurarea obligatorie de răspundere civilă auto potrivit reglementărilor Uniunii Europene.

2. Asigurarea Lucrărilor

Antreprenorul va încheia o asigurare de tip "toate riscurile pentru lucrările de construcții-montaj" în beneficiul său individual și în solidar cu Subcontractanții săi, Beneficiarul și Supervisorul.

Această asigurare va acoperi toate daunele ce pot fi aduse Lucrărilor incluse în Contract, inclusiv daune generate de vicii sau erori de proiectare privind proiectul tehnic, materialele de construcție sau punerea în operă și pentru care Antreprenorul este responsabil conform Contractului și daune generate de evenimente naturale. Această asigurare va acoperi și prejudiciul adus Documentelor Antreprenorului, bunurilor și proprietăților existente ale Beneficiarului și Supervisorului.

De asemenea, Antreprenorul va încheia o asigurare pentru acoperirea Utilajelor și Lucrărilor Provizorii cel puțin până la valoarea totală de înlocuire/reconstrucție.

3. Asigurare auto

Antreprenorul va încheia (sau se va asigura că sunt încheiate) asigurări de răspundere civilă auto pentru toate vehiculele folosite de Antreprenor sau Subcontractanții săi (indiferent dacă aceste vehicule sunt deținute în proprietate sau nu) în legătură cu Contractul.

4. Asigurare împotriva accidentelor la locul de muncă

Antreprenorul va încheia polițe de asigurare pentru asigurarea Antreprenorului, Personalului său, inclusiv Subcontractanților săi și oricărei persoane pentru care Antreprenorul este responsabil, în caz de accident la locul de muncă sau în drum spre și de la locul de muncă. Se va asigura că Subcontractanții săi procedează la fel. Antreprenorul

va despăgubi Beneficiarul pentru orice reclamații pe care Personalul său, inclusiv angajații săi sau Subcontractanții săi le-ar putea formula în aceste privințe.

5. Asigurarea răspunderii cu privire la calitatea Lucrărilor

Antreprenorul va încheia o asigurare pentru a acoperi întreaga sa răspundere cu privire la calitatea Lucrărilor, chiar și după Recepția Finală, conform Legii.

Clauza 17. Programul de Execuție

17.1. În termen de 30 de zile de la Data de Începere, Antreprenorul va transmite Supervisorului, spre analiză și acceptare, un Program de Execuție detaliat al întregului Contract, alcătuit dintr-un grafic de eșalonare calendaristică Gantt (pe suport hârtie și în format electronic editabil) și un raport descriptiv. Acest prim Program de Execuție, inclusiv metodologia de lucru și resursele, va fi elaborat pe baza programului de lucrări depus în Ofertă de către Antreprenor.

17.2. Graficul de eșalonare calendaristică Gantt va fi realizat utilizând analiza drumului critic și va cuprinde totalitatea activităților specificate în Contract și punctele de referință stabilite (dacă există). Programul de Execuție va fi elaborat în conformitate cu următoarele cerințe:

(a) Programul de Execuție va fi alcătuit din activitățile necesare pentru executarea Contractului, conform Cerințelor Beneficiarului, și va fi prezentat într-o structură astfel încât să fie identificate:

1. etapele proiectării (investigații pe teren, etape de proiectare, verificare, transmitere spre aprobare a proiectului etc.);

2. principalele faze ce alcătuiesc executarea Contractului (achiziții, construcții, inspecții, testare, avize și autorizații, recepții);

3. obiectele de construcții din care sunt alcătuite Lucrările;

4. categoriile de lucrări sau stadiile fizice care alcătuiesc Lucrările;

5. sectoarele de lucru sau locul în care se vor pune în operă activitățile de construcții;

6. Subcontractanții, în cazul în care unele părți din Contract sunt realizate cu Subcontractanți.

(b) Activitățile vor avea alocate:

1. resurse necesare proiectării (numărul și specialitățile proiectanților, verificatori autorizați, utilaje, aparate și softuri specifice etc.);

2. resurse necesare execuției lucrărilor (principalele Materiale ce se vor pune în operă, manoperă - numărul și meseriile de muncitori, Utilaje), în concordanță cu necesarul și disponibilul acestora;

3. cantitățile de lucrări conform proiectului tehnic;

4. costurile estimate în concordanță cu Oferta;

5. productivitățile estimate.

(c) Durata activităților va fi exprimată în zile, luând în considerare:

1. cantitatea de lucrare,

2. dimensiunea frontului de lucru,

3. numărul de resurse umane și Utilaje,

4. productivitatea resurselor.

(d) Nivelul de detaliu al activităților va fi ales astfel încât durata acestora să nu fie mai mare de 30 de zile calendaristice.

(e) Succesiunea activităților va fi stabilită luând în considerare metodologia de lucru propusă de Antreprenor, tehnologiile de execuție din Cerințele Beneficiarului (dacă există) și constrângerile de natură organizatorică. Relațiile de condiționare dintre activități vor fi de tip început-început, sfârșit-început și sfârșit-sfârșit.

(f) Graficul rețea va fi alcătuit astfel încât să nu existe decât o singură activitate fără predecesor și o singură activitate fără succesori, cu excepția activităților care desemnează puncte de referință sau a activităților la care nu se poate stabili (justificat prin raportul descriptiv) o relație de condiționare.

(g) Drumul critic va fi evidențiat și va corespunde cu succesiunea de activități a cărei durată maximă este Durata de Execuție.

Până la finalizarea proiectului tehnic, activitățile și resursele aferente execuției Lucrărilor vor fi prezentate la un nivel de detaliu adaptat. După finalizarea proiectului tehnic, aceste activități și resurse vor fi de deplin detaliate.

17.3. Cerințele pentru elaborarea raportului descriptiv sunt următoarele:

(a) Antreprenorul va pregăti și transmite Supervisorului un raport descriptiv prin care va detalia și explica planul de lucru stabilit în cadrul Programului de Execuție.

(b) Raportul descriptiv va cuprinde:

1. o descriere a fazelor de proiectare și a metodelor aferente,

2. o descriere generală a modului în care Antreprenorul va executa Lucrările,

3. descrierea activităților critice și a modului în care Antreprenorul va asigura resursele necesare,

4. numărul și structura formațiilor de lucru cu care Antreprenorul va realiza activitățile,

5. prezentarea listei cu resursele umane (numărul și meseriile muncitorilor) distribuite pe luni,

6. prezentarea listei de Utilaje (tip, număr, capacitate) pe care Antreprenorul le va avea la dispoziție, precum și perioadele de timp în care vor fi folosite,

7. Subcontractanții implicați, precum și resursele umane și Utilajele aferente,

8. curba "S" de progres fizic și financiar și graficul de flux de numerar.

17.4. În termen de 15 zile de la transmiterea sa de către Antreprenor, Supervizorul va analiza Programul de Execuție și îl va accepta sau respinge. În lipsa unui răspuns al Supervizorului la termenul aferent, Programul de Execuție va fi considerat ca fiind acceptat.

17.5. În cazul în care Programul de Execuție este respins, Supervizorul va prezenta motivele respingerii și va solicita Antreprenorului să retransmită în termen de 10 zile Programul de Execuție completat și/sau corectat, astfel încât acesta să fie conform cu prevederile Contractului și realist de pus în practică.

17.6. Dacă Antreprenorul nu transmite Programul de Execuție, inclusiv Programul de Execuție completat/corectat, în termenul prevăzut, Beneficiarul va fi îndreptățit, cu condiția respectării prevederilor clauzei 69b [Revendicările Beneficiarului] să fie reținută o sumă în cuantumul prevăzut în Acordul Contractual pentru fiecare zi de întârziere a transmiterii Programului de Execuție, până la acceptarea Programului de Execuție respectiv.

17.7. În situația în care Programul de Execuție analizat de Supervizor în conformitate cu prevederile subclauzei 17.4 este respins de 3 ori consecutiv, în raport cu aceeași solicitare de completare/corectare, Beneficiarul va fi îndreptățit să sisteze plățile către Antreprenor aferente subclauzei 50.4 [Plata] până la acceptarea Programului de Execuție respectiv.

17.8. Odată acceptat, Programul de Execuție transmis în conformitate cu prevederile subclauzei 17.1 se va numi Program de Referință și va deveni un mijloc de urmărire și control al performanței Antreprenorului și al progresului Lucrărilor. Cu excepția plății în avans, nicio altă plată nu va fi efectuată de către Beneficiar înainte de acceptarea Programului de Referință.

17.9. Acceptarea Programului de Execuție nu va exonera Antreprenorul de responsabilitățile ce îi revin în executarea Contractului.

17.10. În cazul în care Antreprenorul nu definește în cadrul Programului de Execuție un element de lucrare, activitate sau relație de condiționare, iar Supervizorul, în urma analizei sale, nu identifică această omisiune sau eroare, atunci când aceasta va fi descoperită de Antreprenor sau Supervizor, va fi corectată de către Antreprenor în următorul Program de Execuție actualizat, fără să afecteze Durata de Execuție și fără a îndreptăți Antreprenorul la plata unor Costuri suplimentare.

17.11. Actualizarea Programului de Execuție

Lunar, în termen de 10 zile de la începutul fiecărei luni, până la finalizarea tuturor Lucrărilor, Antreprenorul va transmite Supervizorului un Program de Execuție actualizat care va conține graficul de eșalonare calendaristică Gantt și raportul descriptiv actualizate.

Conținutul Programului de Execuție actualizat va fi în conformitate cu prevederile subclauzelor 17.2 și 17.3. Fiecare document actualizat va fi prezentat în comparație cu documentul aferent din Programul de Referință, fiind evidențiate diferențele, precum și evenimentele și cauzele care au condus la apariția diferențelor și, în caz de întârziere, măsurile pe care Antreprenorul le va lua pentru respectarea Duratei de Execuție.

În termen de 5 zile de la transmiterea sa de către Antreprenor, Supervizorul va analiza Programul de Execuție actualizat și îl va accepta sau respinge. În lipsa unui răspuns al Supervizorului la termenul aferent, Programul de Execuție va fi considerat ca fiind acceptat.

Prevederile subclauzelor de la 17.5 la 17.7 se vor aplica corespunzător pentru analiza, acceptarea sau respingerea Programului de Execuție actualizat și consecințele acestora.

17.12. Revizuirea Programului de Execuție

În cazul în care evenimente neprevăzute, inclusiv evenimente care țin de riscurile Beneficiarului, afectează durata activităților critice, Antreprenorul va transmite Supervizorului o revizuire a Programului de Execuție.

De asemenea, ori de câte ori Antreprenorul constată că nu poate finaliza Lucrările în Durata de Execuție, va prezenta o revizie a Programului de Execuție.

Prevederile subclauzelor de la 17.2 la 17.7 se vor aplica corespunzător pentru întocmirea, analiza, acceptarea sau respingerea Programului de Execuție revizuit și consecințele acestora.

Programul de Execuție revizuit și acceptat de Supervizor devine noul Program de Referință.

Acceptarea de către Supervizor a unui Program de Execuție în care durata de proiectare și execuție a Lucrărilor ar fi mai mare decât Durata de Execuție nu reprezintă acordarea unei prelungiri a Duratei de Execuție. Orice prelungire a Duratei de Execuție se va face doar în conformitate cu prevederile subclauzei 35 [Prelungirea Duratei de Execuție] și cu condiția respectării clauzei 69a [Revendicările Antreprenorului].

Clauza 18. Structura detaliată a prețului

18.1. În termen de 30 de zile de la aprobarea proiectului tehnic, Antreprenorul va transmite o propunere de prețuri unitare pentru fiecare cantitate din proiectul tehnic, precum și o defalcare a acestor prețuri unitare care va identifica costurile incluse pentru manoperă, Materiale, Utilaje, transport, costuri indirecte și profit. Aceste propuneri nu vor afecta Prețul Contractului ca sumă forfetară (cu excepția Sumelor Provizionate) sau prevederile Contractului.

18.2. Supervizorul poate lua în considerare propunerile Antreprenorului transmise potrivit prevederilor subclauzei 18.1, atunci când evaluează impactul financiar al unor Modificări sau valoarea unor părți de lucrări, dar nu va avea nicio obligație în raport cu aceasta.

Clauza 19. Proiectarea de către Antreprenor

19.1. Antreprenorul va proiecta Lucrările Permanente în conformitate cu Cerințele Beneficiarului și cu Oferta tehnică. Antreprenorul va fi răspunzător de proiectul elaborat. Antreprenorul va îndeplini rolul de proiectant în conformitate cu prevederile Legii, inclusiv cu privire la stabilirea testelor de efectuat, stabilirea fazelor determinante și asigurarea asistenței tehnice din partea proiectantului în conformitate cu prevederile Legii.

De asemenea, Antreprenorul va proiecta orice Lucrări Provizorii necesare pentru executarea Contractului.

Proiectul elaborat de către Antreprenor va respecta cu strictețe caracteristicile imperative stabilite în cadrul Cerințelor Beneficiarului. Cu excepția cazului în care Antreprenorul demonstrează că există o eroare în aceste caracteristici imperative (caz în care se aplică prevederile subclauzelor 8.3 și/sau 8.5), Antreprenorul nu va propune, în cursul elaborării proiectului sau în cursul execuției Lucrărilor, nicio derogare de la aceste caracteristici.

Proiectul va fi elaborat de către proiectanți calificați în conformitate cu prevederile Legii și cu criteriile (dacă există) menționate în Cerințele Beneficiarului. Antreprenorul va transmite spre acceptare Supervizorului numele și referințele proiectanților propuși, cu excepția celor prevăzuți în Ofertă. Supervizorul va răspunde în termen de 10 zile, motivând orice respingere. Lipsa răspunsului Supervizorului va fi considerată acceptare.

Antreprenorul va garanta că el, proiectanții săi și orice Subcontractant implicat în proiectare au experiența și capacitatea necesară pentru proiectare.

Antreprenorul va elabora proiectul, inclusiv specificații, piese desenate și liste de cantități, în limba Contractului și în conformitate cu prevederile Legii și ale Contractului.

Orice eroare descoperită în cadrul proiectului elaborat de Antreprenor va fi rectificată pe riscul și răspunderea Antreprenorului, cu excepția celor prevăzute în subclauzele 8.4 și 8.5. Aprobarea de către Supervizor a proiectului elaborat de către Antreprenor nu îl va exonera pe Antreprenor de răspundere asupra proiectului respectiv.

19.2. Prevederile definite în continuare în prezenta subclauză se aplică pentru orice fază sau element de proiectare elaborat de către Antreprenor.

Antreprenorul va transmite Supervizorului documentația aferentă proiectului, verificată de către un verficator autorizat angajat de către Antreprenor, împreună cu o declarație privind conformitatea proiectului elaborat de el cu (i) caracteristicile imperative stabilite în Cerințele Beneficiarului, (ii) celelalte prevederi ale Cerințelor Beneficiarului și (iii) proiectul sau schița de proiect din Oferta tehnică. În cazul în care proiectul elaborat de către Antreprenor prezintă unele devieri sau diferențe față de Cerințele Beneficiarului sau față de proiectul sau schița de proiect din Oferta tehnică, altele decât diferențe sau devieri rezultând din erori identificate în Cerințele Beneficiarului și notificate de către Antreprenor, aceste diferențe sau devieri vor fi considerate a fi propuneri de Modificare inițiate de către Antreprenor în conformitate cu prevederile subclauzei 37.11.

Cu excepția cazului în care este prevăzut altfel în Condițiile Speciale, Supervizorul va aproba sau va respinge motivat documentația elaborată de Antreprenor în termen de 60 de zile de la primire. Acest termen va include și orice perioade necesare de consultări între Supervizor și Beneficiar, analiză și aprobare de către Beneficiar sau alte entități.

În cazul în care Supervizorul respinge motivat proiectul elaborat de Antreprenor, acesta va trata în mod corespunzător comentariile primite în documentația aferentă proiectului și va retransmite documentația astfel corectată Supervizorului spre aprobare.

Dacă Supervizorul întârzie nejustificat aprobarea proiectului elaborat de către Antreprenor, cu excepția cazului în care aprobarea acestui proiect ar reprezenta o Modificare, și dacă Antreprenorul înregistrează întârzieri și/sau se produc costuri suplimentare ca urmare a întârzierii Supervizorului, Antreprenorul va fi îndreptățit, cu condiția respectării prevederilor clauzei 69a [Revendicările Antreprenorului], la:

(a) prelungirea Duratei de Execuție pentru întârziere potrivit prevederilor clauzei 35 [Prelungirea Duratei de Execuție], dacă terminarea Lucrărilor este sau va fi întârziată, și

(b) plata Costurilor suplimentare, potrivit prevederilor clauzei 55 [Costuri suplimentare].

19.3. Cu excepția altor prevederi ale Cerințelor Beneficiarului:

(a) în termenul(e) specificat(e) în Acordul Contractual, calculat de la Data de Începere, Antreprenorul va elabora proiectul tehnic, inclusiv documentația tehnică pentru autorizarea executării lucrărilor de construire necesară pentru Lucrările Permanente, la nivelul de calitate specificat în Lege și în Contract, și îl va transmite Supervizorului spre revizuire și/sau aprobare în conformitate cu prevederile subclauzei 19.2. Documentația tehnică pentru autorizarea executării lucrărilor de construire necesară pentru Lucrările Permanente va fi elaborată de Antreprenor pentru și în numele Beneficiarului și va cuprinde documentațiile, avizele și acordurile conexe necesare pentru execuția Lucrărilor, obținute de către Antreprenor în conformitate cu prevederile subclauzei 10.1. În cazul în care autoritatea emitentă a unui aviz sau acord formulează observații sau solicitări care nu sunt cauzate de o deficiență în Documentele Antreprenorului, Antreprenorul va fi îndreptățit, cu condiția respectării prevederilor clauzei 69a [Revendicările Antreprenorului], la prelungirea Duratei de Execuție pentru întârziere potrivit prevederilor clauzei 35 [Prelungirea Duratei de Execuție], dacă terminarea Lucrărilor este sau va fi întârziată.

(b) În termen de 60 de zile de la data aprobării Supervizorului aferent documentelor menționate la punctul (a) de mai sus, cu excepția cazului în care un alt termen este stabilit în Acordul Contractual, Beneficiarul va obține autorizația de construire pentru Lucrările Permanente. În cazul depășirii acestui termen, Antreprenorul va fi îndreptățit, cu condiția

respectării prevederilor clauzei 69a [Revendicările Antreprenorului], la prelungirea Duratei de Execuție pentru întârziere potrivit prevederilor clauzei 35 [Prelungirea Duratei de Execuție], dacă terminarea Lucrărilor este sau va fi întârziată. În cazul în care autoritatea emitentă a autorizației de construire formulează orice observație sau solicitare cu privire la documentația depusă de către Beneficiar, cauzate de o deficiență a Documentelor Antreprenorului, se vor aplica prevederile subclauzei 19.6 [Erori în Documentele Antreprenorului], iar termenul menționat mai sus va decurge de la momentul în care solicitarea este soluționată. În cazul în care autoritatea emitentă a autorizației de construire formulează alte observații sau solicitări, care nu sunt cauzate de o deficiență în Documentele Antreprenorului, Antreprenorul va fi îndreptățit, cu condiția respectării prevederilor clauzei 69a [Revendicările Antreprenorului], la prelungirea Duratei de Execuție pentru întârziere potrivit prevederilor clauzei 35 [Prelungirea Duratei de Execuție], dacă terminarea Lucrărilor este sau va fi întârziată.

(c) În cazul în care Documentele Antreprenorului emise ulterior obținerii autorizației de construire, altfel decât rezultând (i) dintr-un Ordin Administrativ de Modificare emis de către Supervisor în conformitate cu prevederile clauzei 37 [Modificări] sau dintr-un act adițional la Contract sau (ii) dintr-o Decizie emisă de către Supervisor în conformitate cu prevederile subclauzei 69c.2 [Decizia Supervisorului], implică o modificare a autorizației de construire, Antreprenorul va fi responsabil pentru perioadele de timp și costurile aferente.

19.4. Antreprenorul nu va executa nicio lucrare aferentă proiectului elaborat de el înainte de aprobarea Supervisorului a Documentelor Antreprenorului aferente acestei lucrări și cu condiția existenței unei autorizații de construire pe deplin valabile pentru această lucrare.

19.5. În conformitate cu prevederile Cerințelor Beneficiarului, Antreprenorul va elabora manualele de operare și întreținere detaliate astfel încât Beneficiarul va reuși să exploateze, repare, demonteze, înlocuiască, întrețină orice parte a lucrărilor respective. Recepția la Terminarea acestor Lucrări nu se va putea realiza fără ca aceste documente să fie transmise către Beneficiar.

Antreprenorul va efectua instruirea Personalului Beneficiarului pentru operarea și întreținerea Lucrărilor în conformitate cu prevederile Cerințelor Beneficiarului. Dacă este prevăzut în Cerințele Beneficiarului că instruirea trebuie efectuată înainte de Recepția la Terminarea Lucrărilor, se va putea efectua Recepția la Terminare a Lucrărilor potrivit prevederilor subclauzei 60 [Recepția Lucrărilor și a Sectoarelor de Lucrări] numai după terminarea acestei instruirii.

19.6. Erori în Documentele Antreprenorului

În cazul în care, în Documentele Antreprenorului, se identifică erori, omisiuni, ambiguități, discrepanțe sau alte deficiențe, acestea și Lucrările vor fi remediate pe cheltuiala Antreprenorului, fără a ține cont de nicio aprobare emise potrivit prevederilor acestei clauze.

În acest caz, Antreprenorul va transmite Documentele corectate Supervisorului în conformitate cu prevederile subclauzei 19.2.

19.7. Cartea tehnică a construcției

Lucrările nu vor fi considerate ca terminate în scopul Recepției conform clauzei 60 [Recepția la Terminarea Lucrărilor] înainte ca Antreprenorul să transmită Supervisorului toate documentele necesare întocmirii capitolelor A și B ale cărții tehnice a construcției, în sensul Legii, și, după caz, documentele necesare completării capitolului D al cărții tehnice a construcției.

Clauza 20. Corectitudinea Prețului Contractului

20.1. Beneficiarul va pune la dispoziția Antreprenorului, pentru informarea acestuia, cel târziu la Data de Referință, toate datele relevante, care se află în posesia Beneficiarului, referitoare la structura geologică și condițiile hidrologice de pe Șantier, inclusiv aspectele legate de mediu. Antreprenorul are responsabilitatea interpretării acestor date.

20.2. Se consideră că Antreprenorul, în măsura în care este posibil (ținând cont de costuri și timp), a inspectat și examinat Șantierul și împrejurimile sale, a analizat datele menționate la subclauza 20.1 și că s-a edificat, înainte de depunerea Ofertei, asupra tuturor aspectelor relevante, inclusiv natura solului și subsolului, forma și natura Șantierului, întinderea și natura Lucrărilor, Materialele necesare execuției Lucrărilor, căile de acces la Șantier și în general a obținut toate informațiile cu privire la riscurile, inclusiv în legătură cu probabilitatea de apariție a acestora, și alte circumstanțe ce influențează sau afectează Oferta.

20.3. Se consideră că înainte de depunerea Ofertei, Antreprenorul s-a informat cu privire la corectitudinea și suficiența Ofertei, a Prețului Contractului și a prețurilor indicate în Graficul de Eșalonare a Plăților, care, cu excepția celor prevăzute altfel în Condițiile Contractuale, acoperă toate obligațiile prevăzute în Contract.

20.4. Având în vedere că se consideră că Antreprenorul și-a stabilit Oferta financiară în baza propriilor calcule, operațiuni și estimări, Antreprenorul, fără plata vreunui cost suplimentar, va respecta orice obligație și va proiecta și executa orice lucrare prevăzute în Contract, chiar dacă pentru obligația sau lucrarea respectivă nu există o sumă sau o valoare în Graficul de Eșalonare a Plăților.

Clauza 21. Riscuri excepționale

21.1. Dacă, pe durata executării Contractului, Antreprenorul se confruntă cu condiții fizice adverse, naturale sau artificiale, inclusiv muniții neexplodate sau utilități subterane, precum și alte obstacole fizice sau factori poluanți, care, în mod rezonabil, nu ar fi putut fi prevăzute de un antreprenor diligent la data depunerii Ofertei, Antreprenorul va

transmite, de îndată ce a luat cunoștință de această situație, o notificare Supervizorului în care va descrie aceste condiții sau obstacole, va furniza detalii privind efectele anticipate ale acestora, măsurile pe care le ia sau intenționează să le ia precum și impactul anticipat asupra execuției Lucrărilor. Prevederile prezentei clauze nu se aplică în cazul condițiilor meteorologice.

21.2. După primirea notificării în conformitate cu prevederile subclauzei 21.1, Supervizorul, printre altele:

(a) poate solicita Antreprenorului să comunice o estimare a costului măsurilor pe care le va lua sau intenționează să le ia;

(b) poate aproba măsurile prevăzute la subclauza 21.1 cu sau fără modificare;

(c) poate comunica instrucțiuni scrise cu privire la modul de gestionare a condițiilor sau obstacolelor menționate la subclauza 21.1.

21.3. În termen de 30 de zile de la primirea notificării Antreprenorului în conformitate cu prevederile subclauzei 21.1, Supervizorul:

(a) va Decide dacă sau în ce măsură condițiile sau obstacolele notificate de către Antreprenor puteau fi prevăzute, în mod rezonabil, de un antreprenor diligent la data depunerii Ofertei;

(b) va evalua dacă soluționarea problemei și continuarea executării Lucrărilor necesită o Modificare și dacă o asemenea Modificare s-ar încadra ca fiind una nesubstanțială în sensul Legii în domeniul achizițiilor publice; și

(c) va transmite Decizia și evaluarea Beneficiarului și Antreprenorului.

21.4. Dacă Antreprenorul înregistrează întârzieri și/sau se produc costuri suplimentare ca urmare a condițiilor sau obstacolelor menționate la subclauza 21.1, Antreprenorul va fi îndreptățit, cu condiția respectării prevederilor clauzei 69a [Revendicările Antreprenorului], la:

(a) prelungirea Duratei de Execuție pentru întârziere potrivit prevederilor clauzei 35 [Prelungirea Duratei de Execuție], dacă terminarea Lucrărilor este sau va fi întârziată; și

(b) plata Costurilor suplimentare, potrivit prevederilor clauzei 55 [Costuri suplimentare].

Clauza 22. Siguranța pe Șantier și securitatea muncii

22.1. Antreprenorul va avea dreptul să interzică accesul pe Șantier oricărei persoane neimplicate în executarea Contractului, cu excepția persoanelor autorizate de Beneficiar sau Supervizor. În sensul prezentei subclauze, se consideră că sunt persoane autorizate următoarele:

(a) riveranii, în cazul în care accesul către proprietățile lor se face prin Șantier, și

(b) utilizatorii construcției, în cazul și în măsura în care Contractul prevede că Lucrările se execută în regim de continuare a utilizării (inclusiv a traficului).

22.2. În executarea Contractului, Antreprenorul va respecta Legea și reglementările în vigoare legate de securitatea muncii, inclusiv, dacă este cazul, reglementările specifice de securitate și siguranță ale Beneficiarului.

Antreprenorul va lua măsuri de siguranță pentru Personalul său corespunzătoare pericolului fizic potențial. Antreprenorul va fi responsabil de monitorizarea nivelului de risc fizic la care este expus Personalul său și pentru informarea Beneficiarului cu privire la situație. Dacă Beneficiarul sau Antreprenorul iau la cunoștință o amenințare iminentă a vieții sau sănătății unui membru al Personalului Antreprenorului, Antreprenorul va acționa de urgență pentru siguranța persoanelor implicate. În cazul în care Antreprenorul întreprinde o astfel de acțiune, îl va informa imediat pe Supervizor.

22.3. Pe întreaga perioadă de la data punerii la dispoziție a Șantierului până la aprobarea Recepției la Terminarea Lucrărilor și oricând execută vreo lucrare în Perioada de Garanție, Antreprenorul va asigura securitatea tuturor persoanelor care au dreptul de a se afla pe Șantier, va fi responsabil de măsurile necesare, în interesul Personalului Beneficiarului și terților, pentru a preveni orice pierdere sau accident determinată de proiectarea sau executarea Lucrărilor și va depune toate eforturile rezonabile pentru a păstra Șantierul și Lucrările libere de obstacole inutile, pentru a evita expunerea la riscuri a persoanelor respective.

22.4. Antreprenorul va lua toate măsurile esențiale, pe propria răspundere, pentru a se asigura că structurile și instalațiile existente sunt protejate, păstrate și întreținute. Antreprenorul va asigura paza și supravegherea Lucrărilor și, dacă este prevăzut astfel în Cerințele Beneficiarului, iluminatul Lucrărilor, până la aprobarea Recepției la Terminarea Lucrărilor.

22.5. Dacă, pe durata executării Contractului, sunt necesare măsuri urgente pentru a evita orice risc de accident sau daună sau pentru securitate ca urmare a unui accident sau a unei daune, Supervizorul va transmite un Ordin Administrativ Antreprenorului pentru a acționa așa cum consideră necesar. În cazul în care Antreprenorul nu dorește sau nu poate lua măsurile necesare, Beneficiarul, cu condiția respectării prevederilor clauzei 69b [Revendicările Beneficiarului], poate executa lucrarea pe costul Antreprenorului în măsura în care Antreprenorul este responsabil.

22.6. În termen de 30 de zile de la Data de Începere, Antreprenorul va transmite Supervizorului spre acceptare "Planul propriu de sănătate și securitate în muncă" în conformitate cu Legea. Supervizorul nu va permite execuția niciunei lucrări pe Șantier înainte ca acest plan să fie acceptat. Acceptarea Planului propriu de sănătate și securitate în muncă nu îl va exonera pe Antreprenor de niciuna din responsabilitățile sale privind sănătatea și securitatea muncii pe Șantier.

22.7. Antreprenorul va numi un responsabil cu securitatea muncii pe Șantier, care să răspundă de respectarea normelor de securitate pentru prevenirea accidentelor. Această persoană va avea calificarea necesară pentru o astfel de activitate și va avea autoritatea de a emite instrucțiuni și a dispune măsuri de prevenire a accidentelor.

22.8. Antreprenorul poartă întreaga răspundere în cazul producerii accidentelor de muncă, evenimentelor și incidentelor periculoase, îmbolnăvirilor profesionale generate sau produse de echipamentele tehnice (Utilaje, instalații etc.) și de muncă sau de procedeele tehnologice utilizate, sau de către Personalul său inclusiv orice persoană care desfășoară, direct sau indirect, activități pentru Antreprenor, în conformitate cu prevederile Legii, inclusiv orice modificare legislativă apărută pe perioada executării Contractului.

În cazul producerii unor accidente de muncă, evenimente sau incidente periculoase în activitatea desfășurată de către Antreprenor, acesta va comunica și cerceta accidentul de muncă, evenimentul, conform prevederilor legale și se va înregistra cu acesta la Inspectoratul Teritorial de Muncă pe raza căruia s-a produs evenimentul.

Clauza 23. Protecția proprietăților adiacente

23.1. Pe propria răspundere și cheltuială, Antreprenorul va lua toate măsurile necesare impuse de buna practică în construcții și prin natura circumstanțelor pentru a proteja proprietățile adiacente Șantierului sau oricărei zone în care activează Antreprenorul și pentru a evita perturbarea acestora. În acest sens, Antreprenorul va proiecta și executa orice Lucrări Provizorii (inclusiv drumuri, trotuare, parapete și garduri) care pot fi necesare, datorită execuției Lucrărilor, pentru utilizarea de către public și protecția publicului, a proprietarilor și ocupanților terenurilor adiacente.

23.2. Antreprenorul va despăgubi Beneficiarul pentru consecințele financiare ale tuturor reclamațiilor formulate de proprietari sau rezidenți ai proprietăților adiacente, în măsura în care Antreprenorul este responsabil și în măsura în care prejudiciul cauzat proprietăților adiacente nu este rezultatul unui risc generat de proiectul elaborat de către Beneficiar sau metodă de construcție impusă de către Beneficiar sau Supervisor.

Clauza 24. Interferențe cu traficul și căile de acces

24.1. Antreprenorul se va asigura că execuția Lucrărilor și activitățile sale aferente nu afectează traficul și nu obstrucționează căile de comunicație cum ar fi drumuri, căi ferate, cursuri de apă și aeroporturi, cu excepția măsurii prevăzute în Condițiile Speciale și în Cerințele Beneficiarului. Se vor avea în vedere în special restricțiile de greutate și de gabarit la alegerea rutelor și vehiculelor.

24.2. Antreprenorul va fi responsabil pentru repararea oricăror daune aduse căilor de acces și generate de folosirea necorespunzătoare a acestor căi de către Antreprenor.

24.3. Antreprenorul va fi responsabil pentru orice măsuri speciale pe care le consideră necesare pentru a proteja, consolida sau amenaja secțiuni ale căilor de acces, indiferent dacă sunt sau nu executate de el. Antreprenorul va informa Supervisorul cu privire la orice măsuri speciale pe care intenționează să le ia înainte de a le executa.

24.4. Antreprenorul va suporta toate costurile, tarifele și taxele pentru accesele cu destinație specială și/sau temporară care îi pot fi necesare, inclusiv cele pentru căile de acces pe Șantier. De asemenea, Antreprenorul va obține, pe riscul său, orice alte facilități suplimentare din afara Șantierului, care îi pot fi necesare la proiectarea și execuția Lucrărilor.

Clauza 25. Utilități, cabluri și conducte

25.1. Dacă, pe parcursul proiectării și/sau execuției Lucrărilor, Antreprenorul descoperă repere ce indică traseul unor cabluri, conducte sau altor utilități subterane, va menține aceste repere în poziție sau le va înlocui, dacă proiectarea și/sau execuția Lucrărilor necesită înlăturarea lor temporară.

25.2. Antreprenorul va fi responsabil de păstrarea, protejarea, mutarea sau înlocuirea, după caz, a cablurilor, conductelor și altor utilități prevăzute în Contract sau descoperite pe parcursul proiectării și/sau execuției Lucrărilor, în conformitate cu cele prevăzute în Contract, Lege și în reglementările și acordurile specifice ale proprietarilor/gestionarilor acestor rețele de utilități, inclusiv prevederile avizelor date de către aceștia. Prevederile prezentei subclauze nu afectează drepturile și obligațiile Antreprenorului prevăzute în Contract, inclusiv cele aferente clauzei 20 [Corectitudinea Prețului Contractului] și clauzei 21 [Riscuri excepționale].

25.3. Când o activitate de pe Șantier poate provoca perturbări sau afecta un serviciu de utilități, Antreprenorul îl va informa imediat în scris pe Supervisor și va lua măsurile corespunzătoare în timp util cu scopul continuării normale a proiectării și/sau execuției Lucrărilor.

Clauza 26. Trasarea

26.1. Antreprenorul va fi responsabil de:

(a) trasarea exactă a Lucrărilor în raport cu reperele și sistemele de referință inițiale prevăzute în Contract sau comunicate de Supervisor;

(b) corectitudinea poziției, cotelor, dimensiunilor și traseului tuturor părților din Lucrări; și

(c) mobilizarea, pe parcursul executării Contractului, a tuturor instrumentelor, aparaturii și manoperei necesare în legătură cu responsabilitățile de mai sus.

26.2. Dacă, în orice moment în timpul executării Contractului, apare o eroare în poziția, cotele, dimensiunile sau traseul unei părți din Lucrări, Antreprenorul, la solicitarea Supervisorului, va rectifica orice eroare, fără a fi îndreptățit la prelungirea Duratei de Execuție sau la plata unor costuri suplimentare. Totuși, dacă această eroare are la bază date incorecte aferente reperelor sau sistemelor de referință inițiale prevăzute în Contract sau comunicate de Supervisor, date pe care un antreprenor diligent nu ar fi putut să le identifice astfel încât să evite întârzieri sau costuri suplimentare,

și dacă Antreprenorul înregistrează întârzieri și/sau se produc costuri suplimentare ca urmare a acestei erori și rectificării ei, Antreprenorul va fi îndreptățit, cu condiția respectării prevederilor clauzei 69a [Revendicările Antreprenorului], la:

(a) prelungirea Duratei de Execuție pentru întârziere potrivit prevederilor clauzei 35 [Prelungirea Duratei de Execuție], dacă terminarea Lucrărilor este sau va fi întârziată; și

(b) plata Costurilor suplimentare, potrivit prevederilor clauzei 55 [Costuri suplimentare].

26.3. Verificarea trasării Lucrărilor de către Supervisor nu-l va exonera în vreun fel pe Antreprenor de responsabilitatea pentru acuratețe, iar Antreprenorul va proteja și păstra cu atenție toate reperatele, jaloanele, pichetele și alte elemente folosite în trasarea Lucrărilor.

Clauza 27. Activitatea Antreprenorului pe Șantier

27.1. Antreprenorul va desfășura activități numai în limitele Șantierului și în alte zone auxiliare care pot fi obținute de către Antreprenor și acceptate de către Supervisor ca zone de lucrări. Antreprenorul va lua toate măsurile necesare pentru a păstra Utilajele Antreprenorului și Personalul Antreprenorului în limitele Șantierului și ale zonelor auxiliare pentru a nu afecta terenurile adiacente.

27.2. Pe parcursul executării Contractului, Antreprenorul va depozita sau îndepărta orice Utilaj propriu sau exces de materiale. Antreprenorul va curăța și înlătura de pe Șantier orice moloz, resturi și Lucrările Provizorii care nu mai sunt necesare.

27.3. După aprobarea Recepției la Terminarea Lucrărilor, Antreprenorul va curăța și îndepărta de pe partea recepționată a Șantierului toate Utilajele Antreprenorului, excesele de materiale, molozul, gunoaiele și Lucrările Provizorii. Antreprenorul va lăsa partea respectivă a Șantierului și Lucrările curate și în siguranță. Pe parcursul Perioadei de Garanție, Antreprenorul poate păstra pe Șantier Bunurile care îi sunt necesare pentru îndeplinirea obligațiilor prevăzute în Contract.

27.4. Cu excepția cazului în care este prevăzut altfel în Condițiile Contractuale sau Cerințele Beneficiarului, Antreprenorul va fi responsabil de toate materialele și articolele rezultate din orice lucrare de demolare sau excavări și alte materiale în exces (naturale sau artificiale), moloz și deșeuri și va plăti toate costurile aferente transportului și depozitării acestora.

27.5. În cazul în care Condițiile Contractuale sau Cerințele Beneficiarului rezervă Beneficiarului dreptul de proprietate și responsabilitatea asupra unor materiale sau articole obținute din demolare sau excavări, Antreprenorul va lua toate măsurile necesare pentru a se asigura că sunt păstrate. Va fi responsabil de orice distrugere sau daună aduse acestor materiale sau articole, până la predarea lor către Beneficiar.

Indiferent de scopul folosirii de către Beneficiar a materialelor sau articolelor cu privire la care își rezervă dreptul de proprietate și responsabilitatea, Antreprenorul va suporta toate costurile pentru transportul și depozitarea lor și toate taxele de depozitare în locurile prevăzute în Contract. În cazul în care asemenea locuri nu sunt prevăzute în Contract, vor fi indicate de către Supervisor, cu respectarea prevederilor clauzei 37 [Modificări].

Clauza 28. Descoperiri

28.1. Artefactele, antichitățile și obiectele naturale, numismatice, sau de altă natură de interes științific, precum și obiectele rare și obiectele obținute din materiale prețioase descoperite în timpul executării Contractului vor rămâne în proprietatea (ca între Părți) și responsabilitatea Beneficiarului și vor fi încredințate în grija și sub autoritatea acestuia. În cazul unor neînțelegeri, Beneficiarul va fi, între Părți, singura autoritate în măsură să decidă cu privire la calificarea descoperirilor prevăzute în prezenta subclauză.

28.2. Descoperirile de orice fel din timpul executării Contractului vor fi notificate imediat Supervisorului. Supervisorul va emite instrucțiuni către Antreprenor asupra gestionării acestor descoperiri aferente subclauzei 28.1, având în vedere prevederile Legii și ale Contractului.

28.3. Dacă Antreprenorul înregistrează întârzieri și/sau se produc costuri suplimentare ca urmare a respectării instrucțiunilor Supervisorului prevăzute la subclauza 28.2, Antreprenorul va fi îndreptățit, cu condiția respectării prevederilor clauzei 69a [Revendicările Antreprenorului], la:

(a) prelungirea Duratei de Execuție pentru întârziere potrivit prevederilor clauzei 35 [Prelungirea Duratei de Execuție], dacă terminarea Lucrărilor este sau va fi întârziată, și

(b) plata Costurilor suplimentare, potrivit prevederilor clauzei 55 [Costuri suplimentare].

Clauza 29. Lucrări Provizorii

29.1. Antreprenorul va executa toate Lucrările Provizorii pentru a permite executarea Contractului. Cu excepția cazului în care este prevăzut altfel în Condițiile Contractuale sau Cerințele Beneficiarului, Antreprenorul, în legătura cu Lucrările Provizorii, va fi responsabil pentru obținerea terenului necesar, proiectarea, obținerea avizelor și autorizației de construire (dacă este necesar), execuția, demontarea sau dezafectarea și readucerea suprafețelor de teren aferente la starea lor inițială.

29.2. În cazul în care Condițiile Contractuale sau Cerințele Beneficiarului prevăd executarea unor Lucrări Provizorii specifice (cu detalierea localizării acestora), terenul aferent va fi considerat a face parte din Șantier.

Clauza 30. Utilajele Antreprenorului și transportul Bunurilor

30.1. Antreprenorul va răspunde pentru propriile Utilaje. Antreprenorul va asigura Utilaje în conformitate cu cele prevăzute în Programul de Execuție acceptat și în vigoare. Pentru executarea Contractului, Antreprenorul va folosi Utilaje de cel puțin aceeași calitate și capacitate cu Utilajele propuse în Ofertă și listate în Contract.

30.2. Antreprenorul va fi responsabil pentru ambalarea, încărcarea, transportul, primirea, descărcarea, depozitarea și protejarea tuturor Bunurilor și a altor produse necesare execuției Lucrărilor. Antreprenorul nu va fi îndreptățit la prelungirea Duratei de Execuție sau la plata unor costuri suplimentare pentru daune, pierderi și cheltuieli care rezultă din transportul Bunurilor.

Clauza 31. Suprapunerea unor contracte

31.1. Antreprenorul, în conformitate cu cele prevăzute în Contract și cu instrucțiunile Supervizorului, va asigura condiții corespunzătoare pentru prestarea unor servicii sau execuția unor lucrări care nu fac parte din Contract de către Beneficiar, alți antreprenori angajați de Beneficiar, o autoritate publică sau antreprenori angajați de către o asemenea autoritate, pe Șantier sau în vecinătatea Șantierului. Aceste condiții pot include folosirea unor căi de acces pentru care Antreprenorul este responsabil, a unor Lucrări Provizorii sau, cu caracter temporar și excepțional, a unor Utilaje ale Antreprenorului.

În măsura în care asigurarea de către Antreprenor a acestor condiții nu este prevăzută în Contract și dacă Antreprenorul înregistrează întârzieri și/sau se produc costuri suplimentare ca urmare a respectării instrucțiunilor Supervizorului prevăzute în prezenta subclauză, Antreprenorul va fi îndreptățit, cu condiția respectării prevederilor clauzei 69a [Revendicările Antreprenorului], la:

(a) prelungirea Duratei de Execuție pentru întârziere potrivit prevederilor clauzei 35 [Prelungirea Duratei de Execuție], dacă terminarea Lucrărilor este sau va fi întârziată, și

(b) plata Costurilor suplimentare, potrivit prevederilor clauzei 55 [Costuri suplimentare].

31.2. În niciun caz dificultățile întâmpinate cu privire la un contract nu vor îndreptăți Antreprenorul să modifice sau să întârzie executarea altor contracte. În mod similar, Beneficiarul nu se va prevala de asemenea dificultăți pentru a suspenda sau întârzia plățile datorate în baza unui alt contract.

Clauza 32. Brevete, licențe și drepturi de proprietate intelectuală

32.1. Antreprenorul va despăgubi Beneficiarul, Personalul Beneficiarului și agenții acestuia și se va asigura că nu sunt afectați de nicio reclamație, daună, pierdere și cheltuială ca urmare a unei reclamații formulate de un terț, inclusiv creatori și intermediari, pentru orice nerespectare a unor drepturi de proprietate intelectuală, industrială sau de altă natură în baza folosirii de către Beneficiar în conformitate cu prevederile Contractului a unor brevete, licențe, proiecte, modele sau mărci înregistrate, cu excepția situației în care o astfel de nerespectare rezultă din conformitatea cu Cerințele Beneficiarului sau cu instrucțiunile Supervizorului.

32.2. Toate drepturile de proprietate intelectuală, industrială și de altă natură aferente Documentelor Antreprenorului elaborate în conformitate cu prevederile clauzei 19 [Proiectarea de către Antreprenor] vor aparține Beneficiarului de îndată ce Antreprenorul le transmite Supervizorului. Pentru fiecare Document al Antreprenorului elaborat potrivit prevederilor clauzei 19 [Proiectarea de către Antreprenor], acest transfer este definitiv atunci când acest Document este plătit, în conformitate cu prevederile Contractului.

Prin excepție față de prevederile de mai sus, toate drepturile de proprietate industrială, intelectuală sau de altă natură (inclusiv dar nu limitat la brevete și drepturi de autor) dezvoltate strict în raport cu modul de execuție a Lucrărilor de către sau în numele Antreprenorului vor aparține Antreprenorului însă Beneficiarul va dispune de o licență irevocabilă, gratuită și neexclusivă asupra drepturilor mai sus menționate pentru scopul Contractului și pentru folosirea, întreținerea și repararea Lucrărilor. O astfel de licență va include dreptul de a acorda sub-licențe și va fi transferabilă de către Beneficiar terților fără ca acordul Antreprenorului să fie necesar.

32.3. Toate drepturile de proprietate industrială, intelectuală sau de altă natură (inclusiv dar nu limitat la brevete și drepturi de autor) dezvoltate în raport cu executarea Contractului de către sau în numele Beneficiarului, inclusiv dar nu limitat la orice drepturi asupra oricăror documente întocmite în scopul executării Contractului, vor aparține Beneficiarului, însă Antreprenorul va avea dreptul să copieze, să folosească și să obțină comunicarea acestor documente în scopul executării Contractului.

EXECUTAREA CONTRACTULUI ȘI ÎNTÂRZIERI

Clauza 33. Începerea

33.1. În termen de 30 de zile de la semnarea Acordului Contractual, Supervizorul emite Ordinul Administrativ de Începere către Antreprenor, cu notificarea Datei de Începere.

33.2. Antreprenorul va începe proiectarea și execuția Lucrărilor cât mai curând posibil după Data de Începere și va continua proiectarea și execuția Lucrărilor cu promptitudine și fără întârzieri.

Clauza 34. Durata de Execuție

34.1. Antreprenorul va finaliza toate Lucrările și fiecare Sector (dacă există) până la expirarea Duratei de Execuție a Lucrărilor sau a Sectorului (după caz) inclusiv:

(a) trecerea Testelor la Terminare, și

(b) terminarea tuturor lucrărilor și îndeplinirea obligațiilor prevăzute în Contract astfel încât Lucrările sau Sectoarele să poată fi considerate terminate pentru a fi supuse Recepției la Terminarea Lucrărilor.

Clauza 35. Prelungirea Duratei de Execuție

35.1. Antreprenorul va acționa în mod diligent pentru a preveni apariția oricăror întârzieri și pentru a limita efectele întârzierilor apărute pe Șantier. Cu condiția respectării prevederilor clauzei 69a [Revendicările Antreprenorului], respectiv a prevederilor subclauzei 69c.5 [Notificarea de dezacord] în cazul în care, în conformitate cu prevederile Contractului, Supervizorul a emis o Decizie cu privire la Durata de Execuție fără ca o Revendicare a Antreprenorului să fi fost notificată, Antreprenorul va fi îndreptățit la o prelungire a Duratei de Execuție dacă și în măsura în care terminarea Lucrărilor este sau va fi întârziată datorită uneia din următoarele cauze:

(i) condiții meteorologice adverse excepționale. Condiții meteorologice adverse vor fi considerate excepționale dacă probabilitatea lor de apariție este mai mică decât o dată într-o perioadă de timp definită ca Durata de Execuție la semnarea Contractului multiplicată cu 5, luându-se în considerare specificul lucrărilor, localizarea Șantierului și perioada din an în care au apărut condițiile respective;

(ii) autorități publice, personalul lor sau agenții lor întârzie activitatea Antreprenorului din motive care nu se datorează culpei Antreprenorului și într-un mod pe care un antreprenor diligent nu îl putea prevedea la data depunerii Ofertei sau preveni în mod rezonabil;

(iii) Ordine Administrative care afectează data de terminare a Lucrărilor și care nu se datorează culpei Antreprenorului, inclusiv Modificări (în cazul în care nu s-a convenit altfel în cadrul Modificării);

(iv) neîndeplinirea de către Beneficiar sau Personalul Beneficiarului a obligațiilor care le revin prin Contract;

(v) orice suspendare a Lucrărilor care nu se datorează culpei Antreprenorului sau vreunui risc în responsabilitatea Antreprenorului;

(vi) forță majoră;

(vii) orice eveniment sau situație care, în conformitate cu prevederile Condițiilor Contractuale, îndreptățește Antreprenorul la o prelungire a Duratei de Execuție și care nu se datorează culpei Antreprenorului.

Pentru evitarea oricărui dubiu, în cazul în care Antreprenorul nu respectă prevederile clauzei 69a [Revendicările Antreprenorului], respectiv prevederile subclauzei 69c.5 [Notificarea de dezacord] în cazurile relevante, Antreprenorul va fi decăzut din dreptul său de prelungire a Duratei de Execuție.

35.2. Durata de Execuție va fi considerată ca fiind prelungită prin Decizia Supervizorului în conformitate cu prevederile subclauzei 69c.2 [Decizia Supervizorului], Decizie care poate fi modificată sau anulată în conformitate cu prevederile clauzei 70 [Dispute și arbitraj].

Clauza 36. Întârzieri

36.1. În scopul asigurării condițiilor de executare a Contractului vor fi organizate întâlniri periodice de management, lunar sau ori de câte ori este necesar. Întâlnirile vor avea loc în Șantier sau într-un loc stabilit de comun acord și vor fi convocate de către Supervizor. La întâlniri vor participa reprezentanți ai Beneficiarului, Reprezentantul Antreprenorului, Supervizorul, precum și ai altor entități invitate de către Beneficiar. Supervizorul va stabili ordinea de zi, va conduce ședința și va transmite minuta întâlnirilor tuturor participanților. Indiferent de autoritatea cu care sunt investite persoanele care participă la întâlnire, responsabilitățile pentru acțiunile de întreprins vor fi în conformitate cu prevederile Contractului iar precizările făcute în cadrul întâlnirii și/sau înregistrate în cadrul minutei nu pot modifica Contractul și minuta nu poate constitui act adițional.

36.2. Ritmul nesatisfăcător al proiectării și/sau al execuției Lucrărilor

Dacă, din culpa Antreprenorului, se constată un ritm nesatisfăcător al proiectării și/sau al execuției Lucrărilor, Supervizorul va notifica Antreprenorul în această privință. Antreprenorul va actualiza Programul de Execuție, în conformitate cu prevederile subclauzei 17.11 [Actualizarea Programului de Execuție], în termen de 10 zile de la primirea notificării. Programul de Execuție actualizat va include un plan de măsuri pe care Antreprenorul le va lua în vederea recuperării întârzierilor apărute. Antreprenorul va respecta acest plan de măsuri, inclusiv orice mobilizare suplimentară de resurse.

36.3. Dacă este definit astfel în Cerințele Beneficiarului, conformitatea evoluției Lucrărilor cu Programul de Referință stabilit conform prevederilor subclauzei 17.8 va fi controlată printr-un sistem de puncte de referință, prin care se asigură monitorizarea și evaluarea evoluției Lucrărilor. În acest caz, Cerințele Beneficiarului vor defini (i) punctele de referință (ii) termenul, calculat de la Data de Începere, pentru atingerea fiecărui punct de referință și/sau (iii) metoda de stabilire a punctelor de referință și a termenelor aferente pe baza Programului de Referință. Aceste puncte de referință și termenele aferente vor fi revizuite în mod corespunzător în cazul în care este aprobată o Modificare în conformitate cu prevederile clauzei 37 [Modificări] și ca urmare a aplicării prevederilor clauzei 35 [Prelungirea Duratei de Execuție]. Dacă Antreprenorul nu reușește, în mod nejustificat, să atingă vreun punct de referință la termenul stabilit (luând în considerare reviziile efectuate), Supervizorul va fi îndreptățit să rețină din fiecare Certificat de Plată ulterior o valoare procentuală de 10% din totalul sumelor aferente punctelor (a) și (b) din subclauza 50.1 [Situația de Lucrări], cu excepția cazului în care este prevăzută o altă valoare (absolută sau procentuală) în Acordul Contractual. Suma astfel reținută va fi integrată în Certificatul de Plată aferent lunii în care punctul de referință va fi atins.

36.4. În cazul în care Antreprenorul nu finalizează Lucrările (sau un Sector) în Durata de Execuție, după cum poate fi prelungită în conformitate cu prevederile clauzei 35 [Prelungirea Duratei de Execuție], Beneficiarul, cu condiția respectării prevederilor clauzei 69b [Revendicările Beneficiarului] și fără a afecta alte remedii prevăzute în Contract,

va fi îndreptăţit să perceapă de la Antreprenor, cu titlu de daune-interese moratorii, penalităţi de întârziere pentru fiecare zi care se scurge între finalul Duratei de Execuţie după cum poate fi prelungită în conformitate cu prevederile clauzei 35 [Prelungirea Duratei de Execuţie] şi data efectivă de finalizare a Lucrărilor (sau a Sectorului), menţionată în procesul-verbal de Recepţie la Terminarea Lucrărilor (sau Sectorului) aprobat de Beneficiar sau (în absenţa unei asemenea menţiuni) certificată de către Supervisor. Cu excepţia cazului în care este prevăzută o altă valoare în Acordul Contractual, valoarea penalităţilor de întârziere pentru fiecare zi de întârziere va fi egală cu Preţul Contractului (sau al Sectorului) la semnarea Contractului împărţit la Durata de Execuţie la semnarea Contractului exprimată în zile. Suma maximă a penalităţilor de întârziere va fi de 15% din Preţul Contractului la semnarea Contractului.

Dacă un Sector sau o parte din Lucrări au făcut obiectul Recepţiei la Terminarea Lucrărilor, valoarea penalităţilor de întârziere pentru fiecare zi de întârziere va fi egală cu Preţul Contractului la semnarea Contractului din care se scade preţul Sectorului sau părţii din Lucrări la semnarea Contractului, împărţit la Durata de Execuţie la semnarea Contractului exprimată în zile. De asemenea, suma maximă a penalităţilor de întârziere va fi de 15% din Preţul Contractului la semnarea Contractului din care se scade preţul Sectorului sau părţii din Lucrări la semnarea Contractului.

36.5. Dacă Beneficiarul devine îndreptăţit să perceapă de la Antreprenor suma maximă a penalităţilor de întârziere, după cum este stabilită în subclauza 36.4, Beneficiarul va fi îndreptăţit să rezilieze Contractul în conformitate cu prevederile clauzei 64 [Rezilierea de către Beneficiar].

36.6. Penalităţile de întârziere vor fi singurele penalităţi datorate de Antreprenor pentru întârziere în finalizarea Lucrărilor, în afara penalităţilor şi despăgubirilor în cazul rezilierii Contractului potrivit prevederilor clauzei 64 [Rezilierea de către Beneficiar]. Pentru evitarea oricărui dubiu, expirarea Duratei de Execuţie nu reprezintă expirarea Contractului. Perceperea de către Beneficiar a penalităţilor de întârziere nu vor exonera Antreprenorul de obligaţia de a termina Lucrările sau de alte sarcini, obligaţii sau responsabilităţi pe care le are conform prevederilor Contractului şi nu vor exonera Beneficiarul de obligaţiile sale contractuale.

Clauza 37. Modificări

37.1. În scopul interpretării Contractului, aplicarea directă a prevederilor Condiţiilor Contractuale sau ale Cerinţelor Beneficiarului, stabilite de la semnarea Contractului şi care nu presupune ca vreo hotărâre să fie luată de către Beneficiar, Supervisor sau Antreprenor în legătură cu oportunitatea modificării în cauză, nu reprezintă o Modificare. Pentru evitarea oricărui dubiu:

(a) modificarea de către Antreprenor a proiectului său, inclusiv corectarea de către Antreprenor a unei erori de proiectare potrivit prevederilor subclauzei 19.6 [Erori în Documentele Antreprenorului], nu reprezintă o Modificare, cu condiţia să nu aducă modificări Cerinţelor Beneficiarului sau proiectului sau schiţei de proiect din Oferta tehnică;

(b) aplicarea prevederilor subclauzei 37.4 sau 37.11 [Propunere de Modificare iniţiată de către Antreprenor] reprezintă Modificări.

37.2. Orice Modificare va fi aprobată printr-un Ordin Administrativ sau printr-un act adiţional la Contract. Orice Modificare a Condiţiilor Contractuale va fi aprobată doar prin act adiţional la Contract. Doar Modificările nesubstanţiale în sensul Legii în domeniul achiziţiilor publice pot fi aprobate printr-un Ordin Administrativ.

37.3. În cazul în care, ca urmare a aplicării directe a prevederilor Condiţiilor Contractuale sau ale Cerinţelor Beneficiarului în condiţiile prevăzute la subclauza 37.1 sau a aprobării unei Modificări nesubstanţiale în sensul Legii în domeniul achiziţiilor publice, este necesară încheierea unui act adiţional la Contract al cărui singurul scop este de a mări Preţul Contractului astfel încât plăţile aferente să poată fi efectuate, Beneficiarul va transmite Antreprenorului actul adiţional şi Antreprenorul îl va returna, semnat, Beneficiarului în termen de 10 zile de la transmitere. Semnarea unui asemenea act adiţional de către Antreprenor nu va prejudicia orice alt drept al Antreprenorului. În cazul în care Antreprenorul nu returnează un asemenea act adiţional semnat în termen de 10 zile de la transmitere de către Beneficiar, Antreprenorul este decăzut din dreptul de a beneficia de orice plată suplimentară pe care aplicarea directă a prevederilor Condiţiilor Contractuale sau ale Cerinţelor Beneficiarului sau aprobarea Modificării nesubstanţiale în sensul Legii în domeniul achiziţiilor publice ar fi putut să o genereze.

37.4. Oricând înainte de aprobarea Recepţiei la Terminarea Lucrărilor, Supervisorul poate aproba prin Ordin Administrativ o Modificare pentru orice parte a Lucrărilor, cu condiţia ca această Modificare să fie nesubstanţială în sensul Legii în domeniul achiziţiilor publice şi să fie aprobată în prealabil de către Beneficiar. O asemenea Modificare poate include modificări ale Cerinţelor Beneficiarului, ale Documentelor Antreprenorului sau ale Lucrărilor.

Procedura de elaborare şi aprobare a Ordinului Administrativ de Modificare va fi conformă cu prevederile prezentei clauze.

37.5. Antreprenorul este responsabil pentru orice majorare sau reducere a unei cantităţi de lucrări real executate faţă de cele indicate în listele de cantităţi parte a Documentelor Antreprenorului, cu excepţia cazului în care o asemenea majorare sau reducere este cauzată de o Modificare. Cu excepţia acestui caz, Valoarea Contractului nu va fi afectată de vreo majorare sau reducere a cantităţilor real executate faţă de cele indicate în listele de cantităţi parte a Documentelor Antreprenorului.

37.6. Înainte de emiterea unui Ordin Administrativ de Modificare, Supervisorul va notifica Antreprenorul cu privire la natura şi forma Modificării considerate. Antreprenorul, în termenul prevăzut în notificarea Supervisorului, va transmite Supervisorului o propunere scrisă ce va conţine, în raport cu această modificare:

(a) o descriere a activităților ce vor fi implementate sau a măsurilor ce vor fi luate și a programului de execuție aferent;

(b) orice ajustare necesară a Duratei de Execuție sau a oricăror obligații ale Antreprenorului rezultate din acest Contract; și

(c) orice ajustare a Valorii Contractului, conform regulilor prevăzute în prezenta clauză, și a Graficului de Eșalonare a Plăților.

37.7. Supervizorul, pentru toate Modificările considerate conform prezentei clauze, va stabili ajustarea Valorii Contractului aferentă unor lucrări suplimentare sau la care se renunță în baza următoarelor principii:

(a) elemente similare și relevante din Contract, dacă există;

(b) estimări rezonabile de Costuri la care se adaugă un profit rezonabil; și

(c) prețuri de piață.

37.8. În procesul de elaborare a Ordinului Administrativ și a Deciziilor sale aferente, Supervizorul va lua în considerare elementele de prețuri și defalcările prezentate în conformitate cu prevederile clauzei 18 [Structura detaliată a prețului] precum și propunerea transmisă de către Antreprenor în conformitate cu prevederile subclauzei 37.6, dar nu va avea nicio obligație în raport cu acestea.

Supervizorul se va consulta cu Beneficiarul cu privire la proiectul de Modificare și la încadrarea Modificării ca fiind nesubstanțiale în sensul Legii în domeniul achizițiilor publice. De asemenea, Supervizorul se va consulta cu Beneficiarul cu privire la impactul proiectului de Modificare asupra autorizației de construire.

37.9. Ordinul Administrativ de aprobare a Modificării va include cel puțin următoarele:

(a) orice modificare relevantă a Cerințelor Beneficiarului, Documentelor Antreprenorului sau ale Lucrărilor;

(b) orice modificare relevantă a Programului de Execuție;

(c) Decizia Supervizorului în conformitate cu prevederile subclauzei 69c.2 [Decizia Supervizorului] privind orice ajustare (prelungire sau reducere) a Duratei de Execuție aferentă Modificării;

(d) Decizia Supervizorului în conformitate cu prevederile subclauzei 69c.2 [Decizia Supervizorului] privind orice ajustări ale Valorii Contractului și ale Graficului de Eșalonare a Plăților, aferente Modificării.

37.10. La primirea Ordinului Administrativ de Modificare, Antreprenorul va pune în aplicare Modificarea fără întârziere, dar fără a prejudicia dreptul Antreprenorului de a emite o notificare de dezacord cu privire la Decizia Supervizorului în conformitate cu prevederile subclauzei 69c.5 [Notificarea de dezacord]. Antreprenorul nu va executa nicio lucrare fără o autorizație de construire valabilă (inclusiv, dacă este cazul, o nouă autorizație de construire pentru Lucrările modificate), obținută în conformitate cu prevederile subclauzei 10.1.

37.11. Propunere de Modificare inițiată de către Antreprenor

Antreprenorul poate transmite oricând Supervizorului o propunere scrisă care (în opinia Antreprenorului), dacă va fi aprobată, (i) va urgenta terminarea Lucrărilor, (ii) va reduce costul execuției, întreținerii și exploatării Lucrărilor, (iii) va îmbunătăți eficiența sau valoarea lucrărilor finalizate sau (iv) din alte considerente va fi în avantajul Beneficiarului.

Însă, Antreprenorul nu va transmite nicio propunere care ar afecta caracteristicile imperative ale Lucrărilor, stabilite în Cerințele Beneficiarului, cu excepția cazului (și în măsura) în care există erori în aceste caracteristici imperative (caz în care se vor aplica prevederile subclauzelor 8.4 și/sau 8.5).8.3*)

*) Sintagma "prevederile subclauzelor 8.4 și/sau 8.5).8.3" nu este corectă, însă ea este reprodusă exact în forma în care a fost publicată la pagina 68 din Monitorul Oficial al României, Partea I, nr. 26 din 11 ianuarie 2018.

Propunerea va fi elaborată pe cheltuiala Antreprenorului și va include elementele enumerate în subclauza 37.6, precum și următoarele elemente, fără a fi în mod necesar limitate la acestea:

(a) măsura în care propunerea corespunde sau nu cu prevederile Contractului (inclusiv Cerințele Beneficiarului și proiectul sau schița de proiect din Oferta tehnică);

(b) măsura în care propunerea corespunde sau nu cu prevederile actului de reglementare în domeniul mediului;

(c) măsura în care propunerea corespunde sau nu cu prevederile autorizației de construire (dacă există).

Orice document emis de Antreprenor, altfel decât rezultând (i) dintr-o Modificare aprobată sau (ii) dintr-o instrucțiune sau Decizie a Supervizorului și care, dacă ar fi implementat, ar rezulta într-o Modificare față de prevederile Contractului, va fi considerat ca fiind o propunere emisă în conformitate cu prevederile prezentei subclauze. Orice propunere care ar constitui o Modificare substanțială în sensul Legii în domeniul achizițiilor publice va fi respinsă.

Antreprenorul va fi pe deplin responsabil pentru orice propunere făcută potrivit acestei subclauze, inclusiv pentru perioadele necesare pentru elaborarea, revizuirea și/sau aprobarea propunerii și, dacă este cazul, obținerea unui act de reglementare în domeniul mediului nou sau revizuit și a unei autorizații de construire noi sau revizuite. Antreprenorul nu va fi îndreptățit la nicio prelungire a Duratei de Execuție sau la plata unor costuri suplimentare.

O propunere făcută potrivit prevederilor prezentei subclauze va fi aprobată prin Ordin Administrativ de Modificare și prevederile subclauzelor de la 37.7 la 37.10 se vor aplica în mod corespunzător.

37.12. Antreprenorul va notifica Beneficiarul cu privire la orice modificare a contului său bancar. Beneficiarul va avea dreptul să se opună modificării contului bancar al Antreprenorului în cazurile în care modificarea respectivă ar

ridica dubii cu privire la beneficiarul real și/sau din alte motive legate de combaterea spălării banilor și finanțarea terorismului.

37.13. Prin excepție de la prevederile prezentei clauze, dacă Supervizorul constată că a survenit o situație de urgență ce poate afecta în mod direct și imediat siguranța vieții, a Lucrărilor sau a unor proprietăți învecinate, acesta poate, fără aprobarea prealabilă a Beneficiarului, să dispună Antreprenorului să execute lucrări sau să facă toate cele necesare, în opinia Supervizorului, pentru a anula sau reduce riscul și fără a-l exonera pe Antreprenor de obligațiile asumate prin Contract. Antreprenorul se va conforma imediat acestor instrucțiuni primite de la Supervizor.

Dacă situația de urgență este datorată unuia dintre riscurile enumerate în subclauza 68.1 [Riscurile Beneficiarului] și dacă Antreprenorul înregistrează întârzieri și/sau se produc costuri suplimentare ca urmare a respectării instrucțiunilor Supervizorului prevăzute în prezenta subclauză, Antreprenorul va fi îndreptățit, cu condiția respectării prevederilor clauzei 69a [Revendicările Antreprenorului], la:

(a) prelungirea Duratei de Execuție pentru întârziere potrivit prevederilor clauzei 35 [Prelungirea Duratei de Execuție], dacă terminarea Lucrărilor este sau va fi întârziată, și

(b) plata Costurilor suplimentare, potrivit prevederilor clauzei 7 [Costuri suplimentare].

Clauza 38. Suspendare

38.1. Suspendarea prin Ordin Administrativ al Supervizorului

Antreprenorul, la primirea unui Ordin Administrativ de suspendare, va suspenda execuția Lucrărilor sau a unei părți din acestea, pe perioada sau perioadele și în modul specificate în notificare. Ordinul Administrativ va menționa cauza suspendării, precum și Partea responsabilă în conformitate cu prevederile Contractului. Suspendarea va intra în vigoare la data la care Antreprenorul primește Ordinul sau la o dată ulterioară dacă Ordinul prevede astfel. Dacă data reluării execuției nu este prevăzută în Ordinul Administrativ de suspendare, Supervizorul va emite un nou Ordin Administrativ de reluare a execuției imediat după ce, în opinia Supervizorului, cauza suspendării a dispărut sau a fost remediată în mod rezonabil. Antreprenorul va relua execuția Lucrărilor la data reluării execuției (dacă este menționată în Ordinul Administrativ de suspendare) sau în cel mai scurt timp rezonabil și, cu excepția cazului în care Părțile stabilesc altfel, în cel mult 10 zile de la primirea unui Ordin Administrativ de reluare a execuției. Aplicând prevederile subclauzei 10.1. Părțile se vor asigura că autorizația/autorizațiile de construire este/sunt în continuare valabilă/valabile.

38.2. Suspendarea prin notificarea Antreprenorului

Dacă Supervizorul nu îndeplinește obligațiile prevăzute în subclauza 50.3 [Certificatul de Plată] sau dacă efectuarea unei plăți datorate de către Beneficiar în conformitate cu prevederile Contractului este întârziată cu cel puțin 45 de zile față de termenul-limită potrivit prevederilor subclauzei 50.4 [Plata], Antreprenorul va notifica Beneficiarul și va fi îndreptățit, după un termen de 30 de zile de la transmiterea notificării, să suspende execuția Lucrărilor sau să reducă ritmul de execuție, în conformitate cu cele prevăzute în notificare, până la data la care Antreprenorul va primi Certificatul de Plată sau plata, după caz, și în conformitate cu cele precizate în înștiințare.

Acțiunea Antreprenorului nu va afecta dreptul său la dobânzi pentru întârzierea în efectuarea plăților potrivit prevederilor clauzei 53 [Plăți întârziate] și la reziliere potrivit prevederilor clauzei 65 [Rezilierea de către Antreprenor]. În cazul în care Antreprenorul primește Certificatul de Plată sau plata, după caz, înainte de a transmite notificarea de reziliere potrivit prevederilor clauzei 65 [Rezilierea de către Antreprenor], Antreprenorul va relua activitatea obișnuită în cel mai scurt timp rezonabil și, cu excepția cazului în care Părțile stabilesc altfel, în cel mult 10 zile de la primirea Certificatului sau a plății.

38.3. În perioada suspendării, Antreprenorul va lua măsurile de protecție necesare sau orice măsură stabilită într-o instrucțiune a Supervizorului pentru a proteja Lucrările, Echipamentele, Bunurile și Șantierul împotriva deteriorării, pierderii sau daunei.

38.4. În cazul în care cauza suspendării este aferentă neîndeplinirii de către Antreprenor a vreuneia dintre obligațiile sale potrivit prevederilor Contractului, inclusiv, dar nu limitat la erori din proiectul elaborat de Antreprenor, lucrări, materiale sau manoperă necorespunzătoare, nerespectarea regulilor de securitate și siguranță a muncii sau eșecul Antreprenorului de a proteja, depozita sau asigura paza, sau în general vreunui risc în responsabilitatea Antreprenorului potrivit prevederilor Contractului, Antreprenorul nu va fi îndreptățit la nicio prelungire a Duratei de Execuție sau la plata unor costuri suplimentare ca urmare a suspendării, luării măsurilor de protecție sau a reluării execuției Lucrărilor. Pentru evitarea oricărui dubiu, suspendarea totală sau parțială a Lucrărilor nu suspendă în mod automat Durata de Execuție. Durata de Execuție va fi prelungită doar în conformitate cu prevederile clauzei 35 [Prelungirea Duratei de Execuție].

38.5. În cazul în care cauza suspendării este aferentă neîndeplinirii de către Beneficiar a vreuneia dintre obligațiile sale potrivit prevederilor Contractului sau în general vreunui risc în responsabilitatea Beneficiarului potrivit prevederilor Contractului, și dacă Antreprenorul înregistrează întârzieri și/sau se produc costuri suplimentare ca urmare a suspendării, luării măsurilor de protecție sau a reluării execuției Lucrărilor, Antreprenorul va fi îndreptățit, cu condiția respectării prevederilor clauzei 69a [Revendicările Antreprenorului], la:

(a) prelungirea Duratei de Execuție pentru întârziere potrivit prevederilor clauzei 35 [Prelungirea Duratei de Execuție], dacă terminarea Lucrărilor este sau va fi întârziată, și

(b) plata Costurilor suplimentare, potrivit prevederilor clauzei 55 [Costuri suplimentare].

38.6. Dacă perioada de suspendare a execuției tuturor Lucrărilor depășește 180 de zile, iar cauza suspendării nu este aferentă neîndeplinirii de către Antreprenor a vreuneia dintre obligațiile sale potrivit prevederilor Contractului și nici vreunui risc în responsabilitatea Antreprenorului, Antreprenorul, printr-o notificare adresată Supervizorului, poate solicita reluarea execuției Lucrărilor în termen de 30 de zile de la notificare. În caz de răspuns negativ sau în absența unui răspuns în termen, Antreprenorul poate rezilia Contractul potrivit prevederilor clauzei 65 [Rezilierea de către Antreprenor].

Supervizorul, după consultări cu Beneficiarul, va informa Antreprenorul în cel mai scurt timp posibil, dar nu mai mult de 10 zile de la primirea notificării cu privire la data de reluare a execuției Lucrărilor.

MATERIALE ȘI EXECUȚIE

Clauza 39. Jurnalul de Șantier

39.1. Antreprenorul va constitui și va menține la zi un jurnal al lucrărilor, numit Jurnal de Șantier, în formatul agreat de Supervizor. Jurnalul de Șantier va fi ținut pe Șantier și Antreprenorul va înregistra zilnic cel puțin următoarele informații:

- (a) condițiile meteorologice, pauzele de muncă din cauza condițiilor meteorologice nefavorabile;
- (b) numărul de ore lucrate;
- (c) numărul și calificarea personalului muncitor prezent pe șantier;
- (d) Materialele achiziționate, livrate și depozitate în Șantier și în alte locuri, precum și Materialele încorporate în Lucrări;
- (e) Utilajele utilizate în Șantier și alte locuri și cele nefuncționale sau ieșite din uz;
- (f) teste efectuate și probele prelevate;
- (g) lucrările executate;
- (h) lista diferitelor obstacole sau alte dificultăți întâmpinate de Antreprenor în timpul execuției Lucrărilor din ziua respectivă;
- (i) incidente și/sau accidente;
- (j) Ordinele Administrative primite.

39.2. Înregistrările în Jurnalul de Șantier vor fi semnate de către Reprezentantul Antreprenorului la momentul înregistrării și verificate și contrasemnate de Supervizor în termen de 5 zile de la data înregistrării. În cazul în care Supervizorul nu verifică Jurnalul de Șantier în termenul mai sus menționat se consideră că înregistrările Antreprenorului sunt corecte.

În cazul în care Supervizorul notează în Jurnalul de Șantier dezacordul său asupra unei înregistrări, Antreprenorul va comunica în scris Supervizorului comentariile sale în termen de 10 zile de la data la care Supervizorul a notat dezacordul său în Jurnalul de Șantier. În cazul în care Antreprenorul nu transmite comentariile sale în termenul dat, se consideră că Antreprenorul acceptă poziția Supervizorului.

39.3. La cererea Supervizorului, Antreprenorul va pune la dispoziția Supervizorului, în locul specificat de acesta, o copie a Jurnalului de Șantier.

Clauza 40. Materiale și Echipamente folosite la Lucrări

40.1. Antreprenorul se va asigura că toate Materialele și Echipamentele aduse pe Șantier sunt în conformitate cu prevederile Contractului și ale Documentelor Antreprenorului (primele prevalând).

Antreprenorul este responsabil de producerea și aprovizionarea Echipamentelor și Materialelor necesare execuției Lucrărilor, în timp util pentru a permite Supervizorului și altor membri ai Personalului Beneficiarului (dacă este cazul) să verifice calitatea Materialelor și Echipamentelor.

40.2. Antreprenorul, înainte de folosirea Materialelor și/sau Echipamentelor în Lucrări, va transmite spre consimțământul Supervizorului toate documentele de calitate, precum și rezultatele probelor și testelor în conformitate cu prevederile Contractului și ale Documentelor Antreprenorului. Antreprenorul va transmite toate certificările Materialelor și ale Echipamentelor și proceselor în conformitate cu cerințele autorităților competente, cum ar fi acord de certificare etc. Fiecare probă de Material va fi etichetată menționându-se sursa Materialului și locul în care se va folosi în Lucrare. Probele din Șantier vor fi prelevate în prezența Supervizorului, aplicându-se în mod corespunzător procedura definită în clauza 41 [Inspecție și Testare].

40.3. Materialele și/sau Echipamentele folosite la Lucrări pot fi respinse de către Supervizor dacă se constată vicii sau deficiențe, inclusiv la o examinare ulterioară, caz în care se vor aplica prevederile clauzei 42 [Respingere] și vor fi înlocuite imediat de Antreprenor pe riscul și cheltuiala sa.

40.4. Antreprenorul va plăti toate taxele, tarifele și redevențele aplicabile pentru Materialele obținute din afara Șantierului și pentru transportul și depozitarea acestora.

Clauza 41. Inspecție și testare

41.1. Supervizorul și alți membri ai Personalului Beneficiarului (dacă este cazul) vor avea dreptul să inspecteze, să examineze, să evalueze, să măsoare, să solicite să fie testate Echipamentele, Materialele și executarea Lucrărilor și să verifice întocmirea, fabricarea sau producerea oricărui element pregătit, fabricat sau produs pentru Lucrările conform Contractului pentru a stabili dacă respectivele Echipamente, Materiale, elemente și execuție au calitatea și cantitatea

prevăzute. Acestea se pot desfășura la locurile de producție, fabricare, pregătire, depozitare sau în Șantier sau alte locuri prevăzute în Cerințele Beneficiarului.

41.2. Pentru efectuarea testelor și inspecțiilor, Antreprenorul:

(a) va asigura Supervizorul și Personalului Beneficiarului (dacă este cazul), temporar și gratuit, asistență, mostre sau piese de testare, mașini, utilaje, instrumente, mână de lucru calificată, materiale, grafice și date de producție solicitate în mod obișnuit și/sau potrivit prevederilor Cerințelor Beneficiarului pentru inspecție și testare, inclusiv echipamente de protecție;

(b) va stabili cu Supervizorul ora și locul testelor;

(c) va asigura accesul Supervizorului și Personalului Beneficiarului (dacă este cazul) în toate locurile de efectuare a inspecțiilor și testelor.

41.3. De fiecare dată când o lucrare sau o parte din lucrare ajunge în faza determinantă, în conformitate cu programul de control stabilit de către proiectantul lucrării respective, Antreprenorul va convoca, în conformitate cu prevederile Legii și în termenul prevăzut de Lege, factorii responsabili în vederea verificării lucrărilor ajunse în fază determinantă și aprobării continuării execuției Lucrărilor. În conformitate cu prevederile Legii, vor fi verificate lucrările ajunse în faze determinante, documentele de calitate aferente, precum și măsurile dispuse prin actele de control anterior încheiate. Pe baza constatărilor consemnate în procesul-verbal, Supervizorul va acționa, după cum este relevant, în conformitate cu prevederile Contractului, inclusiv, dar nu limitat la clauza 42 [Respingere], clauza 38 [Suspendare], sau va notifica Antreprenorul cu privire la autorizarea continuării execuției Lucrărilor.

41.4. Fără a prejudicia prevederile subclauzei 41.3, de fiecare dată când o lucrare sau o parte din lucrare este terminată și înainte ca aceasta să devină acoperită sau ascunsă, Antreprenorul va înștiința Supervizorul. Supervizorul, fără întârziere nejustificată, va efectua inspecția, testarea și/sau măsurarea necesare sau va înștiința Antreprenorul că aceste activități nu sunt necesare. În cazul în care Antreprenorul nu înștiințează Supervizorul, Antreprenorul, la instrucțiunea Supervizorului, va descoperi lucrările în vederea inspecției, testării și/sau măsurării pe riscul și cheltuiala sa.

41.5. În cazul în care Supervizorul nu participă la efectuarea testelor, Antreprenorul poate să înceapă efectuarea lor și testele vor fi considerate ca fiind efectuate în prezența Supervizorului.

În cazul în care Supervizorul emite un Ordin Administrativ prin care stabilește efectuarea testelor la o dată ulterioară celei agreate, Antreprenorul va fi îndreptățit, cu condiția respectării prevederilor clauzei 69a [Revendicările Antreprenorului], la:

(a) prelungirea Duratei de Execuție pentru întârziere potrivit prevederilor clauzei 35 [Prelungirea Duratei de Execuție], dacă terminarea Lucrărilor este sau va fi întârziată; și

(b) plata Costurilor suplimentare, potrivit prevederilor clauzei 55 [Costuri suplimentare].

41.6. După efectuarea testelor, Antreprenorul va prezenta Supervizorului rezultatele testelor, buletine de analiză etc.

41.7. Supervizorul poate cere repetarea unor teste sau efectuarea unor teste suplimentare. În cazul în care testele repetate sau suplimentare confirmă faptul că Materialele, Echipamentele sau lucrările sunt în conformitate cu prevederile Contractuale și ale Documentelor Antreprenorului, Antreprenorul va fi îndreptățit, cu condiția respectării prevederilor clauzei 69a [Revendicările Antreprenorului], la plata Costurilor acestor teste repetate sau suplimentare potrivit prevederilor clauzei 55 [Costuri suplimentare].

41.8. În cazul în care rezultatele testelor arată că unele Materiale, Echipamente sau lucrări nu sunt în conformitate cu prevederile Contractului și/sau ale Documentelor Antreprenorului (primele prevalând) se vor aplica prevederile clauzei 42 [Respingere].

41.9. În cazul în care rezultatele testelor arată că Materialele, Echipamentele și/sau lucrările sunt în conformitate cu prevederile Contractului, Supervizorul va emite, în termen de 5 zile de la primirea rezultatelor, un certificat prin care se confirmă aceste rezultate. În cazul în care Supervizorul nu transmite acest certificat în termenul menționat și nu acționează în conformitate cu prevederile subclauzei 41.7, se va considera că certificatul a fost emis.

Emiterea de către Supervizor a certificatului prin care sunt confirmate rezultatele testelor (inclusiv cazul când un asemenea certificat se consideră a fi fost emis) nu va exonera Antreprenorul de răspunderea sa asupra calității Lucrărilor.

Clauza 42. Respingere

42.1. Materialele și Echipamentele care nu au calitatea specificată vor fi respinse de către Supervizor. O marcă specială se va aplica pe Materialele sau Echipamentele respinse. Această marcă nu le va modifica și nu va afecta valoarea lor comercială. Materialele și Echipamentele respinse vor fi ridicate de Antreprenor de pe Șantier într-un termen indicat de Supervizor. În cazul în care Antreprenorul nu respectă termenul indicat, Materialele și Echipamentele respinse pot fi ridicate de Beneficiar pe costul (cu condiția respectării prevederilor subclauzei 69b [Revendicările Beneficiarului]) și riscul Antreprenorului. Orice lucrare sau parte de lucrare care include Echipamente sau Materiale respinse va fi respinsă. Nu se va emite niciun Certificat de Plată și nu se va face nicio plată pentru Materiale, Echipamente sau lucrări respinse.

42.2. Supervizorul, până la aprobarea Recepției la Terminarea Lucrărilor, are autoritatea să solicite sau să Decidă, prin emiterea unui Ordin Administrativ:

(a) ridicarea de pe Șantier, în termenul indicat în Ordin, a Materialelor sau Echipamentelor care, în opinia motivată a Supervizorului, nu sunt conforme cu prevederile Contractului și înlocuirea lor cu Materiale sau Echipamente conforme; sau

(b) demolarea și refacerea corespunzătoare sau repararea satisfăcătoare, fără a se ține seama de vreun test anterior sau plată anterioară, a oricărei lucrări care, în raport cu Materialele, Echipamentele, execuția sau proiectul pentru care este responsabil Antreprenorul, nu este, în opinia motivată a Supervizorului, conformă cu prevederile Contractului și/sau ale Documentelor Antreprenorului (primele prevalând).

42.3. Antreprenorul va remedia defecțiunile specificate cât mai curând posibil și pe propriul cost. În cazul în care Antreprenorul nu respectă Ordinul Administrativ, Beneficiarul va avea dreptul să angajeze alte persoane să implementeze prevederile Ordinului, iar, cu condiția respectării prevederilor clauzei 69b [Revendicările Beneficiarului], toate costurile aferente vor fi deduse de către Beneficiar din sumele plătibile Antreprenorului.

42.4. După remedierea defecțiunilor, se vor reface testele în conformitate cu prevederile Contractului.

42.5. Dacă respingerea unor Materiale, Echipamente și/sau lucrări generează costuri suplimentare Beneficiarului, aceste costuri, cu condiția respectării prevederilor subclauzei 69b [Revendicările Beneficiarului], vor fi deduse de către Beneficiar din sumele plătibile Antreprenorului.

42.6. Prevederile prezentei clauze nu vor afecta dreptul Beneficiarului de a aplica, după caz, prevederile clauzelor 36 [Întârzieri] și/sau 63 [Încălcarea Contractului].

Clauza 43. Dreptul de proprietate asupra Materialelor și Echipamentelor

43.1. Toate Materialele, Echipamentele, Bunurile folosite la execuția Lucrărilor și Lucrările Provizorii, atunci când sunt aduse pe Șantier sau în alt loc special amenajat și aprobat de Supervizor (cum poate fi organizarea de șantier a Antreprenorului), vor fi considerate a fi exclusiv destinate executării Lucrărilor. Antreprenorul nu le va putea retrage de pe Șantier fără acceptul Supervizorului.

43.2. După ce Materialele și Echipamentele sunt aduse pe Șantier sau în alt loc aprobat de Supervizor, Antreprenorul va da o declarație pe propria răspundere că toate Materialele și Echipamentele folosite la execuția Lucrărilor sunt degrevate de orice sarcină. Această declarație va fi dată cel târziu în momentul punerii în operă dar va fi necesară pentru Materialele sau Echipamentele solicitate la plată în conformitate cu prevederile subclauzei 50.2. La primirea declarației Antreprenorului, Materialele și Echipamentele respective vor deveni automat proprietatea Beneficiarului. Deși acestea devin proprietatea Beneficiarului, Antreprenorul își va asuma întreaga răspundere pentru păstrarea, depozitarea, întreținerea, gestionarea și siguranța acestora de la Data de Începere până la aprobarea Recepției la Terminarea Lucrărilor sau a Sectorului sau părții aferente. Pentru evitarea oricărui dubiu, în această perioadă, Antreprenorul este responsabil de orice daune sau pierderi, inclusiv pierderile tehnologice.

43.3. În cazul rezilierii, denunțării unilaterale sau încetării Contractului în conformitate cu prevederile clauzelor 64 [Rezilierea de către Beneficiar], 65 [Rezilierea de către Antreprenor] sau 66 [Forță majoră și denunțare unilaterală], Antreprenorul va asigura transportul și depozitarea pe Șantier, în conformitate cu instrucțiunile Supervizorului, a tuturor Materialelor și Echipamentelor aflate în proprietatea Beneficiarului, dar care nu se află pe Șantier la momentul rezilierii. În cazul rezilierii sau denunțării unilaterale în conformitate cu prevederile clauzei 65 [Rezilierea de către Antreprenor] sau ale clauzei 66 [Forță majoră și denunțare unilaterală], Antreprenorul, cu condiția respectării prevederilor clauzei 69a [Revendicările Antreprenorului], va fi îndreptățit la plata Costurilor transportului și depozitării pe Șantier potrivit prevederilor clauzei 55 [Costuri suplimentare].

43.4. În cazul rezilierii, denunțării unilaterale sau încetării Contractului în conformitate cu prevederile clauzelor 64 [Rezilierea de către Beneficiar], 65 [Rezilierea de către Antreprenor] sau 66 [Forță majoră și denunțare unilaterală], Beneficiarul va fi îndreptățit să folosească Lucrările Provizorii și/sau Utilajele Antreprenorului, care ar fi necesare pentru asigurarea stabilității sau siguranței Lucrărilor. Beneficiarul va transmite Antreprenorului o notificare în acest sens în termen de 5 zile de la data rezilierii. Antreprenorul, cu condiția respectării prevederilor clauzei 69a [Revendicările Antreprenorului], va fi îndreptățit la plata Costurilor aferente folosirii de către Beneficiar a acestor Lucrări Provizorii sau Utilaje după data rezilierii, potrivit prevederilor clauzei 55 [Costuri suplimentare].

43.5. Orice acord pentru închirierea (sub orice formă) de către Antreprenor a unor Lucrări Provizorii și/sau utilaje va conține o prevedere conform căreia, la cererea scrisă a Beneficiarului în termen de 5 zile de la data rezilierii, denunțării unilaterale sau încetării Contractului în conformitate cu prevederile clauzelor 64 [Rezilierea de către Beneficiar], 65 [Rezilierea de către Antreprenor] sau 66 [Forță majoră și denunțare unilaterală] și cu angajamentul Beneficiarului de a plăti toate costurile implicate în acest sens de la data respectivă, proprietarul va închiria Beneficiarului aceste Lucrări Provizorii și/sau utilaje conform aceluiași termen în care au fost închiriate de către Antreprenor, cu mențiunea că Beneficiarul are dreptul să permită folosirea de către orice alt antreprenor angajat pentru conservarea și/sau finalizarea Lucrărilor.

PLĂȚI

Clauza 44. Principii generale

44.1. Cu excepția cazului în care este prevăzut altfel în Condițiile Speciale, moneda Contractului va fi leul românesc și plățile vor fi efectuate în această monedă.

44.2. Plățile datorate de Beneficiar se vor efectua în contul stabilit în Contract sau indicat de către Antreprenor, respectiv în conturile indicate de Antreprenor și Subcontractanți. Beneficiarul este îndreptățit să refuze orice cont care ar ridica dubii cu privire la beneficiarul real sau din alte motive legate de combaterea spălării banilor. Dacă Legea prevede astfel sau la solicitarea Beneficiarului, acest conturi vor fi deschise de către Antreprenor și Subcontractanți la Trezoreria Statului.

44.3. Beneficiarul nu va face nicio plată dacă nu există o Garanție de Bună Execuție validă, în conformitate cu prevederile clauzei 15 [Garanția de Bună Execuție].

44.4. Antreprenorul se obligă să plătească Beneficiarului orice sumă solicitată de Beneficiar în conformitate cu prevederile clauzei 69b [Revendicările Beneficiarului] și considerată prin acordul Părților, Decizia Supervizorului, sentința arbitrală sau altcumva în conformitate cu prevederile Legii și ale Contractului ca fiind datorată. Orice astfel de sumă, dacă nu este dedusă din sumele plătibile de către Beneficiar Antreprenorului, va fi plătită de către Antreprenor în termen de 30 de zile de la transmiterea de către Beneficiar a unei facturi.

În cazul în care Antreprenorul nu efectuează o astfel de plată în termenul stabilit, Beneficiarul va fi îndreptățit, fără nicio altă formalitate decât transmiterea unei facturi aferente, la aplicarea unor dobânzi pentru întârziere în efectuarea plăților, la nivelul și în condițiile prevăzute în clauza 53 [Plăți întârziate].

44.5. Dacă sunt îndeplinite condițiile care permit rezilierea Contractului de către Beneficiar în conformitate cu prevederile clauzei 64 [Rezilierea de către Beneficiar], înainte sau în locul rezilierii Contractului, Beneficiarul poate suspenda plățile ca măsură de precauție fără notificare prealabilă. În cazul în care Contractul nu este reziliat, o asemenea suspendare nu va dura mai mult de 60 de zile.

Clauza 45. Valoarea Contractului

45.1. Valoarea Contractului va fi Prețul Contractului ca sumă forfetară (cu excepția Sumelor Provizionate), la care se adaugă TVA, și va putea fi ajustată și revizuită în conformitate cu prevederile Condițiilor Contractuale.

45.2. Antreprenorul va plăti toate taxele, impozitele și onorariile pe care acesta trebuie să le plătească potrivit prevederilor Contractului și ale Legii, iar Valoarea Contractului nu va fi modificată în funcție de aceste costuri, cu excepția celor prevăzute în subclauza 48.8.

45.3. Supervizorul va notifica Beneficiarul și Antreprenorul ori de câte ori ia cunoștință de faptul că Valoarea Contractului poate depăși Prețul Contractului stabilit la momentul respectiv, cu evaluarea diferenței respective. Dacă sunt aplicabile, Beneficiarul va acționa fără întârziere în conformitate cu prevederile subclauzei 37.3.

45.4. Dacă o parte din Lucrări urmează a fi plătită conform cantităților furnizate sau lucrărilor efectuate, prevederile referitoare la măsurare și evaluare vor fi menționate în Condițiile Speciale. Valoarea Contractului va fi stabilită în consecință și va face obiectul unor actualizări în conformitate cu prevederile Condițiilor Contractuale.

Clauza 46. Plata în avans

46.1. În cazul în care este prevăzut în Acordul Contractual că nu se va efectua nicio plată în avans, prevederile prezentei clauze nu se vor aplica.

46.2. Beneficiarul va efectua plăți în avans, fără dobândă, în vederea mobilizării, proiectării și executării Lucrărilor, în conformitate cu prevederile prezentei clauze. Efectuarea plății în avans va fi condiționată de existența unei Garanții de Bună Execuție valide, în conformitate cu prevederile clauzei 15 [Garanția de Bună Execuție], existența unei garanții de returnare a avansului în conformitate cu prevederile subclauzei 46.3. Plata în avans nu va fi efectuată înainte de Data de Începere.

46.3. Antreprenorul, cu excepția cazurilor în care Legea prevede altfel, va prezenta Beneficiarului o garanție de returnare a avansului și va transmite o copie a acesteia și Supervizorului. Valoarea garanției va fi cel puțin egală cu valoarea plății în avans plus valoarea rezultată din aplicarea ratei dobânzii de referință a Băncii Naționale a României la valoarea plății în avans, pentru perioada prevăzută de la momentul plății până la justificarea integrală a avansului.

Garanția de returnare a avansului va fi emisă de o societate bancară sau de o societate de asigurări, autorizată să emită asemenea garanții pe teritoriul Uniunii Europene sau (pentru celelalte societăți) cotate cel puțin cu ratingul BBB-/Baa3 sau echivalent și Antreprenorul va transmite documentele doveditoare în această privință. Garanția de returnare a avansului va fi irevocabilă și va prevedea că plata Garanției de returnare a avansului se va executa necondiționat, respectiv la prima cerere a Beneficiarului, pe baza declarației acestuia cu privire la culpa Antreprenorului. Garanția de returnare a avansului a unei asocieri sau a unui consorțiu va fi emisă în numele asocierii sau consorțiului.

Antreprenorul se va asigura că garanția de returnare a avansului va rămâne valabilă și în vigoare până la justificarea sau rambursarea avansului, dar valoarea garanției poate fi redusă în mod progresiv cu sumele justificate de către Antreprenor, așa cum acestea sunt indicate în Certificatele de Plată. Dacă plata în avans nu a fost justificată integral sau rambursată cu 30 de zile înainte de data expirării garanției, Antreprenorul va prelungi valabilitatea garanției până la justificare integrală sau rambursare a plății în avans.

În cazul în care garanția de returnare a avansului și-a încetat valabilitatea, iar Antreprenorul nu a prelungit valabilitatea garanției, sumele rămase de justificat din avans vor fi considerate, fără altă formalitate, ca fiind datorate în conformitate cu prevederile subclauzei 44.4 și vor fi recuperate de către Beneficiar, prin emiterea unei note de debit către Antreprenor sau prin deducere din plățile viitoare datorate Antreprenorului în baza Contractului.

Garanția de returnare a avansului va fi eliberată de către Beneficiar Antreprenorului la data și atunci când plata în avans este integral justificată sau rambursată.

46.4. În cazul în care Contractul este reziliat sau denunțat unilateral sau încetează în conformitate cu prevederile clauzelor 64 [Rezilierea de către Beneficiar], 65 [Rezilierea de către Antreprenor] sau 66 [Forță majoră și denunțare unilaterală], indiferent de motiv, sumele rămase de justificat din avans vor fi considerate, fără altă formalitate, ca fiind datorate în conformitate cu prevederile subclauzei 44.4 și vor fi recuperate de către Beneficiar. Garanția de returnare a avansului poate fi executată imediat de către Beneficiar pentru a rambursa sumele rămase de justificat din plată în avans, iar garantul nu va întârzia plata și nu o va contesta indiferent de motiv.

46.5. Antreprenorul va utiliza sumele reprezentând plată în avans exclusiv pentru operațiunile aferente executării Contractului. În cazul în care Antreprenorul nu folosește corespunzător o parte din aceste sume, Beneficiarul va fi îndreptățit, cu condiția respectării prevederilor subclauzei 69b [Revendicările Beneficiarului] la rambursarea de către Antreprenor a sumelor rămase de justificat (inclusiv prin executarea de către Beneficiar a garanției de returnare a avans), la plata de către Antreprenor a unor penalități de întârziere aplicând rata dobânzii de referință a Băncii Naționale a României, calculată pentru perioada de când s-a acordat avansul și până în momentul recuperării, la sumele folosite necorespunzător și să nu mai efectueze nicio altă plată în avans.

46.6. Valoarea (care poate fi exprimată sub formă de valoare procentuală) fiecărei tranșe din plățile în avans, numărul și data tranșelor vor fi cele specificate în Acordul Contractual și se vor încadra în limitele stabilite de Lege. O garanție corespunzătoare va fi prezentată de către Antreprenor pentru fiecare tranșă, în conformitate cu prevederile subclauzei 46.3. Dacă Acordul Contractual nu specifică valoarea, numărul și data tranșelor, câte o tranșă în valoare de 15% din valoarea plăților (inclusiv TVA) pentru fiecare an calendaristic, prevăzute în graficul de flux de numerar din Programul de Execuție aprobat și în vigoare la momentul respectiv, va fi solicitată de către Antreprenor într-o Situație de Lucrări emisă imediat după Data de Începere pentru primul an și în prima Situație de Lucrări din fiecare an calendaristic următor și va fi plătită de către Beneficiar în conformitate cu prevederile clauzei 50 [Plăți].

Fiecare plată în avans va fi justificată prin deduceri integrale (100%) din fiecare Situație de Lucrări, respectiv Certificat de Plată. Nu se admit plăți efective decât după deducerea integrală a avansului.

Acordarea unei noi tranșe de avans se face numai după ce avansul acordat anterior a fost justificat integral sau rambursat.

Dacă unele sume reprezentând plăți în avans au rămas nejustificate până la sfârșitul anului calendaristic, Beneficiarul va fi îndreptățit, cu condiția respectării prevederilor subclauzei 69b [Revendicările Beneficiarului] la rambursarea de către Antreprenor a sumelor rămase de justificat (inclusiv prin executarea de către Beneficiar a garanției de returnare a avans), și la plata de către Antreprenor a unor penalități de întârziere aplicând rata dobânzii de referință a Băncii Naționale a României, calculată pentru perioada de când s-a acordat avansul și până în momentul recuperării, la sumele folosite necorespunzător (în măsura în care întârzierea Antreprenorului nu se datorează unei cauze sau unui risc în responsabilitatea Beneficiarului).

46.7. În cazul în care este prevăzut în Acordul Contractual că sumele reprezentând plăți în avans pot fi justificate prin lucrări executate până la termenul stabilit în cadrul Contractului, prevederile subclauzei 46.6 nu se vor aplica, ci se vor aplica prevederile prezentei subclauze.

O garanție corespunzătoare va fi prezentată de către Antreprenor pentru fiecare tranșă, în conformitate cu prevederile subclauzei 46.3. Cu excepția cazului în care Acordul Contractual specifică alte valori, număr și/sau date ale tranșelor (în limitele stabilite de Lege), o primă tranșă în valoare de 5% din Prețul Contractului (la care se adaugă TVA) va fi solicitată de către Antreprenor într-o Situație de Lucrări emisă imediat după Data de Începere și va fi plătită de către Beneficiar în conformitate cu prevederile clauzei 50 [Plăți] și o a doua tranșă în valoare de 10% din Prețul Contractului (la care se adaugă TVA) va fi solicitată de către Antreprenor într-o Situație de Lucrări emisă imediat după obținerea autorizației de construire pentru Lucrările Permanente și va fi plătită de către Beneficiar în conformitate cu prevederile clauzei 50 [Plăți].

Fiecare plată în avans va fi justificată prin deduceri procentuale din Certificatele de Plată, în valoare procentuală de 25% din totalul sumelor aferente punctelor (a), (b) și (c) din subclauza 50.1 [Situația de Lucrări] (cu excepția cazului în care o altă valoare procentuală este specificată în Acordul Contractual), până când plata în avans este justificată integral.

La încheierea fiecărui an bugetar Antreprenorul va transmite Beneficiarului un deviz justificativ al cheltuielilor efectuate, prin care va confirma gradul de utilizare a avansului corespunzător destinației stabilite prin Contract.

Clauza 47. Sume Reținute

47.1. Sumele Reținute vor fi reținute din Certificatele de Plată, ca o metodă de plată aferentă obligațiilor Antreprenorului (i) de a termina Lucrările și (ii) de a remedia defecțiunile în Perioada de Garanție. Cu excepția cazului în care Acordul Contractual specifică alte valori, o valoare procentuală de 10% din totalul sumelor aferente punctelor (a) și (b) din subclauza 50.1 [Situația de Lucrări] va fi reținută din fiecare Certificat de Plată, până când se atinge limita Sumele Reținute, unde totalul Sumele Reținute este egal cu 5% din Prețul Contractului la semnarea Contractului. 50% din Sumele Reținute vor fi integrate în primul Certificat de Plată după aprobarea Recepției la Terminarea Lucrărilor și

plătite de către Beneficiar. Soldul Sumelor Reținute va fi integrat în primul Certificat de Plată după aprobarea Recepției Finale și plătit de către Beneficiar.

47.2. Antreprenorul, la alegerea sa, poate constitui și furniza Beneficiarului o garanție pentru Sume Reținute (suportând costurile aferente) care va fi emisă de către o instituție bancară autorizată să emită asemenea garanții pe teritoriul Uniunii Europene și va fi în forma anexată la Contract sau în orice altă formă agreată de către Beneficiar. Garanția va fi irevocabilă și va prevedea că plata garanției se va executa necondiționat, la prima cerere a Beneficiarului. Antreprenorul se va asigura că garanția este valabilă și în vigoare până la aprobarea Recepției Finale. Cuantumul garanției pentru Sume Reținute va fi egal cu valoarea cumulată a Sumelor Reținute prevăzută pentru perioada următoare de șase luni, în conformitate cu graficul de flux de numerar din Programul de Execuție aprobat și în vigoare la momentul respectiv. La intervale ulterioare, cuantumul garanției pentru Sume Reținute va fi crescut progresiv până se atinge limita Sumelor Reținute. Antreprenorul se va asigura că garanția pentru Sume Reținute este valabilă și în vigoare până la aprobarea Recepției Finale. În orice moment până la aprobarea Recepției la Terminarea Lucrărilor, cuantumul garanției pentru Sume Reținute va fi mai mare sau egal cu valoarea cumulată a Sumelor Reținute. În orice moment între aprobarea Recepției la Terminarea Lucrărilor și aprobarea Recepției Finale, cuantumul garanției pentru Sume Reținute va fi mai mare sau egal cu soldul Sumelor Reținute.

Dacă, în orice moment, Antreprenorul nu reușește să furnizeze o garanție pentru Sume Reținute în conformitate cu prevederile de mai sus, Sumele Reținute vor fi deduse din Certificatele de Plată și reținute de către Beneficiar.

Beneficiarul va returna Antreprenorului garanția pentru Sume Reținute în mod corespunzător cu plățile Sumelor Reținute prevăzute în subclauza 47.1.

Clauza 48. Ajustarea prețurilor

48.1. Se consideră că prețurile din Oferta Antreprenorului:

- (a) au fost stabilite în baza celor descrise și aplicabile în prezenta clauză;
- (b) conform Legii relevante aplicabile la Data de Referință.

Se consideră că Părțile sunt satisfăcute de cele prevăzute și aplicabile în prezenta clauză și în celelalte clauze din Condițiile Contractuale în ceea ce privește ajustarea prețurilor, inclusiv în cazul în care aceste prevederi nu asigură o compensație totală pentru creșterea sau diminuarea prețului elementelor constitutive ale Ofertei.

48.2. Cu excepția cazului în care este prevăzut altfel în Acordul Contractual, dacă Durata de Execuție la semnarea Contractului este mai mică sau egală cu 365 de zile, prețurile din Contract vor fi considerate ca fiind ferme și nu vor fi ajustate decât în cazul prevăzut la subclauza 48.8.

48.3. Cu excepția cazului în care este prevăzut altfel în Acordul Contractual, dacă Durata de Execuție la semnarea Contractului este mai mare de 365 de zile, se va considera că prețurile din Oferta Antreprenorului au fost stabilite în baza condițiilor de prețuri și piață în vigoare la Data de Referință și sumele plătibile Antreprenorului vor fi ajustate pentru creșterea/diminuarea indicilor de preț pentru elemente constitutive ale Ofertei, al căror efect se reflectă în creșterea/diminuarea costurilor pe baza cărora s-a fundamentat Prețul Contractului. Nu se va aplica nicio ajustare la lucrările evaluate pe baza Costului (cum ar fi cele aferente Sumelor Provizionate) sau a prețurilor curente. Această ajustare va fi determinată prin aplicarea formulei prevăzute în această clauză.

48.4. Formula de ajustare a prețurilor este o formulă polinomială de tipul:

$$An = av + m * Mn / Mo + f * Fn / Fo + e * En / Eo,$$

unde:

- "An" este coeficientul de ajustare care urmează a fi aplicat valorii de contract estimate pentru lucrările realizate în luna "n" (sumele aferente punctului (a) din subclauza 50.1 [Situția de Lucrări], exclusiv lucrările evaluate pe baza Costului sau a prețurilor curente);
- "av" este un coeficient fix și reprezintă valoarea procentuală a plății în avans față de Prețul Contractului;
- "m", "f", "e" sunt coeficienți care reprezintă ponderea estimată a fiecărui element relevant de cost în execuția Lucrărilor. Elementele de cost reprezintă resurse relevante cum ar fi forța de muncă, utilaje și materiale;
- "Fn", "En", "Mn" sunt indicii curenți de preț/cost sau prețurile de referință pentru luna "n", exprimați în moneda Contractului, după cum sunt aplicabile la data cu 60 de zile înainte de ultima zi a lunii "n". Indicii de preț sau prețurile de referință sunt aferente elementelor de cost relevante.
- "Lo", "Eo", "Mo" sunt indicii de preț/cost de bază sau prețurile de referință, exprimați în moneda Contractului, aplicabile la Data de Referință.

Indicii de preț/cost și/sau prețurile de referință, inclusiv sursa acestora și orice informație necesară pentru a determina cu certitudine definiția lor, precum și ponderea acestora vor fi stabiliți de către Beneficiar în tabelul datelor de ajustare din Acordul Contractual. Se va verifica următoarea ecuație: $av + m + f + e = 1$.

În cazul în care un indice de preț/cost curent sau un preț de referință pentru luna respectivă nu este disponibil (sau valoarea lor nu este definitivă), se va folosi ultimul indice sau preț disponibil iar ajustarea va fi recalculată atunci când indicele sau prețul va fi disponibil (respectiv când valoarea lor va deveni definitivă).

48.5. Atunci când sunt aplicabile prevederile subclauzei 48.3 și în cazul în care tabelul datelor de ajustare din Acordul Contractual nu este completat de către Beneficiar, se va folosi un singur indice de cost și formula aplicabilă va fi:

$$A_n = av + (1 - av) * I_n / I_o,$$

unde:

- "An" este coeficientul de ajustare care urmează a fi aplicat valorii de contract estimate pentru lucrările realizate în luna "n" (sume aferente punctului (a) din subclauza 50.1 [Situția de Lucrări], exclusiv lucrările evaluate pe baza Costului sau a prețurilor curente);

- "av" este valoarea procentuală a plății în avans față de Prețul Contractului;

- "In" este indicele de cost în construcții - total publicat de Institutul Național de Statistică în Buletinul Statistic de Prețuri, la tabelul 15, aplicabil la data cu 60 de zile înainte de ultima zi a lunii "n". Valoarea aplicabilă a acestui indice pentru luna ianuarie 2017 este 113,8.

- "Io" este indicele de cost în construcții - total, aplicabil la Data de Referință.

48.6. Pentru lucrări executate după aprobarea Recepției la Terminare, indicii curenți de preț/cost vor avea valorile aplicabile la data Recepției. Aceste valori nu vor mai fi modificate.

48.7. Dacă Antreprenorul nu finalizează Lucrările în Durata de Execuție după cum poate fi prelungită în conformitate cu prevederile clauzei 35 [Prelungirea Duratei de Execuție], ajustarea prețurilor după finalul Duratei de Execuție va fi făcută utilizând:

(a) coeficientul de actualizare (Pn) calculat în baza indicilor de preț/cost sau prețurilor de referință cu 60 de zile înainte de ultima zi din Durata de Execuție; sau

(b) coeficientul de actualizare (Pn) calculat în baza indicilor de preț/cost sau prețurilor de referință curente, în funcție de cea dintre situațiile de mai sus care este cea mai favorabilă pentru Beneficiar.

48.8. Valoarea Contractului va fi ajustată pentru a ține seama de orice creștere sau diminuare a Costului rezultat din modificarea Legii (inclusiv adoptarea unor Legi noi și abrogarea sau modificarea Legilor existente), publicate ulterior Datei de Referință, care îl va afecta pe Antreprenor în îndeplinirea obligațiilor sale potrivit prevederilor Contractului.

Dacă Antreprenorul înregistrează întârzieri și/sau se produc costuri suplimentare ca rezultat al modificării Legii, Antreprenorul va fi îndreptățit, cu condiția respectării prevederilor clauzei 69a [Revendicările Antreprenorului], la:

(a) prelungirea Duratei de Execuție pentru întârziere potrivit prevederilor clauzei 35 [Prelungirea Duratei de Execuție], dacă terminarea Lucrărilor este sau va fi întârziată, și

(b) plata Costurilor suplimentare, potrivit prevederilor clauzei 557 [Costuri suplimentare].

În cazul în care modificarea Legii rezultă în diminuarea Costului suportat de Antreprenor, Beneficiarul va fi îndreptățit, cu condiția respectării prevederilor clauzei 69b [Revendicările Beneficiarului], la diminuarea corespunzătoare a Valorii Contractului.

Prevederile prezentei subclauze nu se vor aplica dacă creșterea sau diminuarea Costului rezultat din modificarea Legii este luată în considerare prin evoluția indicilor de preț/cost sau prețurilor de referință relevante și aplicabile, stabilite în cadrul prezentei clauze.

Clauza 49. Graficul de Eșalonare a Plăților și Sume Provizionate

49.1. Prețul Contractului, cu excepția Sumelor Provizionate, reprezintă o sumă forfetară. Graficul de Eșalonare a Plăților va detalia modalitățile în care această sumă forfetară va fi plătită. Aceste modalități vor include:

(a) defalcarea sumei forfetare în sume sau procente aferente unor părți de Lucrări sau unor faze de proiectare și/sau execuție a Lucrărilor;

(b) stabilirea condițiilor în care fiecare parte de Lucrări sau fază de proiectare și/sau execuție a Lucrărilor va deveni plătită.

Cu excepția cazurilor expres prevăzute în Condițiile Contractuale, Antreprenorul nu va fi îndreptățit să solicite o creștere a sumei forfetare invocând motivul că lucrarea sau serviciul a necesitat mai multă muncă sau a costat mai mult decât anticipat inițial, și, de asemenea, Beneficiarul nu va fi îndreptățit să solicite o diminuare a prețului forfetar invocând motive opuse celor menționate mai sus.

49.2. În scopul emiterii Certificatelor de Plată pe parcursul executării Contractului până la aprobarea Recepției la Terminarea tuturor Lucrărilor, Supervizorul va evalua valoarea contractuală a Lucrărilor executate (inclusiv Documentele Antreprenorului produse) la momentul respectiv în conformitate cu metoda prevăzută în Graficul de Eșalonare a Plăților. De asemenea, Supervizorul va folosi o metodă alternativă de evaluare a părților din Lucrările Permanente executate la acel moment (inclusiv Documentele Antreprenorului), folosind listele de cantități din Documentele Antreprenorului, măsurarea acestor cantități real executate și prețurile unitare transmise de către Antreprenor potrivit prevederilor clauzei 18 [Structura detaliată a prețului] sau alte prețuri unitare relevante, cum ar fi prețuri de piață. Dacă aplicarea strictă a metodei prevăzute în Graficul de Eșalonare a Plăților ar cauza ca valoarea contractuală a Lucrărilor executate să fie semnificativ mai mari decât valoarea părților din Lucrările Permanente executate la acel moment, valoare stabilită de către Supervizor în conformitate cu metoda alternativă prevăzută mai sus,

Supervizorul va fi îndreptăţit să reţină temporar această diferenţă din Certificatul aferent de Plată, transmiţând Antreprenorului detaliile justificative. Sumele reţinute temporar vor deveni plătibile în măsura în care diferenţa între valoarea Lucrărilor executate evaluată cu metoda stabilită în Graficul de Eşalonare a Plăţilor şi valoarea Lucrărilor Permanente executate stabilită de către Supervisor în conformitate cu metoda alternativă prevăzută mai sus se reduce. Orice sold rămas reţinut temporar în conformitate cu prevederile prezentei subclauze va deveni plătit în primul Certificat de Plată emis după aprobarea Recepţiei la Terminarea tuturor Lucrărilor.

Pentru evitarea oricărui dubiu, dacă valoarea contractuală a Lucrărilor executate (aplicând metoda prevăzută în Graficul de Eşalonare a Plăţilor) este, în orice moment înainte de aprobarea Recepţiei la Terminarea tuturor Lucrărilor, mai mică decât valoarea Lucrărilor Permanente executate stabilită de către Supervisor în conformitate cu metoda alternativă prevăzută mai sus, Certificatul de Plată aferent va fi emis în conformitate cu metoda stabilită în Graficul de Eşalonare a Plăţilor.

49.3. Sume Provizionate

Fiecare Sumă Provizionată va fi folosită, integral sau parţial, doar în conformitate cu instrucţiunile Supervisorului. Pentru fiecare Sumă Provizionată, Antreprenorul, cu respectarea procedurilor de achiziţii stabilite de către Beneficiar, va achiziţiona, în conformitate cu instrucţiunile Supervisorului şi cu destinaţia prevăzută a Sumei Provizionate, Echipamente, Materiale, Lucrări sau servicii, iar valoarea acestora va fi inclusă în Valoarea Contractului şi va consta în:

- (a) sumele reale plătite (sau care trebuie plătite) de către Antreprenor, şi
- (b) o sumă pentru cheltuielile indirecte şi profit, calculată ca o valoare procentuală de 5% din aceste sume (sau altă valoare procentuală dacă este prevăzut astfel în Acordul Contractual).

La solicitarea Supervisorului, Antreprenorul va furniza documente, facturi, bonuri şi chitanţe justificative.

Pentru evitarea oricărui dubiu, în măsura în care Sumele Provizionate sunt stabilite de către Beneficiar, responsabilitatea pentru suficienţa Sumelor Provizionate pentru destinaţia prevăzută este în responsabilitatea Beneficiarului.

Clauza 50. Plăţi

50.1. Situaţia de Lucrări

După Data de Începere, lunar, Antreprenorul va transmite Supervisorului, în patru exemplare, Situaţia de Lucrări în care va prezenta detaliat sumele la care Antreprenorul se consideră îndreptăţit, împreună cu documentele justificative.

Situaţia de Lucrări va cuprinde:

- (a) valoarea estimată contractuală pentru toate Lucrările executate până la sfârşitul lunii (inclusiv Modificările, Sume Provizionate şi/sau Documentele Antreprenorului elaborate), din care va fi scăzută valoarea corespunzătoare inclusă în precedentă Situaţie de Lucrări;
- (b) sume de adăugat sau de scăzut pentru ajustarea preţurilor în conformitate cu prevederile clauzei 48 [Ajustarea preţurilor];
- (c) sume de adăugat sau de scăzut aferente Sumelor Reţinute în conformitate cu prevederile clauzei 47 [Sume Reţinute];
- (d) sume de adăugat sau de scăzut aferente plăţii în avans şi justificarea acesteia în conformitate cu prevederile clauzei 46 [Plata în avans];
- (e) sume de adăugat sau de scăzut pentru Echipamente şi Materiale, potrivit prevederilor subclauzei 50.2;
- (f) orice alte adăugări sau deduceri care pot fi datorate potrivit prevederilor Contractului sau în alt fel, inclusiv cele potrivit prevederilor clauzei 69 [Revendicări şi Decizii] şi 70 [Dispute şi arbitraj].

Situaţia de Lucrări va include o defalcare a sumelor pe Subcontractanţi în conformitate cu prevederile anexelor privind plata directă a subcontractelor anexate Contractului.

Orice Situaţie de Lucrări, potrivit prevederilor prezentei subclauze, va fi semnată de către Reprezentantul Antreprenorului. În caz contrar, Situaţia de Lucrări va fi nulă şi fără efect.

Antreprenorul nu va solicita în cadrul Situaţiilor de Lucrări şi Supervisorul nu va certifica la plată sume pentru care Antreprenorul nu a furnizat integral şi în forma finală documentele justificative necesare, stabilite în mod rezonabil de către Supervisor.

50.2. Antreprenorul va fi îndreptăţit la plata unor sume cu privire la Echipamentele şi Materialele aduse pe Şantier sau în alt loc aprobat de Supervisor, în vederea executării Lucrărilor Permanente dar încă neincorporate în Lucrările Permanente în următoarele condiţii:

- (a) Echipamentul şi Materialele sunt prevăzute în lista aferentă din Acordul Contractual şi sunt livrate în cantităţi rezonabile în raport cu prevederile Contractului;
- (b) Echipamentul şi Materialele sunt conforme cu prevederile Cerinţelor Beneficiarului şi ale Documentelor Antreprenorului pentru Lucrările Permanente şi organizate în loturi pentru a putea fi recunoscute de Supervisor;
- (c) Echipamentul şi Materialele sunt depozitate şi protejate corespunzător împotriva pierderii, daunei sau deteriorării;
- (d) Echipamentul şi Materialele se află în proprietatea Beneficiarului în conformitate cu prevederile clauzei 43 [Dreptul de proprietate asupra Materialelor şi Echipamentelor];

(e) Antreprenorul păstrează înregistrări adecvate cu privire la comandă, livrare, facturi, plată, depozitare, testare și folosire în executarea Contractului a Echipamentului și Materialelor, în formă acceptată de Supervisor iar aceste înregistrări sunt disponibile pentru analiză de către Supervisor;

(f) sumele care urmează să fie plătite vor fi echivalentul a 80% din costul stabilit de către Supervisor pentru Echipamentul și Materialele respective (fără transportul și livrarea, fără TVA), ținând cont de documentele menționate la punctul (e) de mai sus și de valoarea de contract pentru Echipament și Materiale.

Sumele plătite în conformitate cu prevederile prezentei subclauze vor fi deduse din Situația de Lucrări (i) la momentul când Echipamentul și Materialele sunt încorporate în Lucrările Permanente și valoarea lor contractuală este inclusă în sumele aferente punctului (a) din subclauza 50.1 [Situația de Lucrări], (ii) în cazul în care condițiile de mai sus nu ar mai fi îndeplinite și (iii) în caz de deteriorări, daune sau pierderi, inclusiv pierderi tehnologice.

50.3. Certificatul de Plată

Supervisorul va verifica Situațiile de Lucrări transmise de către Antreprenor și, în termen de 30 de zile de la primirea Situației de Lucrări, va emite un Certificat de Plată către Beneficiar, cu o copie transmisă Antreprenorului. Termenul de 30 de zile nu poate fi prelungit fără acordul Antreprenorului. Certificatul de Plată va avea aceeași structură ca Situațiile de Lucrări, inclusiv defalcarea sumelor pe Subcontractanți dacă este cazul. La stabilirea valorilor aferente punctului (a) al Certificatului de Plată, Supervisorul va acționa în conformitate cu prevederilor subclauzei 49.2. Prin emiterea unui Certificat de Plată, Supervisorul certifică, pe proprie răspundere, faptul că sumele solicitate la plată sunt în conformitate cu prevederile Contractului și corespund cu lucrări, servicii și articole reale și conforme cu prevederile Contractului.

Supervisorul nu va certifica la plată sume pentru care Antreprenorul nu a furnizat integral și în forma finală documentele justificative necesare, stabilite în mod rezonabil de către Supervisor.

Supervisorul, prin orice Certificat de Plată, poate efectua orice amendamente și modificări justificate oricărui Certificat de Plată anterior eliberat.

Dacă Antreprenorul nu a reușit sau nu reușește să execute o lucrare sau să respecte o obligație, fiind notificat de către Supervisor în acest scop, Supervisorul este îndreptățit să rețină valoarea acestei lucrări sau obligații până la terminarea lucrării sau îndeplinirea obligației. Atunci când stabilește valoarea unei obligații neîndeplinite sau nerespectate, Supervisorul va lua în considerare, cu titlu de referință, valorile menționate în Acordul Contractual, dacă există, adaptându-le după caz.

Fără a prejudicia niciun alt drept al Antreprenorului ce decurge din Contract sau în alt mod, Supervisorul nu este îndreptățit să emită un Certificat de Plată care ar face ca valoarea cumulată aprobată pentru plată să depășească Prețul Contractului, după cum poate fi revizuit prin act adițional.

50.4. Plata

Beneficiarul va plăti sumele certificate de către Supervisor în termen de 30 de zile de la primirea Certificatului de Plată, în conformitate cu următoarele condiții:

(a) fără a cauza vreo întârziere în termenul de plată, Beneficiarul este îndreptățit să corecteze erorile aritmetice din orice Certificat de Plată. Beneficiarul va notifica imediat Antreprenorul despre orice corecție aritmetică aplicată la valoarea Certificatului de Plată emis de către Supervisor. Aceste corecții aritmetice se vor face fără a lua în considerare prevederile clauzei 69b [Revendicările Beneficiarului];

(b) începând cu ziua a 15-a de la data emiterii Certificatului de Plată de către Supervisor, Antreprenorul va emite către Beneficiar o factură în valoarea specificată în Certificatul de Plată corespunzător, după cum poate fi corectată în conformitate cu cele de mai sus. Factura va include o defalcare a sumelor pe Subcontractanți în conformitate cu prevederile anexelor privind plata directă a subcontractelor anexate Contractului. Pentru evitarea oricărui dubiu, în lipsa unei facturi corespunzătoare, o plată nu va fi considerată ca datorată.

În cazul în care Beneficiarul nu este de acord cu Certificatul de Plată emis de către Supervisor sau cu o parte a acestuia, Beneficiarul va fi îndreptățit, cu condiția respectării prevederilor clauzei 69b [Revendicările Beneficiarului], să deducă sumele plătite dar nedatorate din sumele plătibile de către Beneficiar Antreprenorului sau să primească rambursarea acestor sume de către Antreprenor în termen de 30 de zile de la transmiterea de către Beneficiar a unei note de debit.

Clauza 51. Plata finală

51.1. Situația finală de Lucrări

În termen de 45 de zile de la aprobarea Recepției Finale, Antreprenorul va transmite Supervisorului, în patru exemplare, Situația finală de Lucrări, împreună cu documentele justificative. Situația finală de Lucrări va cuprinde:

(a) valoarea finală contractuală pentru toate Lucrările executate (inclusiv Modificările, Sume Provizionate și/sau Documentele Antreprenorului elaborate), de la care va fi scăzută valoarea corespunzătoare a lucrărilor plătite anterior,

(b) sume finale de adăugat sau de scăzut pentru ajustarea prețurilor în conformitate cu prevederile clauzei 48 [Ajustarea prețurilor],

(c) sume finale de adăugat sau de scăzut aferente Sumelor Reținute în conformitate cu prevederile clauzei 47 [Sume Reținute],

(d) sume finale de adăugat sau de scăzut aferente plății în avans și justificarea acestora în conformitate cu prevederile clauzei 46 [Plata în avans],

(e) sume finale de adăugat sau de scăzut pentru Echipamente și Materiale, potrivit prevederilor subclauzei 50.2;

(f) orice alte sume pe care Antreprenorul se consideră îndreptățit să le primească potrivit prevederilor Contractului sau în alt fel, inclusiv cele potrivit prevederilor clauzei 69 [Revendicări și Decizii] și 70 [Dispute și arbitraj].

Situația finală de Lucrări va include o defalcare a sumelor pe Subcontractanți în conformitate cu prevederile anexelor privind plata directă a subcontractelor anexate Contractului.

Beneficiarul nu va mai avea nicio obligație față de Antreprenor în niciun fel sau pentru nicio problemă în legătură cu sau potrivit prevederilor Contractului sau cu execuția Lucrărilor, cu excepția cazului în care Antreprenorul a inclus în mod expres sume în această privință în punctul (f) al Situației finale de Lucrări.

În cazul în care Antreprenorul nu emite Situația finală de Lucrări în termenul prevăzut, Supervizorul va emite un Certificat final de Plată în conformitate cu prevederile subclauzei 51.2 [Certificatul final de Plată].

51.2. Certificatul final de Plată

În 30 de zile de la transmiterea Situației finale de Lucrări sau de la data la care ar fi trebuit să fie emisă Situația finală de Lucrări, Supervizorul va emite un Certificat final de Plată către Beneficiar, cu o copie transmisă Antreprenorului. Certificatul de Plată va avea aceeași structură ca Situațiile de Lucrări, inclusiv defalcarea sumelor pe Subcontractanți dacă este cazul, cu excepția punctului (f) care va avea următorul conținut:

(f) sume de adăugat sau de scăzut aferente valorii finale, agreeate de Părți sau Decisă de către Supervizor, a tuturor sumelor aferente unor Revendicări potrivit prevederilor clauzei 69 [Revendicări și Decizii].

În cazul în care Beneficiarul și/sau Antreprenorul nu sunt de acord cu Certificatul final de Plată, oricare dintre Părți va transmite o notificare de dezacord în conformitate cu prevederile subclauzei 69c.5 [Notificarea de dezacord], în termenul și condițiile prevăzute în subclauza respectivă.

Chiar dacă o notificare de dezacord este notificată, pentru părțile din Certificatul final de Plată asupra cărora Părțile sunt de acord se va face plata în conformitate cu prevederile subclauzei 50.4 [Plata].

În cazul unui acord al Părților și în cazul în care nu a fost emisă o notificare de dezacord în termenul stabilit, valoarea Certificatului final de Plată reprezintă încheierea tuturor obligațiilor financiare în cadrul Contractului. Beneficiarul nu va mai avea nicio obligație față de Antreprenor în niciun fel sau pentru nicio problemă în legătură cu sau potrivit prevederilor Contractului sau cu execuția Lucrărilor și Antreprenorul va fi decăzut din dreptul său de a primi vreo plată suplimentară. Prezenta subclauză nu va limita responsabilitățile Beneficiarului privind obligațiile sale de despăgubire în caz de fraudă, greșeală deliberată sau comportament necorespunzător.

51.3. Plata finală

Beneficiarul va plăti sumele certificate de către Supervizor în termen de 30 de zile de la primirea Certificatului final de Plată, în condițiile în care nu există dispute cu privire la acest Certificat, în conformitate cu următoarele condiții:

(a) fără a cauza vreo întârziere în termenul de plată, Beneficiarul este îndreptățit să corecteze, fără alte formalități, erorile aritmetice din orice Certificat final de Plată. Beneficiarul va notifica imediat Antreprenorul despre orice corecție aritmetică aplicată la valoarea Certificatului final de Plată emis de către Supervizor;

(b) începând cu ziua a 15-a de la data emiterii Certificatului final de Plată de către Supervizor, Antreprenorul va emite către Beneficiar o factură în valoarea specificată în Certificatul final de Plată corespunzător, după cum poate fi corectată în conformitate cu cele de mai sus. Factura va include o defalcare a sumelor pe Subcontractanți în conformitate cu prevederile anexelor privind plata directă a subcontractelor anexate Contractului. Pentru evitarea oricărui dubiu, în lipsa unei facturi corespunzătoare, plata finală nu va fi considerată ca datorată. Atunci când o dispută cu privire la Certificatul final de Plată este soluționată, în final, potrivit prevederilor clauzei 70 [Dispute și arbitraj], Beneficiarul va plăti orice sume datorate fără întârziere.

Clauza 52. Plăți directe către Subcontractanți

52.1. În cazul în care un Subcontractant își exprimă, în conformitate cu prevederile Legii, opțiunea de a fi plătit direct, subcontractul anexat la Contract va conține o anexă specifică privind plata directă, prin care Antreprenorul și Subcontractantul vor (i) consemna această opțiune, (ii) preciza contul bancar al Subcontractantului și (iii) indica, pentru fiecare articol din Graficul de Eșalonare a Plăților aferent părții de Lucrări pentru care este desemnat Subcontractantul, partea din sumă sau procentul corespunzător aferent Subcontractantului, precum și modul de tratare și aplicare al elementelor listate la punctele (a) - (f) din subclauza 50.1 [Situația de Lucrări] în raport cu Subcontractantul, astfel încât să fie stabilită metoda concretă de evaluare și certificare a părții din fiecare plată efectuată de către Beneficiar în conformitate cu prevederile clauzelor 50 [Plăți] și 51 [Plata finală] aferentă Subcontractantului. Aplicarea de către Beneficiar a prevederilor aferente plății directe a Subcontractanților conduce doar la defalcarea plăților efectuate de către Beneficiar în conformitate cu prevederile clauzelor 50 [Plăți] și 51 [Plata finală] între Antreprenor și Subcontractanți, fără nicio altă modificare. În caz contrar, anexa privind plata directă a fiecărui subcontract devine nulă.

Pentru evitarea oricărui dubiu, introducerea de către Antreprenor, în punctul (a) al unei Situații de Lucrări, a unei sume aferente unei părți din Lucrări executate de către un Subcontractant este considerată confirmarea de către Antreprenor a prestației corespunzătoare a Subcontractantului respectiv.

Cu condiția respectării prevederilor definite în paragraful de mai sus și până când Subcontractantul este înlocuit, dacă este înlocuit, Beneficiarul va ține cont de acordul dintre Antreprenor și Subcontractant și va efectua plăți directe către Subcontractant. Aplicarea de către Beneficiar a prevederilor aferente plății directe către Subcontractant este singura obligație a Beneficiarului în raport cu prevederile subcontractului. Cu excepția cazului în care Beneficiarul nu își îndeplinește această obligație, Antreprenorul și fiecare Subcontractant vor despăgubi Beneficiarul, Personalul Beneficiarului și agenții acestuia și se vor asigura că nu sunt afectați de nicio reclamație, daună, pierdere și cheltuială generată de sau în legătură cu fiecare subcontract.

În cazul în care se constată, prin amendarea sau modificarea de către Supervisor într-un Certificat de Plată a unor sume certificate anterior, necesitatea recuperării de la un Subcontractant a unei sume plătite direct de către Beneficiar către acel Subcontractant, și dacă suma nu este dedusă din sumele plătibile de către Beneficiar Subcontractantului, va fi plătită de către Subcontractant în termen de 30 de zile de la transmiterea de către Beneficiar a unei facturi. În cazul în care Subcontractantul nu efectuează o astfel de plată în termenul stabilit, Beneficiarul va recupera suma respectivă de la Antreprenor.

Clauza 53. Plăți întârziate

53.1. Dacă Antreprenorul nu primește o plată datorată, integral, în termenul prevăzut la clauza 50.4 [Plata], respectiv la clauza 51.3 [Plata finală], Antreprenorul, fără alte formalități decât transmiterea către Beneficiar a unei facturi detaliate în termen de 60 de zile de la primirea integrală a plății, va fi îndreptățit să primească plata unor dobânzi pentru întârziere în efectuarea plăților, calculate lunar pentru suma neplătită în termen.

Aceste dobânzi pentru întârziere în efectuarea plăților vor fi calculate pe baza ratei anuale după cum urmează:

- (a) rata dobânzii de referință a Băncii Naționale a României, atunci când moneda de plată este leul românesc, sau
 - (b) rata dobânzii de referință a Băncii Centrale Europene, atunci când moneda de plată este euro, sau
 - (c) rata echivalentă a băncii centrale a statului respectiv sau a instituției echivalente, atunci când moneda de plată este alta decât leul românesc sau euro,
- la care se adaugă 8 (opt) puncte procentuale.

Dobânda va fi datorată pentru perioada dintre expirarea termenului de plată și data la care contul Beneficiarului este debitat.

Clauza 54. Plăți către terți

54.1. Beneficiarul va efectua plăți datorate Antreprenorului către terți doar după o cesiune realizată în conformitate cu prevederile clauzei 6 [Cesiune] sau în conformitate cu prevederile clauzei 52 [Plăți directe către Subcontractanți].

54.2. În cazul unui sechestr legal impus Antreprenorului ce afectează plățile scadente de primit de către Antreprenor în baza Contractului și fără a prejudicia termenul prevăzut la clauza 53 [Plăți întârziate], Beneficiarul va avea la dispoziție 30 de zile, de la data la care primește notificarea dispariției definitive a impedimentului de plată, pentru a relua plățile către Antreprenor.

Clauza 55. Costuri suplimentare

55.1. Antreprenorul va acționa în mod diligent pentru a preveni, în măsura posibilă, apariția unor costuri suplimentare. Cu condiția respectării prevederilor clauzei 69a [Revendicările Antreprenorului], respectiv a prevederilor subclauzei 69c.5 [Notificarea de dezacord] în cazul în care, în conformitate cu prevederile Contractului, Supervisorul a emis o Decizie cu privire la Costuri suplimentare fără ca o Revendicare a Antreprenorului să fi fost notificată, Antreprenorul va fi îndreptățit la plata unor Costuri suplimentare dacă și în măsura în care Antreprenorul suportă costuri suplimentare datorită uneia din următoarele cauze:

- (a) Ordine Administrative care nu se datorează culpei Antreprenorului, inclusiv Modificări (în cazul în care nu s-a convenit altfel în cadrul Modificării), cu excepția Modificărilor aferente subclauzei 37.11;
- (b) neîndeplinirea de către Beneficiar sau Personalul Beneficiarului a obligațiilor care le revin prin Contract;
- (c) orice suspendare a Lucrărilor care nu se datorează culpei Antreprenorului sau vreunui risc în responsabilitatea Antreprenorului;
- (d) forță majoră;
- (e) orice eveniment sau situație care, în conformitate cu prevederile Condițiilor Contractuale, îndreptățește Antreprenorul la plata de către Beneficiar a unor Costuri suplimentare, inclusiv cu titlu de despăgubiri, și care nu se datorează culpei Antreprenorului.

Pentru evitarea oricărui dubiu, în cazul în care Antreprenorul nu respectă prevederile clauzei 69a [Revendicările Antreprenorului], respectiv a prevederilor subclauzei 69c.5 [Notificarea de dezacord] în cazurile relevante, Antreprenorul va fi decăzut din dreptul său de a primi plata unor Costuri suplimentare.

55.2. Existența unor Costuri suplimentare în sensul Condițiilor Contractuale necesită ca Antreprenorul să aducă dovada că:

- (a) aceste Costuri au fost suportate sau vor fi suportate, în mod rezonabil, de către Antreprenor. Pentru evitarea oricărui dubiu: (i) un Cost nu poate include profitul Antreprenorului, (ii) un simplu risc de cheltuieli nu reprezintă un Cost, (iii) pierderea de profit nu este un Cost;
- (b) aceste Costuri suplimentare sunt datorate în mod clar cauzei invocate și nu ar fi fost suportate fără această cauză;

c) aceste Costuri suplimentare sunt fundamentate pe baza înregistrărilor Antreprenorului, care vor include în mod obligatoriu și datele financiare, contabile și altele asemenea, referitoare la costurile suportate sau care vor fi suportate de către Antreprenor.

Clauza 56. Încetarea responsabilității Părților

56.1. Aprobarea Recepției Finale confirmă îndeplinirea obligațiilor Antreprenorului de a proiecta, executa și termina Lucrările și de a remedia orice defecțiune în Perioada de Garanție. Totuși, după aprobarea Recepției Finale, fiecare Parte va avea responsabilitatea de a îndeplini orice obligație care rămâne neîndeplinită la data Recepției, în conformitate cu prevederile Legii și ale Contractului. În scopul stabilirii naturii și volumului obligațiilor neîndeplinite, Contractul se va considera a fi în vigoare.

56.2. Aprobarea Recepției Finale nu va aduce atingere răspunderii Antreprenorului prevăzute de Lege pentru vicii ale Lucrărilor.

56.3. Beneficiarul nu va mai avea nicio obligație față de Antreprenor în niciun fel sau pentru nicio problemă în legătură cu sau potrivit prevederilor Contractului sau cu execuția Lucrărilor după efectuarea plății finale în conformitate cu prevederile subclauzei 51.3 [Plata finală].

56.4. Fără a lua în considerare prevederile prezentei clauze, o Parte va despăgubi cealaltă Parte pentru orice pierderi sau daune cauzate acestei Părți și generate de fraudă sau greșeală deliberată comise de prima Parte, fără a implica vreo culpă a celeilalte Părți.

RECEPȚIE ȘI PERIOADA DE GARANȚIE

Clauza 57. Principii generale

57.1. Verificarea și testarea Lucrărilor de către Supervisor și/sau Beneficiar în pregătirea Recepției la Terminarea Lucrărilor sau a Recepției Finale se vor efectua în prezența Antreprenorului. Absența Antreprenorului nu constituie un impediment pentru verificare cu condiția ca Antreprenorul să fi fost notificat corespunzător cu cel puțin 30 de zile înainte de data verificării.

57.2. Dacă circumstanțele excepționale sau meteorologice fac imposibile evaluarea stării Lucrărilor și/sau testarea acestora în pregătirea Recepției la Terminarea Lucrărilor sau a Recepției Finale, Supervisorul, după consultarea, în măsura posibilului, a Antreprenorului, va întocmi o declarație prin care se certifică imposibilitatea. Se vor efectua verificarea și testarea în termen de 30 de zile de la data la care această imposibilitate încetează. Antreprenorul nu va invoca aceste circumstanțe pentru a evita obligația prezentării Lucrărilor într-o stare corespunzătoare.

Clauza 58. Teste la Terminare

58.1. Lucrările nu vor fi recepționate până nu se efectuează verificările și Testele la Terminare prevăzute în Contract. Prevederile subclauzei 41.2 se vor aplica în mod corespunzător, cu excepția cazului în care testele sunt efectuate de către Beneficiar când nu se vor aplica decât punctele (b) și (c) din subclauza respectivă. Antreprenorul va aduce la cunoștința Supervisorului data când pot fi începute verificările și Testele la Terminare.

58.2. În urma verificării și testării, Supervisorul va notifica Antreprenorul cu privire la rezultatul Testelor la Terminare. În conformitate cu prevederile notificării și în termenul prevăzut de aceasta, Lucrările care nu corespund specificațiilor și condițiilor din Contract vor fi demolate și reconstruite de Antreprenor sau reparate. Dacă Antreprenorul nu respectă prevederile notificării, Beneficiarul poate alege, printr-o notificare transmisă Antreprenorului în conformitate cu prevederile subclauzei 69b [Revendicările Beneficiarului], să efectueze aceste demolări, reconstruirii sau reparații, direct sau prin terți, pe costul Antreprenorului. Supervisorul poate solicita de asemenea demolarea și reconstruirea sau reparația oricărei Lucrări în care s-au utilizat Materiale și/sau Echipamente neconforme cu prevederile Contractului, sau care au fost executate în perioadele de suspendare prevăzute la clauza 38 [Suspendare].

Clauza 59. Utilizarea Lucrărilor înainte de Recepția la Terminarea Lucrărilor

59.1. În cazul în care Contractul prevede că Lucrările se execută în regim de continuare a utilizării (inclusiv a traficului), prevederile subclauzelor 59.2 și 59.3 nu se vor aplica. În acest caz, Antreprenorul va transmite o notificare Supervisorului după ce o parte a Lucrării este finalizată și funcțională în conformitate cu prevederile Contractului. Cu excepția cazului în care notificarea Antreprenorului este respinsă, cu motive detaliate, de către Supervisor în termen de 15 zile de la primire, Beneficiarul va fi responsabil pentru îngrijirea acestei părți începând cu data începerii utilizării care va fi a 30-a zi de la data primirii notificării Antreprenorului.

59.2. Beneficiarul nu va utiliza nicio parte a Lucrărilor (altfel decât ca măsură temporară specificată în Contract sau convenită de către ambele Părți) până la aprobarea Recepției la Terminarea Lucrărilor pentru această parte. Dacă Beneficiarul utilizează o parte a Lucrărilor înainte de aprobarea Recepției la Terminarea Lucrărilor, Antreprenorul va înceta să mai aibă responsabilitatea pentru îngrijirea acestei părți începând cu data la care a început utilizarea acesteia, dată la care responsabilitatea va trece în sarcina Beneficiarului.

59.3. Dacă Antreprenorul înregistrează întârzieri și/sau se produc costuri suplimentare ca urmare a utilizării de către Beneficiar a unei părți din Lucrare, alta decât utilizarea specificată în Contract sau convenită de către Antreprenor, Antreprenorul va fi îndreptățit, cu condiția respectării prevederilor clauzei 69a [Revendicările Antreprenorului], la:

(a) prelungirea Duratei de Execuție pentru întârziere potrivit prevederilor clauzei 35 [Prelungirea Duratei de Execuție], dacă terminarea Lucrărilor este sau va fi întârziată, și

(b) plata Costurilor suplimentare, potrivit prevederilor clauzei 55 [Costuri suplimentare].

59.4. Dacă Beneficiarul aprobă Recepția la Terminare sau utilizează o parte a Lucrărilor, inclusiv un Sector, (altfel decât ca măsură temporară specificată în Contract, sau convenită de către ambele Părți), eventualele penalități de întârziere potrivit prevederilor subclauzei 36.4 aferente terminării Lucrărilor rămase de executat vor fi diminuate corespunzător. Pentru o întârziere înregistrată după data Recepției la Terminare sau data începerii utilizării, reducerea proporțională a penalităților de întârziere se va calcula ca raport între valoarea părții de Lucrări recepționate sau utilizate și valoarea totală a Lucrărilor sau Sectorului de lucrări (după caz). Supervizorul va proceda în conformitate cu prevederile subclauzei 69c.2 [Decizia Supervizorului] pentru a conveni sau Decide aceste proporții.

Clauza 60. Recepția la Terminarea Lucrărilor

60.1. Se va putea efectua Recepția la Terminare a Lucrărilor sau a unui Sector doar dacă sunt îndeplinite în mod cumulativ următoarele condiții:

(a) Lucrările sau Sectorul au fost terminate în conformitate cu prevederile Contractului,

(b) Lucrările sau Sectorul au trecut Testele la Terminare în conformitate cu prevederile clauzei 58 [Teste la Terminare],

(c) Antreprenorul a îndeplinit obligațiile prevăzute în Contract astfel încât Lucrările sau Sectorul să poată fi considerate terminate pentru a fi supuse Recepției la Terminarea Lucrărilor, inclusiv dar nelimitat la obligațiile prevăzute în subclauzele 9.4 și 19.7.

60.2. Recepția la Terminarea Lucrărilor poate fi realizată și pentru părți din Lucrări, în condițiile Legii și ale prezentului Contract, dacă acestea sunt distincte/independente din punct de vedere fizic și funcțional.

60.3. Antreprenorul va notifica Beneficiarul și Supervizorul cu cel puțin 15 zile înainte ca Lucrările sau un Sector de lucrări, să fie, din punctul de vedere al Antreprenorului, terminate și pregătite de recepție și va solicita Beneficiarului efectuarea Recepției la Terminare.

60.4. În termen de 10 zile de la data notificării de către Antreprenor, Supervizorul va verifica dacă sunt întrunite condițiile de recepție și va emite către Beneficiar, cu o copie la Antreprenor, un raport la Terminarea Lucrărilor prin care Supervizorul va recomanda Beneficiarului, cu motivare detaliată, admiterea, amânarea sau respingerea recepției Lucrărilor.

60.5 Beneficiarul va organiza începerea recepției și va comunica Antreprenorului data stabilită și componența comisiei de recepție. Comisia de recepție va consemna observațiile și concluziile într-un proces-verbal conform Legii.

60.6. În termen de 5 zile după ce semnează procesul-verbal, Beneficiarul va notifica Antreprenorul cu privire la hotărârea de admitere, suspendare sau respingere a recepției la terminare, cu o copie a procesului-verbal aferent semnat de Beneficiar. În cazul suspendării sau respingerii recepției, Beneficiarul va prezenta, în notificarea sa dacă nu sunt prezentate în procesul-verbal, motivația, precum și lucrările pe care să le realizeze Antreprenorul și obligațiile pe care să le îndeplinească pentru a face posibilă admiterea recepției în conformitate cu prevederile Contractului. Antreprenorul va remedia și/sau finaliza lucrările și va îndeplini obligațiile, înainte de a transmite o nouă înștiințare potrivit prevederilor subclauzei 60.3.

În cazul în care Beneficiarul aprobă Recepția la Terminarea Lucrărilor, Beneficiarul va consemna, în notificarea sa dacă nu sunt consemnate în procesul-verbal, (i) data la care Lucrările sau Sectorul de lucrări au fost terminate în conformitate cu prevederile Contractului, (ii) lucrările minore rămase de executat și termenele aferente, (iii) defecțiunile, neconformitățile și alte neconcordanțe, cu termenele aferente de remediere, (iv) Revendicările Beneficiarului (cu condiția respectării prevederilor subclauzei 69b [Revendicările Beneficiarului]) privind penalizări, diminuări de valori și altele asemenea.

Clauza 61. Perioada de Garanție

61.1. Antreprenorul va fi responsabil de remedierea oricărui viciu și oricărei deteriorări a unei părți a Lucrărilor ce se poate produce sau poate apărea în Perioada de Garanție și care:

(a) rezultă din folosirea unor Echipamente sau Materiale defectuoase sau din proiectare de către Antreprenor sau punerea în operă necorespunzătoare; și/sau

(b) rezultă din orice acțiune sau lipsă de acțiune a Antreprenorului în Perioada de Garanție.

Dacă un astfel de viciu apare sau o astfel de deteriorare se produce în Perioada de Garanție, Supervizorul sau Beneficiarul vor notifica Antreprenorul cu privire la aceste vicii sau deteriorări. Notificarea va indica motivele pentru care Antreprenorul este responsabil de viciul sau deteriorarea.

În Perioada de Garanție, Antreprenorul nu va fi responsabil pentru uzura normală a Lucrărilor produsă, pentru fiecare parte din Lucrări, începând cu data de începere a utilizării părții respective de către Beneficiar potrivit prevederilor clauzei 59 [Utilizarea Lucrărilor înainte de Recepția la Terminarea Lucrărilor] sau, dacă nu există o asemenea dată, de la data de aprobare a Recepției la Terminare. De asemenea, Antreprenorul nu va fi responsabil pentru uzura sau deteriorări care rezultă dintr-o utilizare necorespunzătoare a Lucrărilor.

61.2. La primirea unei notificări emise potrivit prevederilor subclauzei 61.1 și în conformitate cu aceasta, Antreprenorul va remedia pe propriul cost orice viciu sau deteriorare în cel mai scurt timp posibil.

Dacă în Perioada de Garanție o defecțiune sau deteriorare nu poate fi remediată pe Șantier, Antreprenorul poate, în scopul reparării, transporta în afara Șantierului componentele aferente, cu condiția depunerii unei garanții pentru valoarea de înlocuire a componentelor ridicate și cu acceptul prealabil al Supervizorului.

În cazul în care Antreprenorul consideră că nu este responsabil, în conformitate cu prevederile subclauzei 61.1, de viciul sau deteriorarea, Antreprenorul va remedia viciul sau deteriorarea în conformitate cu notificarea emisă, dar va fi îndreptățit, cu condiția respectării prevederilor clauzei 69a [Revendicările Antreprenorului] la plata Costurilor suplimentare potrivit prevederilor clauzei 55 [Costuri suplimentare].

61.3. În cazul în care Antreprenorul nu remediază un viciu sau o deteriorare în termenul prevăzut în notificare, Beneficiarul:

(a) poate executa lucrările de remediere direct sau printr-un terț, pe riscul și (cu condiția respectării prevederilor clauzei 69b [Revendicările Beneficiarului]) costul Antreprenorului; sau

(b) poate rezilia Contractul în conformitate cu prevederile clauzei 64 [Rezilierea de către Beneficiar].

61.4. Dacă un viciu sau o deteriorare în responsabilitatea Antreprenorului potrivit prevederilor subclauzei 61.1 implică privarea semnificativă a Beneficiarului de beneficiul Lucrărilor (sau a unei părți de Lucrări), Beneficiarul, fără a afecta vreun alt drept al său, va fi îndreptățit, cu condiția respectării prevederilor clauzei 69b [Revendicările Beneficiarului], să recupereze toate sumele plătite pentru părțile de Lucrări în cauză împreună cu costul demontării acestor părți și eliberării Șantierului. În acest caz, Antreprenorul nu va mai avea obligația de a remedia partea sau părțile respective de Lucrări.

61.5. În caz de urgență, în situația în care Antreprenorul nu este disponibil imediat sau, în cazul în care a fost contactat, nu poate lua măsurile impuse, Beneficiarul poate executa lucrarea pe costul Antreprenorului (cu condiția respectării prevederilor subclauzei 69b [Revendicările Beneficiarului]). Beneficiarul sau Supervizorul în cel mai scurt timp posibil vor informa Antreprenorul cu privire la acțiunea întreprinsă.

61.6. Dacă sunt prevăzute în Cerințele Beneficiarului teste care se efectuează în Perioada de Garanție, Beneficiarul va efectua aceste teste în momentele și condițiile stabilite în Cerințele Beneficiarului și în conformitate cu manualele furnizate de către Antreprenor, potrivit prevederilor subclauzei 19.5, și orice îndrumare pe care Antreprenorul este solicitat să o asigure pe parcursul acestor teste. Beneficiarul va notifica Antreprenorul despre efectuarea testelor cu 30 de zile înainte de aceste teste. Antreprenorul va fi îndreptățit să fie prezent la efectuarea testelor. În cazul în care Antreprenorul nu participă la efectuarea testelor, Beneficiarul poate să înceapă efectuarea lor și testele vor fi considerate ca fiind efectuate în prezența Antreprenorului.

Dacă Lucrările sau o parte a Lucrărilor nu trec testele, se vor aplica în mod corespunzător prevederile subclauzelor 61.1, 61.2 și 61.3. În urma efectuării remedierilor necesare, testele vor fi repetate.

Dacă Lucrările sau o parte a Lucrărilor nu trec testele repetate, Beneficiarul va fi îndreptățit, cu condiția respectării prevederilor clauzei 69b [Revendicările Beneficiarului] la plata de către Antreprenor a daunei suportate de către Beneficiar. Dacă această situație implică privarea semnificativă a Beneficiarului de beneficiul Lucrărilor (sau a unei părți de Lucrări), Beneficiarul, fără a afecta vreun alt drept al său, va fi îndreptățit, cu condiția respectării prevederilor clauzei 69b [Revendicările Beneficiarului], să recupereze toate sumele plătite pentru părțile de Lucrări în cauză împreună cu costul demontării acestor părți și eliberării Șantierului.

61.7. Perioada de Garanție, înainte de orice prelungire a acestei perioade potrivit prevederilor prezentei clauze, va fi prevăzută în Acordul Contractual. Dacă Acordul Contractual nu prevede durata Perioadei de Garanție, această durată va fi după cum urmează:

- 5 ani pentru construcțiile încadrate în categoriile de importanță A și B, în sensul Legii;
- 3 ani pentru construcțiile încadrate în categoria de importanță C, în sensul Legii;
- 1 an pentru construcțiile încadrate în categoria de importanță D, în sensul Legii.

Perioada de Garanție, pentru Lucrările, fiecare parte a Lucrărilor recepționată separat sau Sector, va începe la data aprobării Recepției la Terminare a Lucrărilor, părții din Lucrări sau Sectorului, după caz.

61.8. Beneficiarul va fi îndreptățit, cu condiția respectării prevederilor subclauzei 69b [Revendicările Beneficiarului], la prelungirea Perioadei de Garanție pentru Lucrări, parte din Lucrări recepționate separat sau Sector, dacă și pentru perioada în care Lucrările, partea din Lucrări sau Sector, inclusiv o componentă importantă a Echipamentelor, nu pot fi utilizate în scopul pentru care acestea au fost destinate, în Perioada de Garanție, din cauza unor defecțiuni sau unor degradări (inclusiv netrecerea testelor prevăzute la subclauza 61.6).

Clauza 62. Recepția Finală

62.1. Îndeplinirea obligațiilor Antreprenorului nu se consideră a fi încheiată înainte de aprobarea Recepției Finale.

62.2. La expirarea Perioadei de Garanție (inclusiv orice prelungire potrivit prevederilor subclauzei 61.8), sau, în cazul în care au fost recepționate separat la terminare unele părți sau Sectoare, a ultimei Perioade de Garanție (inclusiv orice prelungire potrivit prevederilor subclauzei 61.8) Beneficiarul va organiza recepția finală și va comunica Antreprenorului data stabilită și componența comisiei de recepție în condițiile Legii. Comisia de recepție va consemna observațiile și concluziile sale într-un proces-verbal conform Legii.

62.3. În termen de 5 zile după ce semnează procesul-verbal, Beneficiarul va notifica Antreprenorul cu privire la hotărârea de admitere, suspendare sau respingere a recepției finale, cu o copie a procesului-verbal aferent semnat de Beneficiar.

În cazul suspendării sau respingerii recepției finale, Beneficiarul, fără a afecta dreptul său de a rezilia Contractul în conformitate cu prevederile clauzei 64 [Rezilierea de către Beneficiar], va prezenta, în notificarea sa dacă nu sunt

prezentate în procesul-verbal, motivația, precum și lucrările pe care să le realizeze Antreprenorul și obligațiile pe care să le îndeplinească pentru a face posibilă admiterea recepției în conformitate cu prevederile Contractului. Antreprenorul va remedia și/sau finaliza lucrările și va îndeplini obligațiile.

În cazul în care Beneficiarul aprobă Recepția Finală, Beneficiarul va consemna, în notificarea sa dacă nu este consemnată în procesul-verbal, data la care Antreprenorul și-a încheiat obligațiile prevăzute în Contract (sau datele în cazul în care au fost recepționate separat, la terminare, părți din Lucrări sau Sectoare), fără a prejudicia prevederile clauzei 56 [Încetarea responsabilității Părților].

62.4. Procesul-verbal de Recepție Finală semnat de către Beneficiar va fi singurul document considerat a certifica Recepția Finală a Lucrărilor.

ÎNCĂLCAREA CONTRACTULUI ȘI REZILIERE

Clauza 63. Încălcarea Contractului

63.1. Oricare dintre Părți încalcă Contractul atunci când nu își îndeplinește obligațiile conform prevederilor Contractului.

63.2. Când se produce o încălcare a Contractului, Partea vătămată prin încălcare este îndreptățită, în măsura și în condițiile prevăzute în Condițiile Contractuale, la următoarele remedii:

(a) (în cazul încălcării Contractului de către Antreprenor) transmiterea de către Beneficiar a unei notificări adresate Antreprenorului, în care Beneficiarul va indica, cu referire specifică la prevederile Contractului, obligația nerespectată de Antreprenor, va stabili un termen rezonabil de remediere și va specifica faptul că notificarea este emisă în temeiul prezentei subclauze;

(b) măsuri specifice prevăzute în Contract (inclusiv, dar fără a se limita la cele prevăzute în subclauza 36.2, subclauza 36.3, clauza 38 [Suspendare], subclauza 44.5, clauza 53 [Plăți întârziate] sau subclauza 50.3 [Certificat de Plată]);

(c) remedii și despăgubiri prevăzute în Contract, cu condiția respectării prevederilor clauzei 69 [Revendicări și Decizii] și/sau, după caz, clauzei 70 [Dispute și arbitraj], și/sau

(d) rezilierea Contractului, cu condiția respectării prevederilor clauzei 64 [Rezilierea de către Beneficiar], respectiv clauzei 65 [Rezilierea de către Antreprenor].

Clauza 64. Rezilierea de către Beneficiar

64.1. Cu condiția respectării celorlalte prevederi relevante ale Condițiilor Contractuale, Beneficiarul, printr-o notificare de reziliere motivată și primită de Antreprenor cu 15 zile înainte de data rezilierii, este îndreptățit să rezilieze Contractul în oricare din următoarele situații:

(a) Antreprenorul încalcă grav Contractul; în sensul prezentei clauze, o încălcare a Contractului de către Antreprenor este gravă dacă Antreprenorul, fără justificări rezonabile, nu reușește să respecte prevederile unei notificări emise în conformitate cu prevederile punctului (a) al subclauzei 63.2, în termenul rezonabil stabilit în această notificare;

(b) Antreprenorul cesionează contractul fără a respecta prevederile clauzei 6 [Cesiune] sau subcontractează fără acordul (expres sau implicit) al Beneficiarului;

(c) Antreprenorul devine falit, intră în proces de lichidare sau dacă se întâmplă orice alt eveniment care (conform prevederilor Legii în vigoare) are un efect similar cu cel al oricărei astfel de situații sau evenimente;

(d) Antreprenorul nu încheie sau nu menține în vigoare Garanția de Bună Execuție sau asigurările prevăzute în clauza 16 [Responsabilități și asigurări] sau emitentul Garanției de Bună Execuție sau vreuna dintre societățile de asigurare cu care Antreprenorul a încheiat asigurările prevăzute în clauza 16 [Responsabilități și asigurări] nu își pot respecta angajamentele iar Antreprenorul nu transmite în termen noua Garanție de Bună Execuție sau o copie a noului certificat de asigurare;

(e) Antreprenorul se afla, la momentul atribuirii Contractului, în una dintre următoarele situații și, prin urmare, ar fi trebuit să fie exclus din procedura de atribuire sau se află în una dintre următoarele situații în orice moment după atribuirea Contractului: în ultimii 5 ani a fost condamnat prin hotărârea definitivă a unei instanțe judecătorești, pentru participare la o organizație criminală, pentru corupție, pentru fraudă, pentru infracțiuni teroriste sau infracțiuni legate de activitățile teroriste, pentru spălare de bani sau finanțarea terorismului, și/sau pentru exploatarea prin muncă a copiilor și alte forme de trafic de persoane;

(f) Antreprenorul nu își îndeplinește vreuna dintre obligațiile prevăzute la clauza 12.8, clauza 12a [Codul de conduită] sau clauza 12b [Conflict de interese];

(g) terțul susținător, potrivit prevederilor subclauzei 12.9, nu respectă obligațiile asumate prin angajamentul ferm;

(h) Beneficiarul devine îndreptățit să perceapă de la Antreprenor suma maximă a penalităților de întârziere după cum este stabilită în subclauza 36.4;

(i) Antreprenorul nu își îndeplinește obligațiile potrivit prevederilor clauzei 61.

Cazurile de reziliere prevăzute la punctele (c), (e) și (f) pot face referire la persoane membre ale organului administrativ, de management sau de supervizare al Antreprenorului și/sau persoane cu puteri de reprezentare, decizie sau control cu privire la Antreprenor.

Cazurile de reziliere prevăzute la punctele (a), (c), (e) și (f) fac referire și la persoanele responsabile individual și în solidar de executarea Contractului.

Cazurile prevăzute la punctul (f) pot face referire la Subcontractanți.

În oricare din aceste situații și cu excepția cazului în care Beneficiarul, în termen de 15 zile de la data primirii de către Antreprenor a notificării de reziliere, transmite Antreprenorului o notificare de revocare a notificării de reziliere, Contractul va înceta de plin drept, fără somație, punere în întârziere, hotărâre judecătorească, sentință arbitrală sau orice alte formalități, în a 16-a zi de la primirea de către Antreprenor a notificării de reziliere emisă de Beneficiar.

64.2. De la data rezilierii, Antreprenorul va lua imediat măsuri pentru a încheia lucrările prompt și ordonat și pentru a reduce cheltuielile la minimum. Antreprenorul va părăsi Șantierul și va preda Beneficiarului toate Bunurile aflate în proprietatea Beneficiarului (inclusiv transportul și depozitarea lor pe Șantier în conformitate cu prevederile subclauzei 43.3), toate Documentele Antreprenorului și orice alte documente de proiectare întocmite de sau pentru acesta. De la data emiterii notificării de reziliere și până la expirarea unui termen de 5 zile de la data rezilierii, Antreprenorul nu va retrage de pe Șantier nicio Lucrare Provizorie și niciun Utilaj fără acceptul prealabil al Beneficiarului.

64.3. În termen de 5 zile de la data rezilierii, Beneficiarul va transmite Antreprenorului orice notificare cu privire la cesiunea de către Antreprenor a unor subcontracte. Antreprenorul va ceda către Beneficiar orice subcontract imediat după primirea notificării Beneficiarului în acest sens.

64.4. În conformitate cu prevederile subclauzei 43.4, în termen de 5 zile de la data rezilierii, Beneficiarul va transmite Antreprenorului orice notificare cu privire la folosirea de către Beneficiar a unor Lucrări Provizorii și/sau Utilaje ale Antreprenorului, necesare pentru asigurarea stabilității sau siguranței Lucrărilor.

64.5. În conformitate cu prevederile subclauzei 43.5, în termen de 5 zile de la data rezilierii, Beneficiarul va transmite Antreprenorului orice cerere de încheiere cu proprietarii acestora a unor contracte de închiriere de Lucrări Provizorii și/sau utilaje conform aceluiași termen în care au fost închiriate de către Antreprenor, cu angajamentul Beneficiarului de a plăti toate costurile implicate în acest sens de la data cererii.

64.6. Antreprenorul va respecta imediat orice notificare emisă de Beneficiar sau Supervizor în termen de 5 zile cu privire la măsuri rezonabile de luat de către Antreprenor pentru a proteja viața sau proprietatea sau pentru siguranța Lucrărilor.

64.7. Rezilierea nu va afecta alte drepturi ale Beneficiarului sau Antreprenorului sau remedii la dispoziția acestora, potrivit prevederilor Contractului sau ale Legii. Beneficiarul va putea finaliza Lucrările direct sau prin încheierea unui alt contract cu un terț. Obligația Antreprenorului de a executa Lucrările și răspunderea Antreprenorului pentru întârzieri în terminarea Lucrărilor vor înceta imediat la data rezilierii. Rezilierea Contractului nu va afecta:

(a) drepturile și obligațiile în temeiul Contractului dobândite sau scadente până la data rezilierii (inclusiv dar fără a se limita la dreptul Beneficiarului de a recupera daune de la Antreprenor);

(b) drepturile și obligațiile Antreprenorului și ale Beneficiarului care supraviețuiesc în temeiul oricărei clauze a prezentului Contract în care se menționează că supraviețuiește rezilierii Contractului sau care este necesară pentru a da efect rezilierii sau consecințelor rezilierii Contractului.

64.8. Supervizorul, în cel mai scurt timp posibil, dar nu mai târziu de 90 de zile după data rezilierii, va certifica valoarea Lucrărilor (inclusiv a Documentelor Antreprenorului produse) și toate sumele pe care Supervizorul le Decide ca fiind datorate Antreprenorului la data rezilierii (inclusiv orice sold în legătură cu Costul Materialelor, Echipamentelor și altor Bunuri achiziționate, fabricate sau produse de Antreprenor și aflate în proprietatea Beneficiarului, precum și Costurile suplimentare revendicate de către Antreprenor în conformitate cu prevederile Contractului dacă este cazul).

64.9. După reziliere, un raport privind Lucrările executate de Antreprenor (inclusiv Documentelor Antreprenorului produse) va fi întocmit de Supervizor în cel mai scurt timp posibil după inspectarea Lucrărilor și inventarierea Lucrărilor Provizorii, Materialelor, Echipamentelor și altor Bunuri, dar nu mai târziu de 90 de zile după data rezilierii. Antreprenorul va fi somat să se prezinte la inspecție și inventar. Supervizorul va întocmi și o declarație privind sumele datorate de Antreprenor Beneficiarului.

64.10. Beneficiarul nu va fi obligat să efectueze nicio plată către Antreprenor până la terminarea Lucrărilor. După terminarea Lucrărilor, Beneficiarul va recupera de la Antreprenor costurile suplimentare, după caz, de terminare a Lucrărilor și/sau va plăti orice sold datorat Antreprenorului. Costurile suplimentare de terminare a Lucrărilor sunt calculate după cum urmează: costurile efectiv suportate de către Beneficiar după data rezilierii în scopul terminării Lucrărilor plus totalul sumelor plătite sau datorate Antreprenorului la data rezilierii minus Valoarea Contractului la data rezilierii și orice sume datorate de Antreprenor Beneficiarului la data rezilierii.

64.11. În cazul rezilierii în conformitate cu prevederile prezentei clauze, pe lângă costurile suplimentare de terminare a Lucrărilor și fără a afecta alte remedii prevăzute în Contract, Beneficiarul va fi îndreptățit să recupereze de la Antreprenor orice pierdere suferită până la un total cumulativ de 10% din Prețul Contractului. Sumele obținute de Beneficiar ca urmare a executării Garanției de Bună Execuție vor fi folosite pentru a acoperi aceste costuri suplimentare sau pierderi.

Clauza 65. Rezilierea de către Antreprenor

65.1. Cu condiția respectării celorlalte prevederi relevante ale Condițiilor Contractuale, Antreprenorul, printr-o notificare de reziliere motivată și primită de Beneficiar cu 15 zile înainte de data rezilierii, este îndreptățit să rezilieze Contractul în oricare din următoarele situații:

(a) dacă Antreprenorul nu primește, integral, o plată datorată, în termen de 120 de zile de la expirarea termenului prevăzut la clauza 50.4 [Plata], respectiv la clauza 51.3 [Plata finală];

(b) Beneficiarul și/sau Personalul său nu își îndeplinesc obligațiile Contractuale, după două notificări transmise de către Antreprenor Beneficiarului privind această neîndeplinire, fiecare notificare având un termen de remediere de cel puțin 30 de zile;

(c) execuția tuturor Lucrărilor este suspendată pentru mai mult de 210 de zile, iar suspendarea nu este cauzată de neîndeplinirea de către Antreprenor a vreunei dintre obligațiile sale potrivit prevederilor Contractului și nici de vreun risc în responsabilitatea Antreprenorului;

(d) Beneficiarul devine falit, intră în proces de lichidare sau dacă se întâmplă orice alt eveniment care (conform prevederilor Legii în vigoare) are un efect similar cu cel al oricărei astfel de situații sau evenimente.

În oricare din aceste situații și cu excepția cazului în care Antreprenorul, în termen de 15 zile de la data primirii de către Beneficiar a notificării de reziliere, transmite Beneficiarului o notificare de revocare a notificării de reziliere, Contractul va înceta deplin drept, fără somație, punere în întârziere, hotărâre judecătorească, sentință arbitrală sau orice alte formalități, în a 16-a zi de la primirea de către Beneficiar a notificării de reziliere emisă de Antreprenor.

65.2. Prevederile subclauzelor 64.2, 64.4, 64.5, 64.6, 64.8 și 64.9 se vor aplica în mod corespunzător.

Rezilierea nu va afecta alte drepturi ale Beneficiarului sau Antreprenorului sau remedii la dispoziția acestora, potrivit prevederilor Contractului sau ale Legii. Beneficiarul va putea finaliza Lucrările direct sau prin încheierea unui alt contract cu un terț. Obligația Antreprenorului de a executa Lucrările și răspunderea Antreprenorului pentru întârzieri în terminarea Lucrărilor vor înceta imediat la data rezilierii. Rezilierea Contractului nu va afecta:

(a) drepturile și obligațiile în temeiul Contractului dobândite sau scadente până la data rezilierii (inclusiv, dar fără a se limita la dreptul Antreprenorului de a recupera daune de la Beneficiar);

(b) drepturile și obligațiile Antreprenorului și ale Beneficiarului care supraviețuiesc în temeiul oricărei clauze a prezentului Contract în care se menționează că supraviețuiește rezilierii Contractului sau care este necesară pentru a da efect rezilierii sau consecințelor rezilierii Contractului.

65.3. În cazul rezilierii în conformitate cu prevederile prezentei clauze, Beneficiarul cu promptitudine:

(a) va restitui Antreprenorului Garanția de Bună Execuție;

(b) va plăti Antreprenorului:

a. sumele datorate pentru toate Lucrările executate, inclusiv Sumele Reținute și Documentele Antreprenorului produse;

b. sumele datorate pentru Materialele, Echipamentele și alte Bunuri achiziționate, fabricate sau produse de Antreprenor și aflate în proprietatea Beneficiarului;

c. sumele datorate în legătură cu Costurile suplimentare revendicate de către Antreprenor în conformitate cu prevederile Contractului până la data rezilierii, minus sumele datorate de Antreprenor Beneficiarului în legătură cu sume revendicate de către Beneficiar în conformitate cu prevederile Contractului până la data rezilierii.

(c) va plăti Antreprenorului orice alte Costuri suportate după sau în legătură cu rezilierea, pierderi sau daune suferite de Antreprenor. Suma maximă cumulată a acestora va fi de 10% din Prețul Contractului.

Clauza 66. Forță majoră și denunțare unilaterală

66.1. Niciuna dintre Părți nu va fi considerată în culpă și nu se va considera că și-a încălcat obligațiile ce îi revin prin Contract dacă îndeplinirea acestor obligații este împiedicată de orice circumstanțe de forță majoră ce apar după data semnării Contractului.

66.2. Noțiunea de forță majoră, în sensul Contractului, include orice evenimente cu caracter excepțional, imprevizibile, care nu pot fi controlate de nicio Parte și pe care nicio Parte, exercitând toată diligență necesară, nu le poate depăși cum ar fi cazuri fortuite, greve, blocaje sau alte tulburări industriale, acte ale inamicului public, războaie declarate sau nu, blocaje, insurecții, revolte, epidemii, alunecări de teren, cutremure, furtuni, trăsnet, inundații, erodări locale, tulburări civile, explozii.

66.3. Fără a ține seama de prevederile clauzelor 36 [Întârzieri] și 64 [Rezilierea de către Beneficiar], Antreprenorul nu va fi responsabil prin executarea Garanției de Bună Execuție, penalități de întârziere sau rezilierea Contractului din culpa Antreprenorului dacă, și în măsura în care, întârzierea executării Lucrărilor sau altă neîndeplinire a obligațiilor prevăzute în Contract este rezultatul unui caz de forță majoră. Similar, Beneficiarul nu va fi responsabil, fără a ține seama de prevederile clauzelor 53 [Plăți întârziate] și 65 [Rezilierea de către Antreprenor], de plata dobânzii pentru întârziere în efectuarea plăților, suspendare sau rezilierea Contractului de către Antreprenor, dacă, și în măsura în care, întârzierea Beneficiarului sau altă neîndeplinire a obligațiilor sale este rezultatul forței majore.

66.4. Dacă o Parte consideră că un caz de forță majoră ce s-a produs poate afecta îndeplinirea obligațiilor sale, va notifica imediat cealaltă Parte și Supervizorul, comunicând datele cu privire la natura, durata probabilă și efectul circumstanțelor. Dacă Supervizorul nu prevede altfel în scris, Antreprenorul va continua să își îndeplinească obligațiile prevăzute în Contract în măsura rezonabil posibilă și va căuta toate mijloacele rezonabile alternative pentru îndeplinirea obligațiilor care nu sunt împiedicate de cazul de forță majoră. Antreprenorul nu va implementa aceste mijloace alternative decât cu acceptul Supervizorului.

66.5. În cazul în care Antreprenorul suportă costuri suplimentare pentru respectarea instrucțiunilor Supervizorului sau folosirea de mijloace alternative conform subclauzei 66.4, Antreprenorul, cu condiția respectării prevederilor

clauzei 69a [Revendicările Antreprenorului], va fi îndreptățit la plata Costurilor suplimentare, potrivit prevederilor clauzei 55 [Costuri suplimentare].

66.6. Dacă circumstanțe de forță majoră s-au produs și continuă timp de 180 de zile, împiedicând execuția unei părți importante a Lucrărilor sau efectuarea plăților, atunci, fără a ține seama de orice prelungire a Duratei de Execuție acordate Antreprenorului, fiecare Parte are dreptul să rezilieze Contractul printr-o notificare de reziliere motivată și primită de cealaltă Parte cu 30 de zile înainte de data rezilierii. Dacă, la expirarea perioadei de 30 de zile, forța majoră persistă, Contractul va înceta deplin drept, fără somație, punere în întârziere, hotărâre judecătorească, sentință arbitrală sau orice alte formalități și Părțile vor fi eliberate de executarea ulterioară a Contractului, fără a prejudicia drepturile fiecărei Părți în legătură cu orice încălcare anterioară a Contractului.

66.7. Beneficiarul, în orice moment și cu efect imediat, poate denunța unilateral Contractul, printr-o notificare în acest sens transmisă Antreprenorului. Fără a afecta obligațiile și răspunderea Beneficiarului față de autoritățile publice din România, Beneficiarul nu va fi obligat să indice Antreprenorului motivele denunțării unilaterale. În cazul denunțării unilaterale, Beneficiarul nu va continua Lucrările fie prin forțe proprii, fie prin încheierea unui nou contract, pe o perioadă de 3 ani de la data denunțării unilaterale. În caz contrar, Antreprenorul va fi îndreptățit să primească plăți de la Beneficiar în conformitate cu prevederile subclauzei 65.3.

66.8. În cazul încetării potrivit prevederilor subclauzei 66.6 și în cazul încetării prin denunțare unilaterală potrivit prevederilor subclauzei 66.7, prevederile subclauzelor 64.2, 64.4, 64.5, 64.6, 64.8 și 64.9 se vor aplica în mod corespunzător.

Încetarea nu va afecta alte drepturi ale Beneficiarului sau Antreprenorului sau remedii la dispoziția acestora, potrivit prevederilor Contractului sau ale Legii. Beneficiarul va putea finaliza Lucrările direct sau prin încheierea unui alt contract cu un terț. Obligația Antreprenorului de a proiecta și executa Lucrările și răspunderea Antreprenorului pentru întârzieri în terminarea Lucrărilor vor înceta imediat la data încetării. Încetarea Contractului nu va afecta:

(a) drepturile și obligațiile în temeiul Contractului dobândite sau scadente până la data încetării;

(b) drepturile și obligațiile Antreprenorului și ale Beneficiarului care supraviețuiesc în temeiul oricărei clauze a prezentului Contract în care se menționează că supraviețuiește încetării Contractului sau care este necesară pentru a da efect încetării sau consecințelor încetării Contractului.

După încetare pentru caz de forță majoră sau denunțare unilaterală, Beneficiarul cu promptitudine:

(a) va restitui Antreprenorului Garanția de Bună Execuție;

(b) va plăti Antreprenorului:

a. sumele datorate pentru toate Lucrările executate, inclusiv Sumele Reținute și Documentele Antreprenorului produse;

b. sumele datorate pentru Materialele, Echipamentele și alte Bunuri achiziționate, fabricate sau produse de Antreprenor și aflate în proprietatea Beneficiarului;

c. sumele datorate în legătură cu Costurile suplimentare revendicate de către Antreprenor în conformitate cu prevederile Contractului până la data rezilierii, minus sumele datorate de Antreprenor Beneficiarului în legătură cu sume revendicate de către Beneficiar în conformitate cu prevederile Contractului până la data rezilierii.

(c) va plăti Antreprenorului orice alte Costuri suportate după sau în legătură cu rezilierea sau denunțarea unilaterală. Suma maximă a acestora va fi de 10% din Prețul Contractului.

66.9. Dacă apare una din următoarele situații:

(a) Contractul a făcut sau face obiectul unei modificări (substanțiale sau în alt fel) care, în conformitate cu prevederile Legii, necesită o nouă procedură de atribuire,

(b) Contractul nu ar fi trebuit să fie atribuit Antreprenorului, având în vedere o încălcare gravă a obligațiilor care rezultă din tratate și din directive europene în materie de achiziții publice, declarată de Curtea de Justiție a Uniunii Europene printr-o procedură în temeiul articolului 258 din Tratatul privind Funcționarea Uniunii Europene, sau

(c) se produc evenimente sau circumstanțe care nu pot fi controlate de către Părți (incluzând forța majoră, dar nelimitându-se la aceasta), care fac imposibilă sau ilegală, pentru una dintre Părți sau pentru ambele Părți, îndeplinirea obligațiilor lor contractuale sau care, potrivit prevederilor Legii, îndreptățesc Părțile de a fi scutite de executarea ulterioară a Contractului,

atunci, după o înștiințare transmisă de o Parte către cealaltă Parte cu privire la acele evenimente sau circumstanțe:

(a) Părțile vor fi scutite de executarea ulterioară a Contractului, fără a prejudicia drepturile fiecărei Părți în legătură cu orice încălcare anterioară a Contractului, și

(b) suma plătită de către Beneficiar Antreprenorului va fi aceeași ca și cea care ar fi putut fi plătită potrivit prevederilor subclauzei 66.8, dacă Contractul ar fi fost reziliat pe caz de forță majoră.

Clauza 67. Insolvență și faliment

67.1. În cazul în care s-a deschis o procedură generală de insolvență împotriva Antreprenorului, inclusiv orice membru (inclusiv liderul) în cazul unei asocieri, unui consorțiu sau altei grupări formate din două sau mai multe persoane, sau împotriva unui Subcontractant sau terț susținător, Antreprenorul, în termen de 30 de zile de la notificarea Supervisorului în acest sens va prezenta Beneficiarului o analiză detaliată a impactului acestui eveniment asupra

executării Contractului și îndeplinirii obligațiilor, cu un plan de măsuri pe care Antreprenorul le va lua pentru a preveni orice impact negativ.

În cazul în care Antreprenorul constituie o asocieră, consorțiu sau altă grupare formată din două sau mai multe persoane, planul de măsuri va include prezentarea modului concret în care se va exercita responsabilitatea individuală și în solidar a fiecărui membru potrivit prevederilor subclauzei 12.8. În acest caz, Antreprenorul poate proceda la unele modificări sau realocări de responsabilități în cadrul acordului de asocieră (fără a schimba membrii sau statutul asocierii), inclusiv, cu excepție de la prevederile subclauzei 12.8, schimbarea liderului asocierii, fără ca acordul prealabil al Beneficiarului să fie necesar și fără ca aceste modificări sau realocări să fie considerate Modificări în sensul clauzei 37 [Modificări].

67.2. În cazul în care Antreprenorul constituie o asocieră, consorțiu sau altă grupare formată din două sau mai multe persoane și dacă Antreprenorul (inclusiv liderul sau orice alt membru) devine falit, intră în proces de lichidare sau dacă se întâmplă orice alt eveniment care (conform prevederilor Legii în vigoare) are un efect similar cu cel al oricărei astfel de situații sau evenimente, Antreprenorul, în termen de 30 de zile de la notificarea Supervizorului în acest sens va prezenta Beneficiarului o analiză detaliată a impactului acestui eveniment asupra executării Contractului și îndeplinirii obligațiilor, cu un plan de măsuri pe care Antreprenorul le va lua pentru a preveni orice impact negativ. Prezentele prevederi nu vor prejudicia niciun drept al Beneficiarului, inclusiv cel aferent punctului (c) al subclauzei 64.1.

Planul de măsuri va include prezentarea modului concret în care se va exercita responsabilitatea individuală și în solidar a fiecărui membru potrivit prevederilor subclauzei 12.8. În acest caz, Antreprenorul poate proceda la unele modificări sau realocări de responsabilități în cadrul acordului de asocieră (fără a schimba membrii care nu au devenit faliti sau similar sau statutul asocierii), inclusiv, cu excepție de la prevederile subclauzei 12.8, eliminarea din componența asocierii a membrului falit sau similar și/sau schimbarea liderului asocierii, fără ca acordul prealabil al Beneficiarului să fie necesar și fără ca aceste modificări sau realocări să fie considerate Modificări în sensul clauzei 37 [Modificări].

SOLUȚIONAREA LITIGIILOR ȘI LEGEA

Clauza 68. Riscuri, alocarea riscurilor și despăgubiri

68.1. Riscurile Beneficiarului

Riscurile Beneficiarului sunt următoarele:

(a) emiterea de către Supervizor a unui Ordin Administrativ cu nerespectarea clauzelor prezentului Contract, inclusiv în caz de întârziere a emiterii;

(b) nerespectarea clauzelor prezentului Contract privind punerea la dispoziție a Șantierului de către Beneficiar, inclusiv în caz de întârziere a punerii la dispoziție;

(c) erori în reperi și sisteme de referință topografice, inițial prevăzute în Contract sau comunicate de Supervizor, pe care un antreprenor diligent nu ar fi putut să le identifice astfel încât să evite întârzieri sau costuri suplimentare;

(d) erori, deficiențe și/sau caracter incomplet ale Cerințelor Beneficiarului și/sau ale Documentelor Beneficiarului;

(e) condiții fizice naturale sau artificiale, inclusiv munții neexplodate sau utilități subterane, precum și alte obstacole fizice sau factori poluanți, care, în mod rezonabil, nu ar fi putut fi prevăzute de un antreprenor diligent la data depunerii Ofertei, care apar în decursul execuției Lucrărilor, cu excepția condițiilor meteorologice adverse excepționale;

(f) descoperirea unor vestigii arheologice sau similar, care, în mod rezonabil, nu ar fi putut fi prevăzută de un antreprenor diligent la data depunerii Ofertei;

(g) întârzierea testării Materialelor, Echipamentelor sau Lucrărilor de către Beneficiar sau Supervizor pe perioada de execuție a Lucrărilor și/sau a Testelor la Terminarea Lucrărilor, precum și a testelor care se efectuează în Perioada de Garanție sau realizarea testelor cu nerespectarea altor clauze contractuale;

(h) suspendarea Lucrărilor de către Supervizor din motive care nu sunt imputabile Antreprenorului;

(i) folosirea unor părți din Lucrări înainte de Recepția la Terminarea Lucrărilor, altfel decât în modul prevăzut în Contract;

(j) eliminarea din obiectul Contractului a unor Lucrări sau părți din Lucrări;

(k) modificarea Legii după Data de Referință;

(l) forța majoră.

68.2. Consecințele Riscurilor Beneficiarului

Dacă Antreprenorul înregistrează întârzieri și/sau se produc costuri suplimentare ca urmare a producerii unuia dintre Riscurile Beneficiarului și cu excepția cazului în care alte clauze ale Condițiilor Contractuale prevăd altfel, Antreprenorul, cu condiția respectării prevederilor subclauzei 69a [Revendicările Antreprenorului], va fi îndreptățit la:

(a) prelungirea Duratei de Execuție pentru întârziere potrivit prevederilor clauzei 35 [Prelungirea Duratei de Execuție], dacă terminarea Lucrărilor este sau va fi întârziată; și

(b) plata Costurilor suplimentare, potrivit prevederilor clauzei 55 [Costuri suplimentare], la care se va adăuga un profit de 2% din aceste Costuri (sau cota de profit declarată explicit de către Antreprenor în Ofertă, dacă aceasta este mai mică de 2%) în cazurile expres menționate în Condițiile Contractuale.

68.3. Despăgubiri

Fără a afecta alte prevederi ale Condițiilor Contractuale, Beneficiarul va despăgubi Antreprenorul, inclusiv Personalul său pentru orice vătămări corporale, decese sau îmbolnăviri care au apărut ca urmare a unor neglijențe ale Beneficiarului, inclusiv ale Personalului său, sau încălcarea Contractului de către Beneficiar inclusiv de Personalul său, cu excepția cazului în care acestea s-au datorat unei neglijențe a Antreprenorului.

68.4. Limitarea răspunderii

Cu excepția cazului în care este prevăzut altfel, în mod expres, în Condițiile Contractuale, Beneficiarul nu va avea nicio răspundere față de Antreprenor pentru:

(a) pierderea unui alt contract; sau

(b) orice pierdere financiară a Antreprenorului (alta decât Costuri suplimentare).

68.5. Riscurile Antreprenorului

Cu excepția Riscurilor Beneficiarului și a altor situații prevăzute în mod expres în Condițiile Contractuale care îndreptătesc Antreprenorul la prelungirea Duratei de Execuție, plata unor Costuri suplimentare sau alte remedii și despăgubiri, Antreprenorul nu va fi îndreptățit la prelungirea Duratei de Execuție, plata unor Costuri suplimentare sau alte remedii și despăgubiri din alte motive, care constituie Riscurile Antreprenorului.

Prin semnarea Contractului, Antreprenorul declară în mod expres că încheie Contractul cu luarea în considerare a tuturor circumstanțelor relevante în legătură cu executarea Contractului și că, cu excepția Riscurilor Beneficiarului și a altor situații prevăzute în mod expres în Condițiile Contractuale care îndreptătesc Antreprenorul la prelungirea Duratei de Execuție, plata de către Beneficiar a unor Costuri suplimentare sau la alte remedii și despăgubiri, Antreprenorul își asumă toate celelalte riscuri.

Clauza 69. Revendicări și Decizii

Clauza 69a. Revendicările Antreprenorului

69a.1. Notificarea Revendicării Antreprenorului

În cazul în care intervine un eveniment calificat drept Risc al Beneficiarului sau o altă situație în privința căreia Condițiile Contractuale prevăd în mod expres că Antreprenorul poate fi îndreptățit la prelungirea Duratei de Execuție și/sau la plata unor Costuri suplimentare, iar Antreprenorul se consideră îndreptățit la o prelungire a Duratei de Execuție și/sau la plata de către Beneficiar a unor Costuri suplimentare, pierderi și/sau profit, Antreprenorul va notifica Beneficiarul, cu o copie adresată Supervisorului.

Notificarea va face referire la:

(a) prevederile prezentei subclauze, în baza căreia este întocmită Revendicarea Antreprenorului;

(b) subclauzele specifice ale Condițiilor Contractuale, aplicabile Revendicării în cauză;

(c) prezentarea evenimentului sau situației și data apariției acestora.

Notificarea va fi transmisă în termen de 30 de zile de la data apariției evenimentului sau situației. Dacă notificarea nu a fost transmisă în termen de 30 de zile la data apariției evenimentului sau situației, Antreprenorul își asumă întreaga responsabilitate și toate riscurile pentru orice consecințe (legate de timp și costuri) cauzate de evenimentul sau situația în cauză până la data anterioară cu 30 de zile datei notificării. Antreprenorul nu va fi îndreptățit la nicio prelungire de a Duratei de Execuție și la nicio plată a unor Costuri suplimentare ca urmare a evenimentului sau situației în perioada cuprinsă între data apariției evenimentului sau situației și data anterioară cu 30 de zile datei notificării. În cazul în care notificarea nu a fost transmisă în termen de 30 de zile de la data apariției evenimentului sau situației, nu se va prelungi Durata de Execuție și Beneficiarul nu va plăti niciun cost suplimentar în raport cu consecințele evenimentului sau situației până la data anterioară cu 30 de zile datei notificării.

69a.2. Detalierea Revendicării Antreprenorului

(i) În termen de 30 de zile de la data notificării Revendicării, Antreprenorul va prezenta Beneficiarului detaliile Revendicării sale. Revendicarea Antreprenorului trebuie să fie suficient de detaliată și întocmită în așa manieră încât elementele sale să poată fi verificate și să fie prezentată în mod clar astfel încât să poată fi citită și înțeleasă de orice persoană care nu este familiarizată cu executarea Contractului.

Antreprenorul va fi îndreptățit la o prelungire a Duratei de Execuție și plata unor Costuri suplimentare, pierderi și/sau profit doar pentru acele elemente care nu sunt în responsabilitatea și în riscul Antreprenorului.

Detaliile Revendicării Antreprenorului se bazează pe înregistrările zilnice, iar Antreprenorul trebuie să demonstreze solicitările sale. Antreprenorul va transmite înregistrările zilnice relevante, ca făcând parte din detaliile Revendicării.

În cazul în care Antreprenorul intenționează să transmită mai multe Revendicări într-un singur pachet în mod simultan (Revendicări globale, compendiu de Revendicări etc.), Antreprenorul are obligația de a detalia impactul financiar și de timp pentru fiecare Revendicare, în mod separat. Antreprenorul are obligația de a prezenta evenimentul sau situația care are legătură cu compensarea solicitată cu suficiente detalii astfel încât Beneficiarul să cunoască cazul care face obiectul Revendicării.

În cazul unei Revendicări având ca obiect prelungirea Duratei de Execuție, Antreprenorul va prezenta un Program de Execuție revizuit. Programul de Execuție va cuprinde cel puțin elementele enumerate în clauza 17 [Programul de Execuție].

În cazul în care Antreprenorul solicită compensații financiare, acestea vor fi separate și prezentate în mod detaliat după cum urmează:

- (a) costuri legate de proiectarea și execuția Lucrărilor;
- (b) costuri legate de cheltuielile indirecte cu șantierul;
- (c) orice alte costuri și pierderi (cheltuieli indirecte cu biroul principal, obligații financiare, pierderi de profit etc.).

În situația în care Antreprenorul nu transmite compensațiile financiare în mod separat, Revendicarea va fi respinsă conform subclauzei 69c.1 [Admiterea/respingerea în principiu de către Supervisor a Revendicării] și Antreprenorul este decăzut din dreptul de a solicita compensații financiare Beneficiarului ca urmare a evenimentului sau situației care face obiectul Revendicării.

Antreprenorul va menționa în mod clar în baza căror prevederi ale Condițiilor Contractuale (cu indicarea subclauzei respective) se consideră îndreptățit la compensații de timp și/sau financiare, pentru a se stabili în mod corect meritul contractual al solicitării sale. În caz contrar, Revendicarea va fi respinsă conform subclauzei 69c.1 [Admiterea/respingerea în principiu de către Supervisor a Revendicării] și Antreprenorul este decăzut din dreptul de a solicita compensații de timp și/sau financiare Beneficiarului ca urmare a evenimentului sau situației care face obiectul Revendicării.

(ii) Perioada de 30 de zile pentru transmiterea detaliilor poate fi extinsă doar la solicitarea Antreprenorului și cu aprobarea Supervisorului. Antreprenorul are dreptul de a transmite detaliile după expirarea acestui termen doar dacă prezintă motive justificate privind imposibilitatea transmiterii detaliilor Revendicării în acest termen. Motivele prezentate de Antreprenor nu pot viza situații sau evenimente aflate sub controlul Antreprenorului sau care implică vina Antreprenorului.

În situația în care Supervisorul:

- (a) nu aprobă solicitarea Antreprenorului de a prelungi termenul de transmitere a detaliilor; sau
- (b) nu este de acord cu motivele prezentate; sau
- (c) nu răspunde în termen de 5 zile de la transmiterea solicitării Antreprenorului,

Antreprenorul poate să emită o notificare de dezacord în termen de 10 zile, în conformitate cu prevederile prezentei clauze, caz în care se vor aplica prevederile clauzei 70 [Dispute și arbitraj]. Conținutul notificării de dezacord este menționat în subclauza 69c [Decizia Supervisorului]. În vederea soluționării Revendicării, Antreprenorul poate face uz de prevederile clauzei 70 [Dispute și arbitraj]. În situația în care nu este emisă nicio notificare de dezacord în acest termen, Antreprenorul este decăzut din dreptul de a primi orice prelungire a Duratei de Execuție sau compensații financiare ca urmare a evenimentului sau situației care face obiectul Revendicării.

(iii) În situația în care Antreprenorul nu transmite detaliile în termenul de 30 de zile sau în termenul aprobat de Supervisor, atunci Antreprenorul este decăzut din dreptul de a primi orice prelungire a Duratei de Execuție sau compensații financiare ca urmare a evenimentului sau situației care face obiectul Revendicării.

(iv) Dacă evenimentul sau situația este în derulare sau este un eveniment sau o situație continuă, Antreprenorul va actualiza detaliile Revendicării la fiecare 30 de zile. În situația în care Antreprenorul nu transmite detaliile în termenul de 30 de zile, se vor aplica prevederile paragrafului (iii) din prezenta subclauză.

Termenul de 30 de zile pentru transmiterea detaliilor poate fi prelungit doar în conformitate cu prevederile paragrafului (ii) din prezenta subclauză.

La încheierea evenimentului sau situației de tip continuă, Antreprenorul va transmite detaliile finale în termen de 30 de zile. În cazul în care Antreprenorul nu transmite detaliile finale în termenul de 30 de zile, se vor aplica prevederile paragrafului (iii) din prezenta subclauză.

Termenul de 30 de zile pentru transmiterea detaliilor finale poate fi prelungit doar în conformitate cu prevederile paragrafului (ii) din prezenta subclauză.

(v) După transmiterea detaliilor (finale) în conformitate cu prevederile acestei subclauze se vor aplica prevederile clauzei 69c [Decizia Supervisorului].

Clauza 69b. Revendicările Beneficiarului

69b.1. Notificarea Revendicării Beneficiarului

În cazul în care Antreprenorul încalcă obligațiile ce îi revin potrivit prevederilor Contractului sau intervine un eveniment sau situație care reprezintă un Risc al Antreprenorului, iar Beneficiarul se consideră îndreptățit la o prelungire a Perioadei de Garanție și/sau la compensații financiare, Beneficiarul va notifica Antreprenorul, cu o copie adresată Supervisorului.

Notificarea va face referire la:

- (a) prevederile prezentei subclauze, în baza căreia a fost întocmită Revendicarea Beneficiarului,
- (b) subclauzele specifice ale Condițiilor Contractuale, aplicabile Revendicării în cauză,
- (c) prezentarea evenimentului sau situației și data apariției acestora.

Cu excepția cazului în care Beneficiarul poate demonstra că nu avea cunoștință de eveniment sau situație, notificarea va fi transmisă în termen de 30 de zile de la data apariției evenimentului sau situației. Dacă notificarea nu a fost transmisă în termen de 30 de zile la data apariției evenimentului sau situației, Beneficiarul își asumă întreaga responsabilitate și toate riscurile pentru orice consecințe (legate de Perioada de Garanție și compensații financiare) cauzate de evenimentul sau situația în cauză până la data anterioară cu 30 de zile datei notificării. Beneficiarul nu va fi îndreptățit la nicio prelungire a Perioadei de Garanție sau compensație financiară ca urmare a evenimentului sau situației în perioada

cuprinsă între data apariției evenimentului sau situației și data anterioară cu 30 de zile datei notificării. În situația în care notificarea nu a fost transmisă în termen de 30 de zile la data apariției evenimentului sau situației, nu se va prelungi Perioada de Garanție și Antreprenorul nu va plăti nicio compensație financiară în raport cu consecințele evenimentului sau situației până la data anterioară cu 30 de zile datei notificării.

În cazul în care Beneficiarul poate demonstra că nu avea cunoștință de eveniment sau situație, notificarea va fi transmisă în termen de 30 de zile de când Beneficiarul ia la cunoștință de eveniment sau situație, caz în care va fi îndreptățit la prelungirea Perioadei de Garanție și/sau la compensații financiare de la data apariției evenimentului sau situației.

69b.2. Detalierea Revendicării Beneficiarului

(i) În termen de 30 de zile de la data notificării Revendicării, Beneficiarul va prezenta Antreprenorului detaliile Revendicării sale. Revendicarea Beneficiarului trebuie să fie suficient de detaliată și întocmită în așa manieră încât elementele sale să poată fi verificate și să fie prezentată în mod clar astfel încât să poată fi citită și înțeleasă de orice persoană care nu este familiarizată cu executarea Contractului.

Beneficiarul va fi îndreptățit la o prelungire a Perioadei de Garanție și compensații financiare doar pentru acele elemente care nu sunt în responsabilitatea și în riscul Beneficiarului.

Beneficiarul trebuie să demonstreze solicitările sale în cuprinsul detaliilor Revendicării Beneficiarului.

În cazul în care Beneficiarul intenționează să transmită mai multe Revendicări într-un singur pachet în mod simultan (Revendicări globale, compendiu de Revendicări etc.), Beneficiarul are obligația de a detalia impactul financiar și legat de prelungirea Perioadei de Garanție pentru fiecare Revendicare, în mod separat. Beneficiarul are obligația de a prezenta evenimentul sau situația care are legătură cu compensarea solicitată cu suficiente detalii astfel încât Antreprenorul să cunoască cazul care face obiectul Revendicării.

În cazul unei Revendicări având ca obiect prelungirea Perioadei de Garanție, Beneficiarul va prezenta și justifica noua Perioadă de Garanție rezultată în urma Revendicării.

În cazul în care Beneficiarul solicită compensații financiare, acestea vor fi prezentate în mod detaliat, inclusiv în ceea ce privește temeiul contractual al acestora.

Beneficiarul va menționa în mod clar în baza căror subclauze a transmis Revendicarea pentru prelungirea Perioadei de Garanție și/sau compensațiile financiare. În caz contrar, Revendicarea va fi respinsă în conformitate cu prevederile subclauzei 69c.1 [Admiterea/respingerea în principiu de către Supervisor a Revendicării] și Beneficiarul este decăzut din dreptul de a primi orice prelungire a Perioadei de Garanție sau compensații financiare ca urmare a evenimentului sau situației care face obiectul Revendicării.

(ii) Perioada de 30 de zile pentru transmiterea detaliilor poate fi extinsă doar la solicitarea Beneficiarului și cu aprobarea Supervisorului. Beneficiarul are dreptul de a transmite detaliile după expirarea acestui termen doar dacă prezintă motive justificate privind imposibilitatea transmiterii detaliilor Revendicării în acest termen. Motivele prezentate de Beneficiar nu pot viza situații sau evenimente aflate sub controlul Beneficiarului sau care implică vina Beneficiarului.

În situația în care Supervisorul:

(a) nu aprobă solicitarea Beneficiarului de a prelungi termenul de transmitere a detaliilor; sau

(b) nu este de acord cu motivele prezentate, sau

(c) nu răspunde în termen de 5 zile de la transmiterea solicitării Beneficiarului,

Beneficiarul poate să emită o notificare de dezacord în termen de 10 zile, în conformitate cu prevederile prezentei clauze, caz în care se vor aplica prevederile clauzei 70 [Dispute și arbitraj]. Conținutul notificării de dezacord este menționat în subclauza 69c.5 [Notificarea de dezacord]. În vederea soluționării Revendicării, Beneficiarul poate face uz de prevederile clauzei 70 [Dispute și arbitraj]. În situația în care nu este emisă nicio notificare de dezacord în acest termen, Beneficiarul este decăzut din dreptul de a primi orice prelungire a Perioadei de Garanție sau compensații financiare ca urmare a evenimentului sau situației care face obiectul Revendicării;

(iii) În situația în care Beneficiarul nu transmite detaliile în termenul de 30 de zile sau în termenul aprobat de Supervisor, atunci Beneficiarul este decăzut din dreptul de a solicita prelungirea Perioadei de Garanție sau orice compensații financiare Antreprenorului ca urmare a evenimentului sau situației care face obiectul Revendicării;

(iv) Dacă evenimentul sau situația este în derulare sau este un eveniment sau o situație continuă, Beneficiarul va actualiza detaliile Revendicării la fiecare 30 de zile. În situația în care Beneficiarul nu transmite detaliile în termenul de 30 de zile, se vor aplica prevederile paragrafului (iii) din prezenta subclauză.

Termenul de 30 de zile pentru transmiterea detaliilor poate fi prelungit doar în conformitate cu prevederile paragrafului (ii) din prezenta subclauză.

La încheierea evenimentului sau situației, Beneficiarul va transmite detaliile finale în termen de 30 de zile. În cazul în care Beneficiarul nu transmite detaliile în termenul de 30 de zile, se vor aplica prevederile paragrafului (iii) din prezenta subclauză.

Termenul de 30 de zile pentru transmiterea detaliilor finale poate fi prelungit doar în conformitate cu prevederile paragrafului (ii) din prezenta subclauză.

(v) După transmiterea detaliilor (finale) în conformitate cu prevederile acestei subclauze se vor aplica prevederile clauzei 69c [Decizia Supervisorului].

Clauza 69c. Decizia Supervisorului

69c.1. Admiterea/respingerea în principiu de către Supervisor a Revendicării

După primirea detaliilor (finale) ale unei Revendicări, Supervisorul va:

(a) verifica dacă prevederile Contractului în legătură cu notificarea Revendicării și a detaliilor acesteia, precum și conținutul Revendicării au fost respectate; și

(b) verifica dacă există un merit contractual în baza subclauzelor menționate în Revendicare.

În cazul în care sunt îndeplinite condițiile prevăzute la punctele (a) și (b) de mai sus, Supervisorul va admite în principiu Revendicarea în termen de 30 de zile de la primirea detaliilor (finale) și se va aplica subclauza 69c.2 [Decizia Supervisorului].

În cazul în care una dintre condițiile prevăzute la punctele (a) și (b) de mai sus nu este îndeplinită, Supervisorul va emite o notificare motivată de respingere în principiu a Revendicării, în termen de 30 de zile de la primirea detaliilor (finale). În acest caz, oricare dintre Părți poate să emită o notificare de dezacord în termen de 10 zile de la primirea notificării, în conformitate cu prevederile prezentei subclauze și ale subclauzei 69c.5 [Notificarea de dezacord], caz în care se vor aplica prevederile clauzei 70 [Dispute și arbitraj]. În situația în care nu este emisă nicio notificare de dezacord în acest termen, Părțile au decăzut din dreptul de a primi orice prelungire de termen sau compensații financiare ca urmare a evenimentului sau situației care face obiectul Revendicării.

Dacă Supervisorul nu emite o notificare privind admiterea/respingerea în principiu a Revendicării în termen de 30 de zile de la primirea detaliilor (finale), se consideră că Revendicarea a fost respinsă în principiu. În acest caz, oricare dintre Părți poate să emită o notificare de dezacord în conformitate cu prevederile prezentei subclauze și ale subclauzei 69c.5 [Notificarea de dezacord] în termen de 10 zile de la expirarea acestui termen, în conformitate cu prevederile prezentei subclauze, caz în care se vor aplica prevederile clauzei 70 [Dispute și arbitraj]. În situația în care nu este emisă nicio notificare de dezacord în acest termen, Părțile au decăzut din dreptul de a primi orice prelungire de termen sau compensații financiare ca urmare a evenimentului sau situației care face obiectul Revendicării.

Orice notificare emisă de Supervisor privind admiterea/respingerea în principiu a Revendicării emisă după expirarea termenului de 30 de zile nu produce niciun efect.

69c.2. Decizia Supervisorului

În cazul în care Supervisorul a emis o notificare privind admiterea în principiu a Revendicării, sau ori de câte ori este prevăzut în Contract că Supervisorul va Decide sau va emite o Decizie într-o privință, Supervisorul în termen de 30 de zile de la admitere în principiu a Revendicării, respectiv de la momentul când problema este supusă Supervisorului, va emite o Decizie prin parcurgerea etapelor prevăzute mai jos.

(a) Perioada de consultare

În termen de 15 zile de la admitere în principiu a Revendicării, respectiv de la momentul când problema este supusă Supervisorului sau în termenul convenit de Beneficiar și Antreprenor, Supervisorul va avea consultări cu Părțile, împreună și/sau separat, cu scopul de a ajunge la un acord. După încheierea perioadei de consultări și în cazul în care mai există elemente asupra cărora nu s-a ajuns la un acord, pentru aceste elemente se vor aplica prevederile punctului (b) din această subclauză.

În cazul în care o Parte sau ambele Părți nu participă la consultări, se va considera că a fost respectată procedura privind consultarea și se vor aplica prevederile punctului (b) din această subclauză.

(b) Decizia

Supervisorul va emite Decizia pentru elementele asupra cărora nu s-a ajuns la un acord între Părți în termen de 15 zile de la încheierea perioadei de consultări. Decizia trebuie să cuprindă și motivarea. Decizia Supervisorului va face referire în mod separat la impactul asupra perioadei de timp (dacă există) și la compensații financiare (dacă există). Decizia va fi transmisă imediat (în ziua în care este emisă) Beneficiarului și Antreprenorului.

În cazul în care una dintre Părți nu este de acord cu Decizia emisă de Supervisor, oricare dintre Părți va putea emite, către cealaltă Parte, o notificare de dezacord în conformitate cu prevederile prezentei subclauze și ale subclauzei 69c.5 [Notificarea de dezacord] în termen de 10 zile de la data transmiterii Deciziei. Se vor aplica prevederile clauzei 70 [Dispute și arbitraj], în vederea soluționării problemei pentru care Supervisorul a emis o Decizie.

În cazul în care nu este emisă nicio notificare de dezacord în acest termen, Decizia emisă este finală și obligatorie pentru Părți, care o vor pune în aplicare fără întârziere. În cazul în care o Parte refuză să respecte Decizia Supervisorului devenită finală și obligatorie, cealaltă Parte poate acționa refuzul direct în arbitraj conform prevederilor clauzei 70 [Dispute și arbitraj].

În cazul în care Supervisorul nu emite o Decizie în perioada de timp menționată în cadrul punctului (b) al prezentei subclauze, oricare dintre Părți va putea emite o notificare de dezacord în conformitate cu prevederile prezentei subclauze și a subclauzei 69c.5 [Notificarea de dezacord] în termen de 10 zile de la expirarea termenului de emisie a Deciziei. Orice Decizie emisă de Supervisor după expirarea termenului contractual nu produce niciun efect. Oricare dintre Părți va putea recurge la prevederile clauzei 70 [Dispute și arbitraj], în vederea soluționării problemei pentru care Supervisorul ar fi trebuit să emită o Decizie.

În cazul în care nu este emisă Decizia Supervisorului în termenul aferent Deciziei și nicio notificare de dezacord nu este emisă în termenul aferent notificării de dezacord, Părțile sunt decăzute din dreptul de a primi orice prelungire de termen sau compensații financiare în legătură cu problemele pentru care s-a cerut Decizia Supervisorului.

69c.3. Punerea în aplicare a Deciziei Supervisorului privind Revendicarea Antreprenorului

i. Punerea în aplicare a Deciziei privind prelungirea Duratei de Execuție

Dacă Supervisorul a emis o Decizie în conformitate cu prevederile subclauzei 69c.2 [Decizia Supervisorului] pentru acordarea unei prelungiri a Duratei de Execuție, Decizia este obligatorie pentru Părți, iar Părțile agreează și confirmă în mod expres că respectarea în mod corespunzător a Deciziei Supervisorului reprezintă o obligație contractuală a fiecăreia dintre Părți, cu următoarele mențiuni: dacă una dintre Părți refuză să accepte Decizia Supervisorului prin transmiterea unei notificări de dezacord potrivit subclauzei 69c.2 [Decizia Supervisorului] și subclauzei 69c.5 [Notificarea de dezacord], nu se vor aplica daune-interese moratorii pentru perioada de timp stabilită de Supervisor, până la emiterea unui acord sau a unei sentințe finale și obligatorii pentru Părți în conformitate cu prevederile clauzei 70 [Dispute și arbitraj].

ii. Punerea în aplicare a compensațiilor financiare

Cu excepția unui alt acord între Părți, dacă Supervisorul a emis o Decizie în conformitate cu prevederile subclauzei 69c.2 [Decizia Supervisorului] pentru plata unor costuri suplimentare către Antreprenor, Decizia este obligatorie și va fi aplicată imediat de către Părți doar pentru acele costuri care sunt aferente proiectării și execuției lucrărilor. Părțile agreează și confirmă în mod expres că respectarea în mod corespunzător a Deciziei Supervisorului în legătură cu aceste elemente reprezintă o obligație contractuală a fiecăreia dintre Părți, cu următoarele mențiuni:

(a) Dacă Beneficiarul refuză (explicit sau implicit) să plătească conform Deciziei Supervisorului costurile suplimentare referitoare la proiectarea și executarea lucrărilor și/sau Supervisorul refuză (explicit sau implicit) să certifice la plată acele articole din Decizia sa privind proiectarea și execuția lucrărilor, Antreprenorul poate să suspende execuția Lucrărilor în conformitate cu prevederile subclauzei 38.2 și, după trei notificări adresate Beneficiarului, să rezilieze Contractul potrivit prevederilor clauzei e [Rezilierea de către Antreprenor].

(b) Antreprenorul poate, în termen de 90 de zile de la transmiterea Situației de Lucrări în care sunt incluse lucrările aferente Deciziei Supervisorului, cu condiția să nu fi primit plata aferentă, să transmită o notificare de dezacord în conformitate cu prevederile subclauzei 69c.5 [Notificarea de dezacord]. În acest caz Antreprenorul poate acționa refuzul punerii în aplicare a Deciziei Supervisorului în arbitraj doar pentru costurile aferente proiectării și execuției lucrărilor Decise de Supervisor.

69c.4. Punerea în aplicare a Deciziei Supervisorului privind Revendicarea Beneficiarului

Dacă Supervisorul a emis o Decizie în conformitate cu prevederile subclauzei 69c.2 [Decizia Supervisorului], Decizia este obligatorie pentru Părți, iar Părțile agreează și confirmă în mod expres că respectarea în mod corespunzător a Deciziei Supervisorului reprezintă o obligație contractuală a fiecăreia dintre Părți, până când este revizuită, dacă este revizuită, prin soluționare amiabilă sau arbitraj în conformitate cu prevederile clauzei 70 [Dispute și arbitraj].

69c.5. Notificarea de dezacord

Notificarea de dezacord va fi transmisă de o Parte către cealaltă Parte, în condițiile și în termenele prevăzute în prezenta clauză. Notificarea de dezacord va conține cel puțin următoarele:

- (a) precizarea subclauzei în baza căreia a fost emisă;
- (b) descrierea elementelor și/sau circumstanțelor care sunt în dezacord;
- (c) motivele pentru care a fost emisă notificarea.

În cazul în care notificarea de dezacord nu a fost emisă în termenele stabilite în Contract, notificarea este nulă și nu produce niciun efect.

După emiterea unei notificări de dezacord se vor aplica prevederile clauzei 70 [Dispute și arbitraj].

Clauza 70. Dispute și arbitraj

70.1. Dispute

Se consideră că a intervenit o dispută între Părți de la data la care o Parte transmite către cealaltă Parte o notificare de dezacord potrivit prevederilor subclauzei 69c.5 [Notificarea de dezacord] sau, în cazul oricăror altor dispute pentru care Condițiile Contractuale nu prevăd emiterea unei notificări de dezacord, de la data la care o Parte notifică cealaltă Parte cu privire la o dispută.

70.2. Soluționare amiabilă

În cazul oricărei dispute, ambele Părți vor încerca să soluționeze disputa pe cale amiabilă, înainte de începerea arbitrajului. Părțile pot agreea să recurgă la soluționarea disputei în mod direct sau prin intermediul unui mediator.

În cazul în care oricare dintre Părți refuză soluționarea disputei pe cale amiabilă prin intermediul unui mediator și Părțile nu ajung la o soluționare amiabilă a disputei în mod direct, oricare dintre Părți poate recurge la soluționarea disputei prin intermediul arbitrajului dar nu mai devreme de 90 de zile de la data Deciziei Supervisorului.

În cazul în care Părțile recurg la soluționarea disputei pe cale amiabilă prin intermediul unui mediator, oricare dintre Părți poate recurge la soluționarea disputei prin intermediul arbitrajului în termen de 30 de zile de la transmiterea de către oricare dintre Părți a unei notificări către cealaltă Parte prin care renunță la soluționarea disputei pe cale amiabilă prin intermediul unui mediator, dar nu mai devreme de 90 de zile de la data Deciziei Supervisorului.

În cazul în care nu a fost emisă o Decizie a Supervizorului, Părțile au obligația de a soluționa disputa apărută pe cale amiabilă în mod direct sau prin intermediul unui mediator înainte de începerea arbitrajului. Arbitrajul poate începe în termen de 90 de zile de la încheierea procedurii de mediere sau negociere directă.

70.3. Arbitraj

Exceptând cazurile în care disputele se soluționează pe cale amiabilă, potrivit subclauzei 70.2 [Soluționare amiabilă], orice dispută rezultată din prezentul Contract sau în legătură cu acesta se soluționează prin arbitraj, potrivit regulilor de procedură arbitrală ale Curții de Arbitraj Comercial Internațional de pe lângă Camera de Comerț și Industrie a României. Legea aplicabilă va fi cea stabilită la clauza 71 [Legea].

În legătură cu o Revendicare a Antreprenorului sau o Revendicare a Beneficiarului, oricare Parte poate recurge la soluționarea disputei prin intermediul arbitrajului în oricare din următoarele situații:

(a) există o Decizie a Supervizorului emisă în termenul corespunzător prevăzut de clauzele prezentului Contract, pentru care s-a transmis o notificare de dezacord în termenul corespunzător prevăzut de prezentul Contract, și au fost respectate prevederile aplicabile ale subclauzei 70.2 [Soluționare amiabilă]; sau

(b) Supervizorul nu a emis Decizia în termenul corespunzător prevăzut de clauzele prezentului Contract, iar o Parte a transmis o notificare de dezacord în termenul corespunzător prevăzut de prezentul Contract, și au fost respectate prevederile aplicabile ale subclauzei 70.2 [Soluționare amiabilă];

(c) În condițiile prezentului Contract, s-a transmis o notificare de dezacord în conformitate cu prevederile subclauzei 69c.5 [Notificarea de dezacord], și au fost respectate prevederile aplicabile ale subclauzei 70.2 [Soluționare amiabilă];

(d) disputa are ca obiect nerespectarea de către oricare dintre Părți a unei Decizii a Supervizorului care este finală și obligatorie. În acest caz, oricare dintre Părți poate alege să acționeze doar refuzul în arbitraj, fără a lua în considerare prevederile subclauzei 70.2 [Soluționare amiabilă];

(e) disputa are ca obiect nerespectarea de către oricare dintre Părți a prevederilor obligatorii pentru Părți a unei Decizii a Supervizorului potrivit prevederilor subclauzei 69c.3 [Punerea în aplicare a Deciziei Supervizorului privind Revendicarea Antreprenorului] sau 69c.4 [Punerea în aplicare a Deciziei Supervizorului privind Revendicarea Beneficiarului]. În acest caz, oricare dintre Părți poate alege să acționeze doar refuzul în arbitraj, fără a lua în considerare prevederile subclauzei 70.2 [Soluționare amiabilă];

Disputele care nu au în vedere o revendicare a Antreprenorului sau o revendicare a Beneficiarului se soluționează prin intermediul arbitrajului, cu respectarea prevederilor subclauzei 70.2 [Soluționare amiabilă].

Arbitrul (arbitrii) va/vor avea autoritate deplină de a accesa, analiza și revizui orice certificat, Decizie, instrucțiune, opinie sau evaluare făcută de Supervizor, relevantă pentru soluționarea disputei. Supervizorul nu va putea fi împiedicat de a fi convocat drept martor și a oferi dovezi în fața arbitrilor (arbitrilor) referitoare la orice problemă care să aibă relevanță în dispută.

Niciuna dintre Părți nu va fi limitată în acțiunile sale legale în fața arbitrilor (arbitrilor) la dovezile sau argumentele prezentate anterior Supervizorului în vederea obținerii unei decizii sau la motivele prezentate în notificarea de dezacord. Orice Decizie a Supervizorului se va accepta ca probă în procesul de arbitraj.

70.4. Numirea arbitrilor și numărul acestora

Cu excepția cazului în care este prevăzut altfel în Acordul Contractual, disputele se soluționează de trei arbitri. Numirea arbitrilor sau a arbitrilor se realizează potrivit regulilor de procedură arbitrală ale Curții de Arbitraj Comercial Internațional de pe lângă Camera de Comerț și Industrie a României.

70.5. Locul și limba în care se va desfășura arbitrajul

Cu excepția cazului în care este prevăzut altfel în Acordul Contractual, locul arbitrajului va fi București și arbitrajul va fi condus în limba română.

Clauza 71. Legea

71.1. Cu excepția cazului în care este prevăzut altfel în Acordul Contractual, Contractul va fi guvernat de legea română.

CONTROL ȘI AUDIT

Clauza 72. Control și audit

72.1. Antreprenorul va permite tuturor organelor de verificare și control abilitate să verifice, prin examinarea documentelor sau prin verificare la fața locului, implementarea Contractului și, dacă este necesar, să efectueze un audit financiar-contabil complet, punând la dispoziție documentele contabile și orice alt document relevant privind finanțarea Contractului, conform procedurilor stabilite de legislația română relevantă și, în cazul proiectelor finanțate din fonduri nerambursabile ale bugetului Uniunii Europene și/sau din fonduri ale Instituțiilor Financiare, de legislația europeană și română pentru protecția intereselor financiare ale Uniunii Europene împotriva neregulilor, fraudelor sau a altor abateri de la legislația aplicabilă, respectiv procedurilor stabilite de Instituțiile Financiare. Aceste verificări pot avea loc într-o perioadă de până la 7 ani după efectuarea plății finale.

În acest scop, Antreprenorul va permite accesul neîngrădit al reprezentanților organelor de verificare și control abilitate pe Șantier sau în locurile în care Antreprenorul își desfășoară activitatea, inclusiv la sistemele sale informatice și la toate documentele aferente proiectului și la baza de date privind managementul tehnic și financiar-contabil al proiectului și va lua toate măsurile necesare pentru a înlesni activitatea acestor organe de verificare și control. Accesul

acordat reprezentanților organelor de verificare și control se va face pe baza confidențialității cu privire la terțele părți, fără încălcarea Legii. Documentele vor fi disponibile pentru a facilita examinarea acestora, iar Antreprenorul va informa Beneficiarul privind localizarea documentelor.

Antreprenorul garantează faptul că drepturile organelor de verificare și control de a efectua auditări, controale și verificări, vor fi aplicabile în aceeași măsură, în condițiile și în conformitate cu regulile prevăzute de această clauză, tuturor Subcontractanților sau oricăror persoane care desfășoară/au desfășurat/vor desfășura, direct sau indirect, activități pentru Antreprenor în legătură cu Contractul.

Beneficiar

C.N.A.I.R. S.A prin D.R.D.P. IAȘI

Antreprenor

FORMULARE

Elaborare Proiect Tehnic, Proiect pentru autorizarea executării lucrărilor, Asistență Tehnică și Execuție lucrări
„MODERNIZARE DN 2N KM 52+860 – KM 60+000 JITIA – BIȘOCA ȘI POD NOU PESTE RÂUL RÂMNICU SĂRAT LA KM 53+300”,
ETAPA I – Pod nou peste râul Râmnicu Sărat la km 53+300

INSTITUTIE DE CREDIT / SOCIETATEA DE ASIGURARI

*(denumire)***GARANTIE DE PARTICIPARE**
la procedura de atribuire a contractului:

.....

CATRE: Compania Nationala de Administrare a Infrastructurii Rutiere S.A. – DIRECTIA REGIONALA DE DRUMURI SI PODURI IASI**Adresa: ROMANIA, IASI, str. Gheorhe Asachi nr. 19, CP 700481****Cod Unic de Înregistrare 16054368****Numarul/ Referinta garantiei de participare:** _____

Cu privire la procedura pentru atribuirea contractului _____,
_____ <i>(denumirea contractului de achizitie publica)</i>
noi _____, avand sediul inregistrat in _____,
<i>(denumirea institutiei/societatii de asigurari)</i> <i>(adresa bancii/societatii de asigurari)</i>
reprezentata prin _____, in calitate de _____,
<i>(nume, prenume)</i> <i>(functie)</i>
ne obligam in mod irevocabil si neconditionat fata de Compania Nationala de Administrare a Infrastructurii Rutiere S.A. – Directia Regionala de Drumuri si Poduri Iasi (C.N.A.I.R. S.A. – D.R.D.P. IASI), sa platim suma de _____
(_____),
<i>(in litere si in cifre)</i>
la prima sa cerere scrisa, pe baza declaratiei acesteia cu privire la culpa Ofertantului.
In cererea si in declaratia sa Compania Nationala de Administrare a Infrastructurii Rutiere S.A. – Directia Regionala de Drumuri si Poduri Iasi (C.N.A.I.R. S.A. – D.R.D.P. IASI), va preciza ca suma ceruta de ea si datorata ei este din cauza existentei uneia sau mai multora dintre situatiile urmatoare:
a) Ofertantul _____ <i>(numele complet, adresa si datele de identificare fiscala ale Ofertantului)</i> , <i>(in cazul unei Asocieri, se va completa denumirea intregii Asocieri si se va mentiona reprezentata prin lidersi datele de identificare fiscala ale acestuia)</i> si-a retras oferta in perioada de valabilitate a acesteia;
b) Oferta sa fiind stabilita castigatoare, Ofertantul _____ <i>(numele complet, adresa si datele de identificare fiscala ale Ofertantului)</i> , <i>(in cazul unei Asocieri, se va completa denumirea intregii Asocieri si se va mentiona reprezentata prin lider si datele de identificare fiscala ale acestuia)</i> nu constituie garantia de buna executie in termen de 5 zile lucratoare de la data semnarii contractului;
c) Oferta sa fiind stabilita castigatoare, Ofertantul _____ <i>(numele complet, adresa si datele de identificare fiscala ale Ofertantului)</i> , <i>(in cazul unei Asocieri, se va completa denumirea intregii Asocieri si se va mentiona reprezentata prin lidersi datele de identificare fiscala ale acestuia)</i> a refuzat sa semneze contractul in perioada de valabilitate a ofertei.
Plata se va face de catre noi in termenul mentionat in cererea de plata si fara nicio alta formalitate suplimentara din partea Compania Nationala de Administrare a Infrastructurii Rutiere SA – Directia Regionala de drumuri si Poduri Iasi.
In scopul identificarii cererii dvs. de plata si a declaratiei mai sus mentionate, acestea ne vor fi transmise prin intermediul bancii dumneavoastra, care urmeaza sa certifice autenticitatea semnaturilor ce angajeaza legal institutia dumneavoastra.
Prezenta scrisoare de garantie de participare este valabila pana la data de _____ ("data de expirare"), data la care aceasta expira automat si in totalitate, indiferent daca pana la aceasta data originalul

prezentei garantii ne este restituit sau nu si daca pana la aceasta data nu s-a primit la ghiseele noastre din partea Compania Nationala de Administrare a Infrastructurii Rutiere SA – Directia Regionala de drumuri si Poduri Iasi, nicio cerere scrisa de executare in conformitate cu termenii si conditiile specificate mai sus; aceasta garantie de participare devine, in mod automat, nula si neavenita dupa data expirarii, indiferent daca ne este sau nu restituita.

In situatia in care originalul prezentei scrisori de garantie ne este restituit inainte de data de expirare, in vederea anularii, aceasta va fi insotita de o adresa din partea Compania Nationala de Administrare a Infrastructurii Rutiere SA – Directia Regionala de drumuri si Poduri Iasi conform careia noi.....(numele si adresa bancii/societatii de asigurare) suntem eliberati de orice obligatie ce reiese din prezenta scrisoare de garantie.

De asemenea, daca Compania Nationala de Administrare a Infrastructurii Rutiere SA – Directia Regionala de drumuri si Poduri Iasi si Ofertantul sunt de acord sa prelungeasca perioada de valabilitate a garantiei de participare, aceasta se va realiza inainte de data expirarii cu acordul prealabil al bancii/ societatii de asigurari.

Aceasta garantie este supusa legilor din Romania si se va conforma Regulilor Uniforme privind Garantiile la Cerere, publicate cu numarul 758 de catre Camera Internationala de Comert, cu exceptia celor mentionate mai sus.

Legea aplicabila prezentei garantii de participare este legea romana.

Competente sa solutioneze orice disputa izvorata in legatura cu prezenta scrisoare de garantie de participare sunt instantele judecatoresti romane.

Parafata de Institutie de credit/ Societatea de Asigurari _____ in ziua ____ luna ____ anul _____

(semnatura autorizata si stampila organismului care elibereaza aceasta garantie de participare)

Scrisoare de Garanție de Bună Executie nr. din data de

Catre: Compania Națională de Administrare a Infrastructurii Rutiere S.A. (C.N.A.I.R. S.A.), persoana juridică română cu sediul în București, B-dul. Dinicu Golescu nr. 38, Sector 1, 010873, România, înregistrată la Registrul Comerțului sub nr. J40/552/15.01.2004, Cod Unic de Înregistrare 16054368, atribut fiscal RO prin Direcția Regională de Drumuri și Poduri Iași (D.R.D.P. Iași) (denumită în continuare "Autoritate Contractantă/Beneficiar/Achizitor")

Denumirea Contractului _____

Contractul nr. _____

Am fost informați că _____ (numele/adresa/date de identificare fiscală), (denumită în continuare „Principal”) este **Executantul** dumneavoastră pentru acest Contract, pentru care este prevăzut să obțină o garanție de bună execuție.

La cererea Principalului, noi _____ (numele și adresa instituției de credit/ societății de asigurare emitente a garanției) ne angajăm prin prezenta în mod necondiționat și irevocabil să vă plătim la prima cerere, dumneavoastră, Companiei Naționale de Administrare a Infrastructurii Rutiere S.A. (C.N.A.I.R. S.A.) prin Direcția Regională de Drumuri și Poduri Iași (D.R.D.P. IASI), în calitate de "Autoritate Contractantă/Beneficiar/Achizitor", orice sumă sau sume care nu depășesc în total valoarea de _____ Lei („valoarea garantată”, adică: _____), la primirea de către noi a cererii dumneavoastră scrise și a declarației dumneavoastră scrise cu privire la culpa "Principalului" care să menționeze următoarele:

- a) Principalul a încălcat obligația (obligațiile) sa (sale) cu privire la Contract, și
- b) Felul în care Principalul este în culpă.

Orice cerere de plată și declarație trebuie să conțină semnătura directorului dumneavoastră general, care trebuie să fie autentificată de către banca dumneavoastră sau de către un notar public. Cererea și declarația autentificate trebuie să fie primite de către noi, la adresa noastră și anume _____ (numele și adresa instituției de credit/ societății de asigurare emitente a garanției), la data sau înaintea datei de _____ („data de expirare”), moment în care această garanție va expira.

Am fost informați că Compania Națională de Administrare a Infrastructurii Rutiere S.A. (C.N.A.I.R. S.A.) prin Direcția Regională de Drumuri și Poduri Iași (D.R.D.P. IASI), în calitate de („Autoritate Contractantă/Beneficiar/Achizitor”) poate cere Principalului să prelungească valabilitatea acestei scrisori de garanție de bună execuție dacă Procesul Verbal de Recepție Finală nu a fost aprobat de către Compania Națională de Administrare a Infrastructurii Rutiere S.A. (C.N.A.I.R. S.A.) prin Direcția Regională de Drumuri și Poduri Iași (D.R.D.P. Iași), în calitate de („Autoritate Contractantă/Beneficiar/Achizitor”) potrivit prevederilor Contractului, cu 28 de zile înaintea acestei date de expirare.

Ne angajăm să vă plătim valoarea garantată la primirea de către noi, în termenul de 28 de zile, a cererii și a declarației dumneavoastră scrise, menționând faptul că Procesul Verbal de Recepție Finală nu a fost aprobat de către Compania Națională de Administrare a Infrastructurii Rutiere S.A. (C.N.A.I.R. S.A.) prin Direcția Regională de Drumuri și Poduri Iași (D.R.D.P. Iași) în calitate de („Autoritate Contractantă/Beneficiar/Achizitor”) din motive imputabile Principalului și ca valabilitatea acestei garanții nu a fost prelungită.

Această garanție este supusă legilor din România și se va conforma Regulilor Uniforme privind Garanțiile la Cerere, publicate cu numărul 758 de către Camera Internațională de Comerț de la Paris, cu excepția celor menționate mai sus.

Competența să soluționeze orice dispută izvorâtă în legătura cu prezenta scrisoare de garanție de bună execuție revine instanțelor judecătorești din România.

Data _____

Nume Prenumele, Funcția, Semnătura (semnături) _____
[stampila organismului care furnizează garanția]

Nota : În situația în care, Scrisoarea de Garanție de Bună Executie este emisă de către o Societate de Asigurări, aceasta va fi însoțită în mod automat de către Adresa de Angajament. În situația contrară, Scrisoarea nu va putea fi aprobată de către C.N.A.I.R. S.A.

Antet Societate de Asigurare

Adresa de angajament nr..... din data de.....

Catre: Compania Națională de Administrare a Infrastructurii Rutiere S.A. (C.N.A.I.R. S.A.), persoana juridica romana cu sediul in Bucuresti, B-dul. Dinicu Golescu nr. 38, Sector 1, 010873, Romania, inregistrata la Registrul Comertului sub nr. J40/552/15.01.2004, Cod Unic de Înregistrare 16054368, atribut fiscal RO prin Directia Regionala de Drumuri si Poduri Iasi (D.R.D.P. Iasi) (denumita in continuare "Autoritate Contractanta/Beneficiar/Achizitor")

Referitor:

Scrisoare de Garanție de Bună Execuție nr. _____ din data de _____
Emisa in numele _____

Denumirea Contractului _____

Contractul nr. _____

Prin prezenta, noi, _____ (*numele societatii de asigurari*), având sediul înregistrat în _____, (date de identificare fiscala) confirmăm ca Scrisoarea de Garanție de Bună Execuție nr. _____ din data de _____, emisa in numele _____, aferenta contractului mai sus mentionat, este valabila si in vigoare, indiferent de prevederile Poliței de asigurare nr. _____ din data de _____ și anexelor la aceasta.

De asemenea, precizăm ca angajamentul societatii de asigurare _____ (*numele societatii de asigurari*) fata de Compania Nationala de Administrare a Infrastructurii Rutiere S.A. (C.N.A.I.R. S.A.) prin Directia Regionala de Drumuri si Poduri Iasi (D.R.D.P. Iasi), va fi exclusiv in baza Scrisorii de Garantie de Buna Execuție nr. _____ din data de _____.

Data emiterii:

Numele societatii emitente:

Functia:

Numele si prenumele persoanei care semneaza:

Semnatura:

Stampila:

Notă:

Vă rugăm: adresa de angajament să fie semnata de persoana/persoanele care angajeaza legal societatea de asigurare față de terți pe baza semnăturii unice.

Scrisoare de garantie bancara pentru sume de bani retinute

Nr. din data

Catre: Compania Nationala de Administrare a Infrastructurii Rutiere S.A. (C.N.A.I.R. S.A.), persoană juridică română cu sediul în Municipiul București, B-dul. Dinicu Golescu, nr. 38, Sector 1, Cod Postal 010873, înregistrată la Registrul Comerțului sub nr. J40/552/15.01.2004, Cod Unic de Înregistrare 16054368, atribut fiscal RO prin Directia Regionala de Drumuri si Poduri Iasi (D.R.D.P. Iasi) (denumită în continuare „Autoritatea Contractanta” sau „Beneficiar”)

Denumirea Contractului:

Contract nr. din data de

Am fost informați ca Asociera (*numele Antreprenorului*), (denumita in continuare „Principal”) formata din:

- (**numele, adresa si datele de identificare ale Liderului de Asociere**),
- (**numele, adresa si datele de identificare ale Asociatului 1**),
- (**numele, adresa si datele de identificare ale Asociatului 2**),

este Antreprenorul dumneavoastră pentru acest Contract si doreste sa primeasca plata pentru sumele retinute, situatie pentru care in Contract este prevazut sa obtina o garantie.

La cererea Principalului, noi (*numele si adresa societatii bancare*), ne angajăm in mod irevocabil și necondiționat prin prezenta să vă plătim la prima cerere, dumneavoastră, Companiei Nationale de Administrare a Infrastructurii Rutiere S.A. (C.N.A.I.R. S.A.) prin Directia Regionala de Drumuri si Poduri Iasi (D.R.D.P. Iasi), in calitate de „Autoritate Contractanta” sau „Beneficiar”, orice sumă sau sume care sa nu depășeasca valoarea totala de Lei (*„Valoarea garantată”, adică:.....suma in litere si moneda*), pe baza primirii de către noi a cererii dumneavoastră scrise si a declaratiei dumneavoastră scrise care sa specifice:

- a) ca Principalul nu si-a indeplinit obligația (obligațiile) de a remedia o defectiune (defectiuni) pentru care este raspunzator potrivit prevederilor Contractului, și
- b) natura acestei (acestor) defectiuni.

Orice cerere de plată și declaratie trebuie să conțină semnătura directorului dumneavoastră general, care trebuie să fie autentificată de către banca dumneavoastră sau de către un notar public. Cererea și declaratia autentificate trebuie să fie primite de către noi, la adresa noastră și anume (*numele si adresa societatii bancare*), la data sau înaintea datei de (“**data de expirare**”), moment în care această garanție va expira.

Am fost informati că Compania Nationala de Administrare a Infrastructurii Rutiere S.A. (C.N.A.I.R. S.A.) prin Directia Regionala de Drumuri si Poduri Iasi (D.R.D.P. Iasi), in calitate de „Autoritate Contractanta” sau ”Beneficiar” poate cere Principalului să prelungească valabilitatea acestei scrisori de garantie dacă Certificatul de Receptie Finală nu a fost emis, potrivit prevederilor Contractului, cu 28 de zile înainte acestei date de expirare.

Ne angajăm să vă plătim valoarea garantată la primirea de către noi, în termenul de 28 de zile, a cererii si a declaratiei dumneavoastră scrise, mentionând faptul că Certificatul de Receptie Finală nu a fost emis din motive imputabile Principalului si că valabilitatea acestei garantii nu a fost prelungită.

Aceasta garantie este supusă legilor din România și se va conforma Regulilor Uniforme privind Garantiile la Cerere, publicate cu Numărul 758 de către Camera Internațională de Comert, cu exceptia celor mentionate mai sus.

Competența să soluționeze orice dispută izvorâta în legătura cu prezenta scrisoare de garantie revine instantelor judecătorești din România.

Data:

Numele societatii emitente:

Funcția/Funțiile:

Numele si prenumele persoanei/persoanelor care semneaza:

Semnatura/Semnături:

Confirmare de constituire a unui cont de garanție pentru sume reținute

Catre: **Compania Nationala de Administrarea a Infrastructurii Rutiere S.A persoana juridica romana cu sediul in Bucuresti, B-dul. Dinicu Golescu nr. 38, Sector 1, 010873, Romania, inregistrata la Registrul Comertului sub nr. J40/552/15.01.2004, Cod Unic de Inregistrare 16054368, atribut fiscal RO, prin Directia Regionala de Drumuri si Poduri Iasi (D.R.D.P. Iasi) (denumita in continuare "Beneficiar")**

Referitor la: **(nr. contractului, denumirea contractului)**

Contul special nr.

Prin prezenta va informam ca, la solicitarea(numele, adresa si datele de identificare ale Antreprenorului), in calitate de Antreprenor, formata din (in cazul asocierii):

- **ASOCIAT**,(numele, adresa si datele de identificare) - Lider de Asociere;

- **ASOCIAT**,(numele, adresa si datele de identificare) - Asociat,

a fost deschis in evidentele ("numele si adresa bancii"), contul de garantie pentru sume retinute nr....., ca urmare a încheierii Contractului nr. intre(numele, adresa si datele de identificare ale Antreprenorului), in calitate de Antreprenor si Compania Nationala de Administrarea a Infrastructurii Rutiere S.A. prin Directia Regionala de Drumuri si Poduri Iasi (D.R.D.P. Iasi) in calitate de Beneficiar.

Prin prezenta noi, ("numele si adresa bancii") ne angajam in mod necondiționat si irevocabil sa va plătim, dumneavoastră, Compania Nationala de Administrarea a Infrastructurii Rutiere S.A. prin Directia Regionala de Drumuri si Poduri Iasi (D.R.D.P. Iasi), in calitate de Beneficiar, sumele existente in Contul de garanție pentru sume reținute, la prima dumneavoastră cerere de plata transmisa Băncii prin intermediul unui mesaj SWIFT emis de o instituție bancara care isi desfasoara activitatea pe teritoriul României si in limita sumelor existente in Contul de garanție pentru sume reținute si fara a fi necesar ca dumneavoastră sa dovediti sau sa ne prezentați argumentele sau cauzele cererii dumneavoastră de plata pentru suma specificata.

Banca este autorizata sa se intemeieze exclusiv pe instructiunile Beneficiarului trimise Bancii pe canal bancar prin mesaj SWIFT. Banca va elibera/transfera (total/parțial) in maxim 5 zile lucrătoare sumele existente in acest cont numai potrivit instructiunii scrise si nechivoce a Beneficiarului, transmisa băncii, fie in contul Beneficiarului, fie in contul Antreprenorului, in limita sumelor existente in acest cont.

Durata de valabilitate a Contului de garanție pentru sume reținute nr. expira la data de („data de expirare”).

(NUMELE SI ADRESA BANCII)

.....
 Reprezentantul/reprezentantii bancii
 Nume
 Semnatura

Scrisoare de garantie pentru returnarea avansului nr. ... din data de ...

Catre: Compania Nationala de Administrare a Infrastructurii Rutiere S.A. (C.N.A.I.R. S.A.), persoană juridică română cu sediul în București, B-dul. Dinicu Golescu, nr. 38, Sector 1, Cod Postal 010873, înregistrată la Registrul Comerțului sub nr. J40/552/15.01.2004, Cod Unic de Înregistrare 16054368, atribut fiscal RO prin Direcția Regionala de Drumuri si Poduri Iasi (D.R.D.P. Iasi) (denumită în continuare „Autoritate Contractanta” sau „Beneficiar”)

Denumirea Contractului: (nr. contractului, denumirea contractului)

In conformitate cu prevederile contractului mentionat mai sus,(numele, adresa si datele de identificare ale Antreprenorului), a constituit o scrisoare de garantie in valoare de RON (“valoarea garantata” adică: RON.....suma in litere), pentru returnarea avansului si repararea prejudiciilor ce ar putea apărea ca urmare a utilizării necorespunzătoare a acestuia.

Prin prezenta noi (numele si adresa institutiei de credit/ societatii de asigurari), ne obligam in mod neconditionat si irevocabil sa plătim in favoarea Companiei Nationale de Administrare a Infrastructurii Rutiere S.A. (C.N.A.I.R. S.A.) prin Directia Regionala de Drumuri si Poduri Iasi (D.R.D.P. Iasi), in calitate de "Autoritate Contractanta" sau "Beneficiar", orice suma ceruta de aceasta, pana la concurenta valorii de RON (“valoarea garantata” adică: RON.....suma in litere) la prima cerere scrisa insotita de o declaratie cu privire la neîndeplinirea obligatiilor ce revin Antreprenorului, referitoare la utilizarea si justificarea avansului, asa cum sunt acestea prevăzute in contractul mai sus mentionat.

Plata se va face imediat, fara nici o alta formalitate suplimentara din partea Companiei Nationale de Administrare a Infrastructurii Rutiere S.A. (C.N.A.I.R. S.A.) prin Directia Regionala de Drumuri si Poduri Iasi (D.R.D.P. Iasi), in calitate de "Autoritate Contractanta" sau "Beneficiar".

Suma aferenta avansului se reduce periodic, corespunzător cu balanta regularizărilor efectuate in conformitate cu prevederile contractului, dar numai cu acordul scris al Companiei Nationale de Administrare a Infrastructurii Rutiere S.A., (C.N.A.I.R. S.A.) prin Directia Regionala de Drumuri si Poduri Iasi (D.R.D.P. Iasi) in calitate de "Autoritate Contractanta" sau "Beneficiar" in original, in care sa se mentioneze suma cu care se reduce scrisoarea de garantie.

.....(numele si adresa institutiei de credit/ societatii de asigurari), nu va opera nici o retragere din aceasta scrisoare de garantie pana când Compania Nationala de Administrare a Infrastructurii Rutiere S.A. (C.N.A.I.R. S.A.) prin Directia Regionala de Drumuri si Poduri Iasi (D.R.D.P. Iasi) in calitate de "Autoritate Contractanta" sau "Beneficiar" nu ne va instiinta in scris ca avansul acordat in baza contractului a fost justificat de către Antreprenor.

Prezenta scrisoare de garantie este valabila si ramane in vigoare de la data plății avansului pana la data îndeplinirii integrale a obligatiilor contractuale (confirmata in scris) care deriva din acordarea avansului, dar nu mai târziu de („data de expirare”) cu respectarea prevederilor Hotărârii Guvernului nr. 264/2003 privind stabilirea actiunilor si categoriilor de cheltuieli, criteriilor, procedurilor si limitelor pentru efectuarea de plati in avans din fonduri publice, cu completările si modificările ulterioare.

Totodată noi, (numele si adresa institutiei de credit/societatii de asigurari), ne angajam sa va plătim in mod neconditionat si irevocabil orice suma sau sume care nu depășesc în total valoarea de RON (“valoarea garantata” adică: RON.....suma in litere) la primirea de către noi a cererii si a declarației scrise a Companiei Nationale de Administrare a Infrastructurii Rutiere S.A. (C.N.A.I.R. S.A.) prin Directia Regionala de Drumuri si Poduri Iasi (D.R.D.P. Iasi) in calitate de "Autoritate Contractanta" sau "Beneficiar", care să menționeze ca, la cererea acesteia, Antreprenorul a refuzat majorarea prezentei scrisori de garantie cu sumele reprezentând dobanzi si penalitati de întârziere calculate pe o perioada de inca 120 de zile.

Această scrisoare de garanție este guvernată de legislatia din România și se supune Regulilor Uniforme privind Garanțiile la Cerere, publicate cu numărul 758 de către Camera Internațională de Comerț de la Paris, cu exceptia celor mentionate mai sus.

Competenta sa solutioneze orice disputa izvorata in legatura cu prezenta scrisoare de garantie revine instantelor judecatoresti din Romania.

Data _____

Nume / Prenume / Functia /Semnatura (semnături)

(stampila)

Nota : In situatia in care, Scrisoarea de garantie pentru returnarea avansului este emisa de catre o Societate de Asigurari, aceasta va fi insotita in mod automat de catre Adresa de Angajament. In situatia contrara, Scrisoarea nu va putea fi aprobata de catre C.N.A.I.R. S.A.

Adresa de angajament nr. din data de.....

Catre:Compania Nationala de Administrare a Infrastructurii Rutiere S.A. (C.N.A.I.R. S.A.), persoană juridică română cu sediul în București, B-dul. Dinicu Golescu, nr. 38, Sector 1, Cod Postal 010873, înregistrată la Registrul Comerțului sub nr. J40/552/15.01.2004, Cod Unic de Înregistrare 16054368, atribut fiscal RO prin Directia Regionala de Drumuri si Poduri Iasi (D.R.D.P. Iasi) (denumită în continuare „Autoritate Contractanta” sau „Beneficiar”)

Referitor: Scrisoare de Garantie pentru Returnarea Avansului nr. ... din data de ...
Emisa in numele(*numele Antreprenorului*)

Denumirea Contractului: (nr. si denumirea contractului)

Prin prezenta, noi,(*numele și adresa societatii de asigurare*), confirmăm ca Scrisoarea de Garanție pentru Returnarea Avansului nr. din data de ,emisa in numele(*numele Antreprenorului*), aferenta contractului mai sus mentionat, este valabila si in vigoare, indiferent de prevederile Poliței de asigurare nr. din data de și anexelor la aceasta.

De asemenea, precizăm ca angajamentul (*numele societatii de asigurare*) fata de Compania Națională de Administrare a Infrastructurii Rutiere S.A. (C.N.A.I.R. S.A.) prin Directia Regionala de Drumuri si Poduri Iasi (D.R.D.P. Iasi) va fi exclusiv in baza Scrisorii de Garantie pentru Returnarea Avansului nr. din data de.... .

Data emiterii:

Numele societatii emitente:

Functia:

Numele si prenumele persoanei care semneaza:

Semnatura:

Stampila:

Notă:

Vă rugăm: adresa de angajament să fie semnata de persoana/persoanele care angajeaza legal societatea de asigurare față de terți pe baza semnăturii unice.

OPERATOR ECONOMIC

*(denumirea/numele)***Declaratie****privind neincadrarea in situatiile potential generatoare de conflict de interese, asa cum sunt acestea definite la art. 60 din Legea 98/2016, privind achizitiile publice****Denumirea contractului** *(se va completa cu denumirea contractului)***Subsemnatul(a)** *(nume/ prenume)*, domiciliat(a) in *(adresa de domiciliu)*, identificat(a) cu act de identitate *(CI/ Pasaport)*, seria, nr., eliberat de....., la data de, CNP, **in calitate de reprezentant legal al operatorului economic** *(denumire)*, avand calitatea de **oferant individual/ ofertant asociat/ tert sustinator/subcontractant** *(dupa caz)*, la **procedura** pentru atribuirea contractului de organizata de Compania Nationala de Administrare a Infrastructurii Rutiere SA prin Directia Regionala Drumuri si Poduri Iasi, declar ca **oferantul individual/ofertantul asociat/candidatul/subcontractantul propus/tertul sustinator** *(dupa caz)* nu se afla in niciuna dintre urmatoarele situatii:

a) ofertantul individual/ofertantul asociat/candidatul/subcontractantul propus/tertul sustinator are drept membri in cadrul consiliului de administratie/organului de conducere sau de supervizare si/sau are actionari ori asociati semnificativi persoane care sunt sot/sotie, ruda sau afin pana la gradul al doilea inclusiv ori care se afla in relatii comerciale cu persoane cu functii de decizie in cadrul autoritatii contractante sau al furnizorului de servicii de achizitie implicat in procedura de atribuire;

b) ofertantul/candidatul a nominalizat printre principalele persoane desemnate pentru executarea contractului persoane care sunt sot/sotie, ruda sau afin pana la gradul al doilea inclusiv ori care se afla in relatii comerciale cu persoane cu functii de decizie in cadrul autoritatii contractante sau al furnizorului de servicii de achizitie implicat in procedura de atribuire.

Subsemnatul declar ca informatiile furnizate sunt complete si corecte in fiecare detaliu si inteleg ca autoritatea contractanta are dreptul de a solicita, in scopul verificarii si confirmarii declaratiilor, orice documente doveditoare.

Inteleg ca in cazul in care aceasta declaratie nu este conforma cu realitatea sunt pasibil de incalcarea prevederilor legislatiei penale privind falsul in declaratii.

Totodata, declar ca am luat la cunostinta de prevederile art 326 « Falsul in Declaratii » din Codul Penal referitor la "*Declararea necorespunzatoare a adevarului, facuta unei persoane dintre cele prevazute in art. 175 sau unei unitati in care aceasta isi desfasoara activitatea in vederea producerii unei consecinte juridice, pentru sine sau pentru altul, atunci cand, potrivit legii ori imprejurarilor, declaratia facuta serveste la producerea acelei consecinte, se pedepseste cu inchisoare de la 3 luni la 2 ani sau cu amenda.*"

Data _____

Reprezentant legal Ofertant individual/ Ofertant asociat/ Tert sustinator/Subcontractant*(denumirea operatorului economic si a reprezentantului legal)*_____ *(semnatura autorizata si stampila)***Nota: In cazul unei Asocieri, Formularul va fi prezentat de fiecare Ofertant asociat, semnat si stampilat de reprezentantul legal al acestuia. De asemenea, daca Ofertantul beneficiaza de sustinere din partea unui tert sustinator, formularul va trebui completat, semnat si stampilat si de catre reprezentantul legal al tertului sustinator. In situatia in care ofertantul intentioneaza sa subcontracteze parte/parti din contract, formularul va trebui completat, semnat si stampilat si de catre reprezentantul legal al subcontractorului.**

OPERATOR ECONOMIC

_____ (denumire)

IMPUTERNICIRE

Subsemnatul(a) (nume/ prenume), domiciliat(a) in (adresa de domiciliu), identificat(a) cu act de identitate (CI/ Pasaport), seria, nr., eliberat de....., la data de, CNP, **in calitate de reprezentant legal al Ofertantului/ Ofertantului asociat/ Tertului sustinator/ Subcontractantului** (denumire), cu sediul in (adresa operatorului economic), CUI nr., CIF nr., imputernicesc prin prezenta pe Dl./ Dna., domiciliat(a) in (adresa de domiciliu), identificat(a) cu act de identitate (CI/ Pasaport), seria, nr., eliberat de, la data de, CNP, avand functia de, sa semneze cu semnatura electronica extinsa, bazata pe un certificat calificat, eliberat de un furnizor de servicii de certificare acreditat, urmatoarele documente depuse in cadrul procedurii de atribuire a

1. Garantia de participare (inclusiv orice alte documente aferente acesteia);
2. Oferta;
3. Documentele de calificare;
4. Raspunsurile la clarificari;
5. Orice alta corespondenta cu Autoritatea Contractanta pe parcursul procedurii de atribuire.

Inteleg ca in cazul in care aceasta declaratie nu este conforma cu realitatea sunt pasibil de incalcarea prevederilor legislatiei penale privind falsul in declaratii si sunt de acord cu orice decizie a Autoritatii Contractante referitoare la excluderea din procedura pentru atribuirea contractelor de achizitie publica.

Data

.....

(numele persoanei imputernicite)_____
(semnatura persoanei imputernicite)**Denumirea mandantului**S.C. _____
reprezentata legal prin_____
(Nume, prenume)
avand functia de_____
(Functie)_____
(Semnatura autorizata si stampila)

ACORD DE ASOCIERE

Nr. _____ din _____

CAPITOLUL I -PARTILE ACORDULUI

Art. 1 Prezentul acord se incheie intre :

S.C....., cu sediul in, str. nr....., telefon, fax, inmatriculata la Registrul Comertului din sub nr., cod unic de inregistrare, cont bancar in care se vor efectua platile de catre Beneficiar, deschis la, adresa banca:, reprezentata de, avand functia de..... , in calitate de asociat - **LIDER DE ASOCIERE**

si

S.C....., cu sediul in, str., Nr....., telefon, fax, inmatriculata la Registrul Comertului din sub nr., cod unic de inregistrare, cont, deschis la, reprezentata de, avand functia de, in calitate de **ASOCIAT**

CAPITOLUL II - OBIECTUL ACORDULUI

Art. 2.1 Partile convin infiintarea unei Asocieri compusa din:

- (i -lider de asociere).....;
- (ii - Asociat I)
- (iii - Asociat n),

avand ca scop:

a) participarea la procedura de achizitie publica organizata de C.N.A.I.R. S.A. – D.R.D.P. IASI pentru atribuirea contractului /acordului cadru(*obiectul contractului/acordului-cadru*)

b) derularea/implementarea in comun a contractului de achizitie publica *in cazul desemnarii ofertei comune ca fiind castigatoare*,

cu respectarea prevederilor prezentului Acord de Asociere.

Art. 2.2 Asocierea va incheia acordul-cadru/contractul subsecvent/contractul cu Beneficiarul, in vederea indeplinirii obligatiilor contractuale conform prevederilor Documentatiei de Atribuire, in baza ofertei depuse de Asociere si declarate castigatoare urmare transmiterii de catre C.N.A.I.R. S.A. – D.R.D.P. IASI a comunicarii rezultatului procedurii.

Art. 2.3. Asocierea nu are personalitate juridica si nu va putea fi tratata ca o entitate de sine statatoare, neavand calitate de subiect de drept distinct (*Art. 1951 Cod Civil*).

Art. 2.4. Activitatea desfasurata in cadrul Asocierii se realizeaza pe baza principiului independentei comerciale si juridice a fiecarei Parti si pe cel al sprijinului reciproc privind obligatiile contractuale asumate in vederea realizarii scopului Asocierii.

CAPITOLUL III - TERMENUL DE VALABILITATE AL ACORDULUI

Art. 3. Prezentul acord ramane in vigoare pana la expirarea duratei de valabilitate a acordului-cadru/contractului subsecvent/contractului semnat cu C.N.A.I.R. S.A. – D.R.D.P. IASI, respectiv pana la stingerea tuturor datoriilor legate de acesta si indeplinirea tuturor obligatiilor asumate de Asociere fata de Beneficiar.

CAPITOLUL IV - OBLIGATIILE PARTILOR.

Art. 4.1. Partile convin ca Liderul de asociere este

Contractul atribuit va fi semnat cu Beneficiarul de catre Liderul de Asociere, acesta fiind desemnat ca reprezentant autorizat sa primeasca instructiunile contractuale pentru si in numele tuturor membrilor Asocierii, de la Beneficiar, sa poarte intreaga corespondenta cu Beneficiarul si, totodata, va detine puterea de reprezentare a Asocierii in relatia cu Beneficiarul.

Art. 4.2. Se imputerniceste, avand calitatea de Lider al asocierii, pentru intocmirea ofertei comune si depunerea acesteia in numele si pentru asocierea constituita prin prezentul acord.

Art. 4.3. Partile vor raspunde individual si solidar in fata Beneficiarului in ceea ce priveste toate responsabilitatile si obligatiile decurgand din sau in legatura cu Contractul.

Art. 4.4. Fiecare Parte va garanta, va apara si va despagubi cealalta Parte pentru toate daunele previzibile sau imprevizibile, care ar putea rezulta din sau in legatura cu incalcarea obligatiilor asumate prin Contract, de catre Partea culpabila.

Art. 4.5. In situatia in care Beneficiarul sufera un prejudiciu in implementarea/derularea acordului-cadru/contractului"....." se va indrepta impotriva oricarui membru al prezentei asocieri, pentru a obtine recuperarea prejudiciului suferit, indiferent daca respectivul prejudiciu a fost cauzat prin actiunea/omisiunea unui alt membru al asocierii.

CAPITOLUL V - INCETAREA ACORDULUI DE ASOCIERE

Art. 5. Incetarea Acordului de Asociere poate avea loc in urmatoarele cazuri:

- a) neincheierea, din orice motiv, a Contractului intre Asociere si Beneficiar;
- b) la indeplinirea in integralitate a obiectului acordului-cadru/contractului;
- c) la incetarea de plin drept a Contractului incheiat intre Asociere si Beneficiar, in conformitate cu prevederile acordului-cadru/contractului.

CAPITOLUL VI - ALTE CLAUZE

Art. 6.1. Membrii asocierii convin ca asociatul - in calitate de Lider al Asocierii, sa fie desemnat titular de cont, in vederea efectuarii operatiunilor financiar contabile, respectiv emiterea si incasarea facturilor aferente acordului-cadru „.....”.

Datele de identificare sunt urmatoarele:

Numele titularului de cont:

Adresa:

Numar TVA:

Reprezentant Legal:

Telefon/fax/e-mail:

Denumire Banca:

Adresa Banca:

Numar cont bancar:

IBAN:

*Asociatul - in calitate de Lider al Asocierii, va emite si incasa facturile aferente Contractului prin intermediul sucursalei sale din Romania, aceasta avand urmatoarele date de identificare:

Denumire:

Sediul Social:

Cod Unic de Inregistrare:

Numar de ordine in Registrul Comertului:

Cont Bancar:

Denumire Banca:

Adresa Banca:

Reprezentant Legal:

Nota: * se va completa in cazul in care asociatul desemnat pentru emiterea si incasarea facturilor este persoana juridica nerezidenta in Romania."

Art. 6.2. In caz de atribuire, asociatii au convenit urmatoarele cote de participare in cadrul asocierii:

..... % (in litere),

..... % (in litere)

Art. 6.3. Asociatii convin sa se sustina ori de cate ori va fi nevoie pe tot parcursul realizarii acordului-cadru/contractului subsecvent/contractului, acordandu-si sprijin de natura tehnica, manageriala sau/si logistica ori de cate ori situatia o cere.

Art. 6.4. Nici una dintre Parti nu va fi indreptatita sa vanda, cesioneze sau in orice alta modalitate sa greveze sau sa transmita cota sa sau parte din aceasta altfel decat prin efectul legii si prin obtinerea consimtamantului scris prealabil atat al celorlalte Parti cat si al Beneficiarului.

Art. 6.5. Presentul acord se completeaza in ceea ce priveste termenele si conditiile de executie a lucrarilor/prestare a serviciilor, cu prevederile acordului-cadru/contractului subsecvent/contractului ce se va incheia intre (liderul de asociere) si Beneficiar.

Art. 6.6. (1) Presentul Acord de Asociere impreuna cu toate aspectele si toate efectele ce decurg din, sau in legatura cu acestea, vor fi guvernate de legea romana.

(2) Litigiile izvorate din sau in legatura cu Acordul de Asociere, intre membrii Asocierii, sunt supuse instantelor de drept comun.

(3) Solutionarea litigiilor izvorate din sau in legatura cu Acordul de Asociere, intre membrii Asocierii si Beneficiar, se va realiza de catre instanta judecatoreasca de contencios administrativ si fiscal romana, conform Contractului.

Art. 6.7. Prezentul Acord de Asociere va fi redactat in limba romana.

Prezentul Acord de Asociere s-a incheiat astazi in exemplare.

LIDER ASOCIAT

(reprezentant legal/imputernicit conform actelor statutare/constitutive ale societatii)

Nume si prenume

.....

(semnatura autorizata si stampila)

ASOCIAT 1

(reprezentant legal/imputernicit conform actelor statutare/constitutive ale societatii)

Nume si prenume

.....

(semnatura autorizata si stampila)

ASOCIAT n

(reprezentant legal/imputernicit conform actelor statutare/constitutive ale societatii)

Nume si prenume

.....

(semnatura autorizata si stampila)

Nota 1: Prezentul Acord de Asociere contine clauzele obligatorii, partile putand adauga si alte clauze.

Nota 2: Lipsa semnaturii reprezentantului legal sau reprezentantului imputernicit conform actelor statutare/constitutive ale societatii conduce automat la nulitatea Acordului de Asociere.

Nota 3: In prezentul Acord de Asociere, notiunea de reprezentant imputernicit conform actelor statutare/constitutive ale societatii este diferita de notiunea de reprezentant imputernicit sa semneze oferta, inclusiv orice alte documente aferente acesteia, asa cum este acesta desemnat prin Formularul "Imputernicire", din cadrul Documentatiei de atribuire.

Tert sustinator

.....

(denumirea)

ANGAJAMENT FERM
privind sustinerea acordata ofertantului pentru indeplinirea criteriului
referitor la capacitatea tehnica - experienta similara

Catre,

(denumirea autoritatii contractante și adresa completa)

Intervenit intre (denumirea si datele de identificare ale tertului sustinator) si (denumirea ofertantului) cu privire la procedura pentru atribuirea contractului de, pentru indeplinirea cerintei de calificare privind capacitatea tehnica.

Noi (denumirea tertului sustinator), in situatia in care contractantul (denumirea ofertantului) intampina dificultati de natuta tehnica pe parcursul derularii contractului, garantam neconditionat si irevocabil, autoritatii contractante sustinerea necesara pentru indeplinirea contractului conform ofertei prezentate și a obligatiilor asumate de (denumirea ofertantului) prin contractul ce urmeaza a fi incheiat intre ofertant și autoritatea contractanta.

Noi, (denumirea tertului sustinator), vom raspunde fata de autoritatea contractanta in cazul in care contractantul intampina dificultati in derularea contractului.

Astfel, ne obligam in mod ferm, neconditionat si irevocabil sa ducem la indeplinire integrala, reglementara si la termen obligatiile asumate de (denumirea ofertantului) prin contractul ce urmeaza a fi incheiat intre ofertant și autoritatea contractanta, pentru partea asumata prin prezentul angajament.

Noi, (denumirea ofertantului), declaram ca vom invoca sustinerea acordata de (denumirea tertului sustinator) pentru indeplinirea contractului mentionat mai sus, asa cum rezulta din prezentul Angajament, in cazul in care vom intampina dificultati pe parcursul derularii contractului, si garantam materializarea aspectelor ce fac obiectul prezentului angajament ferm.

Noi, (denumirea ofertantului), intelegem ca Autoritatea Contractanta va urmari orice pretentie la daune pe care noi am putea sa o avem impotriva (denumirea tertului sustinator) pentru nerespectarea de catre acesta a obligatiilor asumate prin prezentul angajament ferm.

Acordarea sustinerii tehnice nu implica alte costuri pentru achizitor, cu exceptia celor care au fost incluse in propunerea financiara.

Noi, (denumirea tertului sustinator), declaram pe propria raspundere, sub sanctiunile aplicabile faptei de fals in acte publice, ca datele prezentate in tabelul anexat privind experienta similara,pentru indeplinirea contractului de achizitie publica(denumirea contractului) sunt reale.

Totodata, declaram ca informatiile furnizate sunt complete si corecte in fiecare detaliu si intelegem ca autoritatea contractanta are dreptul de a solicita, in scopul verificarii si confirmarii declaratiilor, situatiilor si documentelor care insotesc oferta, orice informatii suplimentare in scopul verificarii datelor din prezentul angajament.

Prezentul document reprezinta angajamentul nostru ferm incheiat in conformitate cu prevederile art. 48 din HG 395/2016 si ale art. art. 182, alin (3) din Legea 98/2016, care da dreptul autoritatii contractante de a solicita, in mod legitim, indeplinirea de catre noi a obligatiilor asumate prin angajamentul de sustinere privind capacitatea tehnica acordat (denumirea ofertantului).

Data completarii,

.....

Tert sustinator (semnatura autorizata)

Ofertant..... (semnatura autorizata)

Experienta similara servicii

Nr. crt.	Obiect contract	Cod CPV	Denumirea/ nume beneficiar /client Adresa	Calitatea prestatorului ^{*)}	Preț contract sau valoarea serviciilor prestate (în cazul unui contract aflat în derulare)	Procent prestat în perioada de referință (%)	Perioadă derulare contract ^{**)}
1							
2							
...							

Experienta similara lucrari

Nr. crt.	Obiect contract	Cod CPV	Denumirea/ nume beneficiar /client Adresa	Calitatea executantului ^{*)}	Preț contract sau valoarea lucrarilor executate (în cazul unui contract aflat în derulare)	Procent executat în perioada de referință (%)	Perioadă derulare contract ^{**)}
1							
2							
...							

Nota 1: In sensul art. 182 alin (4) din Legea 98/2016, documentele transmise ofertantului de catre terț/terții susținător/susținători din care rezultă modul efectiv prin care terțul/terții susținător/susținători va/vor asigura îndeplinirea propriului angajament de susținere vor fi prezentate împreuna cu Angajamentul ferm, cu oferta și cu DUAE, și se vor constitui în anexe la angajamentul ferm.

Documentele prezentate trebuie să indice care sunt concret resursele tehnice pe care terțul le mobilizează în cazul în care operatorul economic întâmpină dificultăți pe parcursul derulării contractului, tipul acestor documente fiind determinat de obligațiile asumate de ofertant și terțul susținător prin angajamentul ferm.

Nota 2: Prevederile prezentului formular reprezintă conținutul minim al înțelegerii dintre ofertant și terț cu privire la acordarea susținerii. In cazul în care părțile doresc să stabilească și alte prevederi/drepturi/obligații, vor redacta o înțelegere scrisă separată pe care o vor anexa angajamentului ferm, cu condiția ca aceasta să nu contravină prevederilor prezentului angajament.

Data

Terț susținător,

.....
(semnătura autorizata și stampila)

*) Se precizează calitatea în care a participat la îndeplinirea contractului, care poate fi de: contractant unic sau contractant conducător (lider de asociație); contractant asociat; subcontractant.

**) Se va preciza data de începere și de finalizare a serviciilor.

*) Se precizează calitatea în care a participat la îndeplinirea contractului, care poate fi de: contractant unic sau contractant conducător (lider de asociație); contractant asociat; subcontractant.

**) Se va preciza data de începere și de finalizare a lucrarilor.

OFERTANT

(in cazul unei Asocieri, se va completa denumirea intregii Asocieri)

PROPUNEREA TEHNICA

Titlul contractului:

Ofertantul are obligatia de a elabora si a prezenta Propunerea tehnica astfel incat sa respecte specificatiile precizate in caietul de sarcini si documentatia tehnica din cadrul documentatiei de atribuire. Din Propunerea tehnica trebuie sa reiasa modul concret de indeplinire a cerintelor din caietul de sarcini si din documentatia tehnica. **Informatiile din propunerea tehnica trebuie sa permita verificarea corespondentei cu cerintele din caietul de sarcini si documentatia tehnica, cu detalierea modului de indeplinire a conditiilor din acestea.**

Pentru structurarea informatiei, ofertantul va completa si va include in Propunerea sa Tehnica cel putin urmatoarele sectiuni:

I. Metodologia de lucru

Ofertantul va descrie Metodologia de lucru propusa pentru realizarea executiei lucrarilor conform cerintelor din caietul de sarcini si din documentatia tehnica.

II. Programul de executie

Ofertantul va prezenta Programul de executie si Raportul descriptiv propuse pentru realizarea executiei lucrarilor conform cerintelor din caietul de sarcini si din documentatia tehnica.

Se va întocmi un grafic Gantt care se va desfășura pe durata a maxim 18 de luni calendaristice și va include programarea tuturor categoriilor de servicii și lucrări.

III. Programul antreprenorului de control al calitatii

Ofertantul va furniza informatii privind sistemul de management al asigurarii calitatii.

IV. Organizarea de santier si surse de materiale

A. Ofertantul va prezenta modalitatea de realizare a organizarii de santier in conformitate cu prevederile Caietului de Sarcini, precizand cel putin urmatoarele aspecte:

- Identificarea locatiei pentru organizarea de santier. **Ofertantul va anexa schite, documente și date din care sa rezulte locatia, suprafetele si posibilitatea de utilizare a terenului afectat.**
- Identificarea si prezentarea locurilor/ zonelor de colectare si depozitare a reziduurilor si materialelor nedorite.
- Identificarea si prezentarea spatiilor destinate instalatiilor si echipamentelor de fabricare a materialelor rutiere in cadrul organizarii de santier.
- Identificarea si prezentarea spatiilor destinate laboratoarelor si atelierelor in cadrul organizarii de santier.
- Identificarea si prezentarea spatiilor destinate stationarii utilajelor si vehiculelor in cadrul organizarii de santier.

- Identificarea și prezentarea spațiilor destinate depozitării materialelor (atât din punct de vedere al suprafețelor asigurate, cât și din punct de vedere al caracteristicilor spațiilor de depozitare) conform specificațiilor de depozitare în cadrul organizării de șantier.

B. Ofertantul va prezenta sursele de materiale avute în vedere pentru materialele utilizate la execuția lucrărilor și va răspunde următoarelor cerințe:

- Identificarea și prezentarea surselor posibile pentru lucrările prevăzute în Caietul de sarcini/ Cerințele Beneficiarului;
- Identificarea și prezentarea posibilelor surse pentru materialele principale (bitum, agregate, materiale de umplutura pentru terasamente, ciment, armături etc.).

V. Echipamente/instalații/utilaje la dispoziția ofertantului pentru executarea contractului

Ofertantul va prezenta echipamentul disponibil și propus pentru desfășurarea contractului, nu tot echipamentul deținut:

Nr.crt	Descriere (tip / proveniența / model)	Putere/ Capacitate	Nr. de unități	Modalitatea de asigurare a disponibilității/ accesului la echipamente/ instalații/ utilaje
1			
2				
.....				

- Ofertantul va prezenta informații referitoare la momentele din procesul tehnologic de execuție a lucrărilor când va intenționa să utilizeze aceste echipamente și va justifica propunerea sa ținând cont și de puterea/capacitatea echipamentelor necesare pentru execuția corespunzătoare a lucrărilor.
- Tabelul privind echipamentele/instalațiile/utilajele aflate la dispoziția ofertantului pentru execuția contractului trebuie să fie corelat cu informațiile prezentate în Programul de execuție a lucrărilor.

VI. Personalul disponibil și propus de ofertant pentru executarea contractului

Ofertantul va prezenta, în conformitate cu cerințele din cap. 9 din Caietul de Sarcini, personalul disponibil și propus pentru desfășurarea contractului precum și modalitatea de asigurare a accesului la specialiștii necesari.

A. Experti principali

Nr. crt	Categorie de personal	Numar de personal	Nume și prenume expert	Modalitatea de asigurare a personalului (de exemplu: contract de muncă/colaborare/ subcontractare/declarație disponibilitate, etc.)
1	Șef echipă proiectare – domeniu C.F.D.P.			
2	Inginer proiectant drumuri			
3	Inginer proiectant poduri			
4	Specialist geotehnică și fundații			
5	Manager de Proiect			
6	Șef de șantier			

7	Responsabil tehnic cu execuția, certificat conform reglementărilor în vigoare*)			
---	---------------------------------------------------------------------------------	--	--	--

Nota: Pentru expertii principali nominalizat in tabel, ofertantii vor prezenta in mod obligatoriu in cadrul Propunerii tehnice **diplomele de studii, CV-urile si documentele relevante/ recomandarile** emise de Beneficiar (Beneficiarul final al Contractului) si/sau Angajator pentru fiecare contract prezentat din care sa rezulte indeplinirea cerintelor minime obligatorii solicitate prin Caietul de sarcini, astfel incat propunerea tehnica sa fie conforma.

*) **Responsabil tehnic cu Execuția (RTE)** – se va descrie obligatoriu in Propunerea tehnica momentul in care acesta va interveni in implementarea viitorului contract si modul in care ofertantul si-a asigurat accesul la serviciile acestuia.

B. Experti secundari (experti non-cheie):

1. Specialist în domeniul protecției mediului
2. Topograf
3. Coordonator în materie de sănătate și securitate a muncii
4. Inspector utilități
5. Responsabil Avize și acorduri

Ofertanții vor avea în vedere că pentru acești experți trebuie descris, în Propunerea tehnică, momentul în care aceștia vor interveni în implementarea viitorului contract și modul în care ofertantul și-a asigurat accesul la serviciile acestora.

Ofertantii pot mentiona si alte categorii de personal ce ar putea fi necesare pentru executia lucrarii.

VII. Orice alte informatii relevante pentru demonstrarea conformitatii propunerii tehnice raportat la cerintele solicitate prin Caietul de Sarcini si documentatia tehnica.

Ofertantii vor prezenta, suplimentar fata de informatiile solicitate la capitolele I – VI din prezentul formular, orice alte informatii relevante pentru demonstrarea conformitatii propunerii tehnice, asigurandu-se ca au fost tratate toate cerintele solicitate prin caietul de sarcini si documentatia tehnica.

De asemenea, ofertantul va completa si va include in mod obligatoriu in Propunerea sa Tehnica urmatoarele formulare:

- Formularul nr. 5 „*Declaratie privind respectarea reglementarilor obligatorii din domeniul mediului, social, al relatiilor de munca si privind respectarea legislatiei de securitate si sanatate in munca*”, in conformitate cu modelul prezentat in Sectiunea „Formulare” a Documentatiei de Atribuire.

- Formularul nr. 6 „*Declaratie privind partea/partile din propunerea tehnica si financiara care au caracter confidential*” in conformitate cu modelul prezentat in Sectiunea „Formulare” a Documentatiei de Atribuire, in vederea respectarii prevederilor art. 57 din Legea 98/2016 si a art. 123 alin (1) din HG 395/2016.

- Formularul nr. 7 „*Documente de confirmare a acceptarii de catre ofertant a clauzelor contractuale si a clarificarilor/modificarilor/completarilor la contract*”, in conformitate cu modelul prezentat in Sectiunea „Formulare” a Documentatiei de Atribuire.

In vederea acordarii punctajului, ofertantii vor elabora Propunerea Tehnica astfel incat sa rezulte elementele necesare aplicarii algoritmului de calcul, si anume:

Perioada de garantie a lucrarilor:

Perioada de garantie a lucrarilor	_____ luni
-----------------------------------	------------

Pe baza informatiilor mentionate de ofertant in carul propunerii tehnice, precum si pe baza documentelor justificative solicitate (acolo unde este cazul), Autoritatea Contractanta va aplica factorii de evaluare indicati in Fisa de Date a Achizitiei si va calcula punctajul pentru componenta tehnica, prin aplicarea algoritmului de calcul.

Data _____

Reprezentant legal/ imputernicit al Ofertantului

(denumirea Ofertantului – in cazul unei Asocieri, toata

Asocierea si denumirea reprezentantului legal/imputernicit)

_____ (semnatura si stampila)

CURRICULUM VITAE

Rolul propus în cadrul contractului: _____

1. Nume: _____

2. Prenume: _____

3. Data nasterii: _____

4. Educație:

Instituția	Perioada studiilor	Gradul (gradele) sau diploma (diplomele) obținute:

7. Apartenența la organisme/ institutii profesionale: _____

8. Alte calificari (relevante pentru contract): _____

9. Alte aptitudini (relevante pentru contract): _____

10. POZITIA OCUPATA IN PREZENT SI DENUMIREA ANGAJATORULUI: _____

11. EXPERIENȚA PROFESIONALĂ: (fiecare expert va prezenta strict experiența profesională necesară în vederea calculării punctajului în conformitate cu algoritmul de calcul indicat în Documentația de Atribuire – dacă este cazul, sau, după caz, în vederea demonstrării îndeplinirii cerințelor obligatorii solicitate prin Caietul de sarcini)

Nr. crt.	Perioada	Locul	Operatorul economic	Poziția ocupată	Descrierea contractelor/ proiectelor și activităților desfășurate din care să reiasă elementele solicitate în vederea acordării punctajului – dacă este cazul/ în vederea demonstrării îndeplinirii cerințelor obligatorii solicitate prin Caietul de sarcini
1					
2					
...					
n					

12. Alte informații relevante

Totodată, declar ca am luat la cunostința de prevederile art 326 « Falsul în Declarații » din Codul Penal referitor la "Declarația necorespunzătoare a adevărului, făcută unei persoane dintre cele prevăzute în art. 175 sau unei unități în care aceasta își desfășoară activitatea în vederea producerii unei consecințe juridice, pentru sine sau pentru altul, atunci când, potrivit legii ori împrejurărilor, declarația făcută servește la producerea acelei consecințe, se pedepsește cu închisoare de la 3 luni la 2 ani sau cu amendă. "

Data _____

Nume, Prenume expert în clar _____

(semnatura)

Ofertant/ Subcontractant

 (denumirea/numele)

**Declaratie privind respectarea reglementarilor obligatorii din domeniul mediului, social, al
relatiilor de munca si privind respectarea legislatiei de securitate si sanatate in munca**

Subsemnatul(a) (nume/ prenume), domiciliat(a) in
(adresa de domiciliu), identificat(a) cu act de identitate (CI/ Pasaport), seria, nr., eliberat de....., la data de, CNP, **in calitate de reprezentant legal/imputernicit al Ofertantului/ Subcontractantului** (in cazul unei **Asocieri, se va completa denumirea intregii Asocieri**) la procedura pentru atribuirea.....(denumirea contractului), organizata de Compania Nationala de Administrare a Infrastructurii Rutiere SA – Directia Regionala de Drumuri si Poduri Iasi, declar pe propria raspundere, ca, pe toata durata contractului voi respecta reglementarile obligatorii din domeniul mediului, social si al relatiilor de munca.

De asemenea, declar pe propria raspundere, ca pe toata durata contractului, voi respecta legislatia de securitate si sanatate in munca, in vigoare, pentru tot personalul angajat in desfasurarea contractului.

Totodata, declar ca am luat la cunostinta de prevederile art 326 « Falsul in Declaratii » din Codul Penal referitor la "*Declararea necorespunzatoare a adevarului, facuta unei persoane dintre cele prevazute in art. 175 sau unei unitati in care aceasta isi desfasoara activitatea in vederea producerii unei consecinte juridice, pentru sine sau pentru altul, atunci cand, potrivit legii ori imprejurarilor, declaratia facuta serveste la producerea acelei consecinte, se pedepseste cu inchisoare de la 3 luni la 2 ani sau cu amenda.*".

Data _____

Reprezentant legal/imputernicit al Ofertantului/ Subcontractantului
(denumirea Ofertantului – in cazul unei Asocieri, toata Asocierea;
si denumirea reprezentantului imputernicit)
_____ (semnatura autorizata si stampila)

Nota: In situatia in care ofertantul a declarat in cadrul ofertei ca va subcontracta parte/parti din contract, Formularul va fi completat si de catre subcontractantii declarati in oferta.

OFERTANT/ OFERTANT ASOCIAT

DECLARAȚIE

privind partea/ partile din PROPUNEREA TEHNICA si FINANCIARA care au caracter confidential

Titlul contractului/acordului-cadru:

Subsemnatul(a) (nume/ prenume), domiciliat(a) in (adresa de domiciliu), identificat(a) cu act de identitate (CI/ Pasaport), seria, nr., eliberat de....., la data de, CNP, **in calitate de reprezentant legal/imputernicit al operatorului economic** (denumire), avand calitatea de **oferant individual/ oferant asociat**, precizez ca urmatoarele parti/informatii din propunerea tehnica si din propunerea financiara:

- a. _____
 b. _____
 c. _____

au caracter confidential, pentru a nu prejudicia interesele noastre legitime în ceea ce privește secretul comercial și dreptul de proprietate intelectuală, având în vedere:

1. obligatiile Autoritatii contractante prevazute in cadrul art. 57 din Legea 98/2016:

- (1) „Fără a aduce atingere celorlalte prevederi ale prezentei legi sau dispozițiilor legale privind liberul acces la informațiile de interes public ori ale altor acte normative care reglementează activitatea autorității contractante, autoritatea contractantă are obligația de a nu dezvălui informațiile din propunerea tehnică, elementele din propunerea financiară și/sau fundamentări/justificări de preț/cost transmise de operatorii economici indicate și dovedite de aceștia ca fiind confidențiale întrucât sunt: date cu caracter personal, secrete tehnice sau comerciale sau sunt protejate de un drept de proprietate intelectuală. Caracterul confidențial se aplică doar asupra datelor/informațiilor indicate și dovedite ca fiind date cu caracter personal, secrete tehnice sau comerciale sau sunt protejate de un drept de proprietate intelectuală.

- (4) Operatorii economici indică și dovedesc în cuprinsul ofertei care informații din propunerea tehnică, elemente din propunerea financiară și/sau fundamentări/justificări de preț/cost sunt confidențiale întrucât sunt: date cu caracter personal, secrete tehnice sau comerciale sau sunt protejate de un drept de proprietate intelectuală. Informațiile indicate de operatorii economici din propunerea tehnică, elemente din propunerea financiară și/sau fundamentări/justificări de preț/cost ca fiind confidențiale trebuie să fie însoțite de dovada care le conferă caracterul de confidențialitate, dovadă ce devine anexă la ofertă, în caz contrar nefiind aplicabile prevederile alin. (1)”.

2. Art. 123, alin (1) din HG 395/2016 „Ofertantul elaborează oferta în conformitate cu prevederile documentației de atribuire și indică, motivat, în cuprinsul acesteia care informații din propunerea tehnică și/sau din propunerea financiară sunt confidențiale, clasificate sau sunt protejate de un drept de proprietate intelectuală, în baza legislației aplicabile.”

3. Art. 217, alin (5) din Legea 98/2016 "Accesul persoanelor la dosarul achiziției publice potrivit alin. (4) se realizează cu respectarea termenelor și procedurilor prevăzute de reglementările legale privind liberul acces la informațiile de interes public și nu poate fi restricționat decât în măsura în care aceste informații sunt confidențiale, clasificate sau protejate de un drept de proprietate intelectuală, potrivit legii."

4. Art. 217, alin (6) din Legea 98/2016 "Prin excepție de la prevederile alin. (5), după comunicarea rezultatului procedurii de atribuire, autoritatea contractantă este obligată să permită, la cerere, într-un termen care nu poate depăși o zi lucrătoare de la data primirii cererii, accesul neîngrădit al oricărui ofertant/candidat la raportul procedurii de atribuire, precum și la informațiile din cadrul documentelor de calificare, propunerilor tehnice și/sau financiare care nu au fost declarate de către ofertanți ca fiind confidențiale, clasificate sau protejate de un drept de proprietate intelectuală".

5. Art. 19, alin (1) din Legea 101/2016 "La cerere, părțile cauzei au acces la documentele dosarului constituit la Consiliu, în aceleași condiții în care se realizează accesul la dosarele constituite la instanțele de judecată potrivit prevederilor Legii nr. 134/2010, republicată, cu modificările ulterioare, cu excepția documentelor pe care operatorii economici le declară ca fiind confidențiale, întrucât cuprind, fără a se limita la acestea, secrete tehnice și/sau comerciale, stabilite conform legii, iar dezvăluirea acestora ar prejudicia interesele legitime ale operatorilor economici, în special în ceea ce privește secretul comercial și proprietatea intelectuală. Caracterul confidențial trebuie demonstrat prin orice mijloace de probă."

6. Art. 19, alin (3) din Legea 101/2016 "În sensul alin. (1), documentele sunt marcate sau indicate de către ofertanți, în mod explicit și vizibil, ca fiind confidențiale. Consultarea documentelor confidențiale din oferte este permisă numai cu acordul scris al respectivilor ofertanți."

De asemenea, în virtutea art. 123, alin (1) din HG 395/2016, precizam ca motivele pentru care partile/informatiile mai sus mentionate din propunerea tehnica si din propunerea financiara sunt confidentiale sunt urmatoarele: _____

Data _____

Reprezentant legal Ofertant individual/ Ofertant asociat/
 (denumirea operatorului economic si a reprezentantului legal)
 _____ (semnatura si stampila)

Nota: Neprezentarea Formularului " Declaratie privind partea/ partile din propunerea tehnica si financiara care au caracter confidential" presupune ca oferta nu contine elemente confidențiale si va fi tratata ca atare.

OFERTANT

(in cazul unei Asocieri, se va completa denumirea intregii Asocieri)

**DOCUMENTE DE CONFIRMARE A ACCEPTARII DE CATRE
OFERTANT A CLAUZELOR CONTRACTUALE SI A
CLARIFICARILOR/MODIFICARILOR/COMPLETARILOR LA CONTRACT**

Subsemnatul(a) (*nume/ prenume*), domiciliat(a) in
(*adresa de domiciliu*), identificat(a) cu act de identitate (*CI/ Pasaport*), seria, nr., eliberat de....., la data de, CNP, **in calitate de reprezentant legal/imputernicit al Ofertantului** (*in cazul unei Asocieri, se va completa denumirea intregii Asocieri*) la procedura pentru atribuirea contractului..... organizata de Compania Nationala de Administrare a Infrastructurii Rutiere SA – D.R.D.P. Iasi, confirm ca acceptam clauzele contractuale asa cum au fost acestea prevazute in contractul pentru

Totodata, confirmam ca acceptam clarificarile/modificarile/completarile la contract.

Data _____

Reprezentant legal/imputernicit al Ofertantului

*(denumirea Ofertantului – in cazul unei Asocieri, toata Asociera;
Asociera si denumirea reprezentantului imputernicit)*

_____ (*semnatura autorizata si stampila*)

Nota: Ofertantul poate face propuneri de modificare a clauzelor contractuale stabilite de autoritatea contractanta in cadrul documentatiei de atribuire in masura in care acestea nu sunt in mod evident dezavantajoase pentru autoritatea contractanta, in conformitate cu prevederile art. 137, alin (3), lit. b) din H.G. nr. 395/2016.

OFERTANT*(in cazul unei Asocieri, se va completa denumirea intregii Asocieri)***FORMULARUL DE OFERTA****Titlul Contractului:**

1.Subsemnatul(a) (nume/ prenume), domiciliat(a) in (adresa de domiciliu), identificat(a) cu act de identitate (CI/ Pasaport), seria, nr., eliberat de....., la data de, CNP, **in calitate de reprezentant legal al operatorului economic** (denumire), avand calitatea de **oferant unic/ oferant asociat – lider** (se completeaza dupa caz),

Subsemnatul(a) (nume/ prenume), domiciliat(a) in (adresa de domiciliu), identificat(a) cu act de identitate (CI/ Pasaport), seria, nr., eliberat de....., la data de, CNP, **in calitate de reprezentant legal al operatorului economic** (denumire), avand calitatea de **oferant asociat** (in cazul unei Asocieri se va completa cate un paragraf separat de fiecare membru al Asocierii),

declar/ declaram in calitatea mea/ noastra de Oferant unic/ Oferanti asociati la procedura de licitatie deschisa pentru atribuirea contractului de, sub sanctiunile aplicate faptei de fals in acte publice, ca prezenta oferta este depusa de **Oferantul** (in cazul unei Asocieri, se va completa denumirea intregii Asocieri), al carui **Lider** desemnat de Asociere este (denumirea Oferantului asociat desemnat Lider), iar

PRETUL OFERTEI NOASTRE ESTE DE:

..... (cifre) **Lei, fara TVA**, respectiv (litere) Lei, fara TVA,
respectiv

..... (cifre) **Lei, cu TVA**, respectiv (litere) Lei, cu TVA,
din care:

2. Ne angajam ca, in cazul in care oferta noastra este stabilita castigatoare, sa incepem executia contractului cat mai curand posibil dupa primirea ordinului de incepere.

3. Ne angajam sa menținem aceasta oferta valabila pentru o durata de 6 luni, (sase luni) respectiv pana la data de (ziua/luna/anul) si ea va ramane obligatorie pentru noi si poate fi acceptata oricand inainte de expirarea perioadei de valabilitate.

4. Am inteles si consimțim ca, in cazul in care oferta noastra este stabilita ca fiind castigatoare, sa constituim garantia de buna executie in conformitate cu prevederile din documentatia de atribuire.

5. Precizam ca (se bifeaza optiunea corespunzatoare):

depunem oferta alternativa, ale carei detalii sunt prezentate intr-un formular de oferta separat, marcat in mod clar „alternativă”/”altă ofertă”.

nu depunem oferta alternativa.

6. Pana la incheierea si semnarea contractului de achizitie publica aceasta oferta, impreuna cu comunicarea transmisa de dumneavoastra, prin care oferta noastra este acceptata ca fiind castigatoare, vor constitui un contract angajant intre noi.

7. Ințelegem ca nu sunteți obligați să acceptați oferta cu cel mai scazut pret sau orice oferta primita.

Data

Reprezentant legal Oferant unic/ Lider

(denumirea operatorului economic si a reprezentantului legal)

..... (semnatura si stampila)

Reprezentant legal Oferant asociat 1..n

(denumirea operatorului economic si a reprezentantului legal)

..... (semnatura si stampila)

Nota: Acest Formular de Oferta include si anexele 1-3.

Ofertant,

.....

**CENTRALIZATOR FINANCIAR
pentru contractul**

**Elaborare Proiect Tehnic, Proiect pentru autorizarea executării lucrărilor, Asistență Tehnică și
Execuție lucrări**

**„Modernizare DN 2N km 52+860 – km 60+000 Jitia-Bișoca și pod nou peste râul Râmnicu Sărat la km 53+300”,
Etapa I – Pod nou peste râul Râmnicu Sărat la km 53+300**

Ref.	Activitate/Categorie de lucrări	Preț (lei fără TVA)
1. Activitate: Proiectare		
1.1	Elaborare D.T.A.C./P.A.C., inclusiv obținere avize și acorduri	
1.2	Elaborare Proiect Tehnic de Execuție	
1.3	Asistență tehnică	
2. Categoriile de lucrări: Construcții și instalații		
2.1	Lucrări de drum/Rampe	
2.1.1	Terasamente	
2.1.2	Structură rutieră suplă	
2.1.3	Amenajare acostamente	
2.1.4	Dispozitive de colectare și evacuare ape	
2.1.5	Podețe	
2.1.6	Lucrări de semnalizare rutieră și siguranța circulației	
2.1.7	Montare stâlpi cu panouri fotovoltaice	
2.2	Lucrări de pod	
2.2.1	Infrastructura	
2.2.2	Suprastructura	
2.2.3	Diverse (cale, trotuare, parapete, auxiliare)	
2.3	Lucrări hidrotehnice	
2.3.1	Ziduri de gabioane	

2.3.2	Anrocamente protecție apărare mal	
2.3.3	Calibrare albie	
2.3.4	Refacere apărare mal existentă	
3	Lucrări de construcții și instalații aferente organizării de șantier	
Total lei fără TVA =		
	Rezerve de implementare, conform HG 1/2018, Anexa 2	427.091,00
	Clauza 1 Definiții, alin. zz	
Total (inclusiv rezerve de implementare)		
TVA (19%)		
Total cu TVA		

Nota 1: Toate activitățile/ categoriile de lucrări sau servicii vor fi oferite.

Nota 2: Se considera ca prețurile introduse în tabelul de mai sus vor fi pentru activitățile/categoriile de lucrări sau servicii complet finalizate din toate punctele de vedere. La prețurile introduse va fi obligatoriu să fie luate în calcul toate cerințele și obligațiile, fie exprimate sau deduse, care să acopere toate aspectele Contractului și să acopere în întregime activitățile/ categoriile de lucrări sau servicii din prezentul tabel în mod corespunzător. Prețurile trebuie să includă toate cheltuielile incidentale sau neprevăzute și riscurile de orice fel, necesare pentru proiectarea, executia, constructia, finalizarea și întreținerea Lucrarilor în conformitate cu prevederile Contractului. Dacă în tabelul de mai sus nu se menționează separat anumite categorii de cheltuieli aferente activităților/ categoriilor de lucrări sau servicii, trebuie făcută o alocare completă în sumele specificate pentru toate costurile implicate.

Nota 3: Se considera ca înainte de depunerea ofertei, orice ofertant s-a informat cu privire la corectitudinea și suficiența ofertei, precum și a pretului contractului și a sumelor care compun pretul și care acopera toate obligațiile prevăzute în contract. De asemenea, se considera ca prețurile oferite în tabelul de mai sus au fost stabilite în baza condițiilor de prețuri și piața în vigoare la Data de Referință, și ca acestea includ și cota de profit, astfel cum a fost aceasta declarată în cuprinsul Formularului de oferta.

Nota 4: Se considera ca ofertantii și-au stabilit oferta financiară, inclusiv prețurile de mai sus, în baza propriilor calcule, operațiuni și estimări, iar pe parcursul implementării contractului, chiar dacă pentru anumite obligații sau lucrări sumele alocate mai sus sunt insuficiente, aceste obligații vor fi respectate, iar lucrările prevăzute în contract vor fi proiectate și executate fără plata unor costuri suplimentare.

Nota 5: Ulterior semnării contractului, Antreprenorul nu va fi îndreptat să solicite o creștere a prețurilor stabilite în tabelul de mai sus invocând motivul ca lucrarea sau serviciul a necesitat mai multă muncă sau a costat mai mult decât anticipat inițial, iar Beneficiarul nu va fi îndreptat să solicite o diminuare a prețurilor stabilite în tabelul de mai sus invocând motive opuse celor anterior menționate.

Nota 6: Ofertantii nu pot extinde Centralizatorul nici prin includerea de noi activități/ categorii de lucrări sau servicii, nici prin detalierea activităților/ categoriilor de lucrări sau servicii incluse în acest tabel. Centralizatorul nu va fi modificat de ofertanți, ci va respecta întocmai structura mai sus prezentată.

Data.....

Reprezentant legal Ofertant individual/ Lider
(denumirea operatorului economic și a reprezentantului legal)
_____ (semnatura autorizată și stampila)

Reprezentant legal Ofertant asociat 1
(denumirea operatorului economic și a reprezentantului legal)
_____ (semnatura autorizată și stampila)

Reprezentant legal Ofertant asociat n
(denumirea operatorului economic și a reprezentantului legal)
_____ (semnatura autorizată și stampila)

Ofertant,

.....

Anexa 2 la Formularul de oferta

**LISTA CATEGORIILOR DE CHELTUIELI AFERENTE REZERVELOR DE IMPLEMENTARE
pentru contractul**

**Elaborare Proiect Tehnic, Proiect pentru autorizarea executării lucrărilor, Asistență Tehnică și
Execuție lucrări**

**„Modernizare DN 2N km 52+860 – km 60+000 Jitia-Bișoca și pod nou peste râul Râmnicu Sărat la km 53+300”,
Etapa I – Pod nou peste râul Râmnicu Sărat la km 53+300**

Ref.	Categorie de lucrări	Preț (lei fără TVA)
1	Cheltuieli privind amenajarea terenului	120.716,00
2	Cheltuieli privind proiecția mediului	106.375,00
3	Cheltuieli privind mutările de utilități	200.000,00
	TOTAL	427.091,00

Nota 1: Categoriile de cheltuieli care se finanțează din rezervele de implementare sunt numai cele incluse in Lista categoriilor de cheltuieli care se finanțează din rezervele de implementare - parte integranta din documentatia de atribuire. Sumele aferente acestor categorii de cheltuieli sunt cele publicate de Autoritatea Contractanta mai sus.

Nota 2: Sumele stabilite de Beneficiar pentru fiecare categorie de cheltuieli in parte nu vor putea fi modificate de ofertanti in cursul elaborarii ofertelor.

Nota 3: Categoriile de cheltuieli care se finanțează din rezervele de implementare nu fac obiectul unor actualizari/ indexari/ ajustari ale preturilor.

Nota 4: Este permisa realizarea de compensari/relocari intre categoriile de cheltuieli ce compun rezervele de implementare, cu indeplinirea urmatoarelor conditii:

- sa se demonstreze ca aceasta este necesara si oportuna,
- sa se demonstreze ca aceasta nu va afecta negativ derularea contractului
- valoarea totala a tuturor categoriilor de cheltuieli ce sunt finantate din rezervele de implementare nu depaseste valoarea totala a rezervelor de implementare publicata de Autoritatea Contractanta in documentatia de atribuire

Reprezentant legal Ofertant individual/ Lider

Data.....

(denumirea operatorului economic si a reprezentantului legal)

_____ (semnatura autorizata si stampila)

Reprezentant legal Ofertant asociat 1

(denumirea operatorului economic si a reprezentantului legal)

_____ (semnatura autorizata si stampila)

Reprezentant legal Ofertant asociat n

(denumirea operatorului economic si a reprezentantului legal)

_____ (semnatura autorizata si stampila)

Ofertant,

.....

Anexa 3 la Formularul de oferta

**GRAFICUL DE EȘALONARE A PLĂȚILOR
pentru contractul**

**Elaborare Proiect Tehnic, Proiect pentru autorizarea executării lucrărilor, Asistență Tehnică și
Execuție lucrări**

**„Modernizare DN 2N km 52+860 – km 60+000 Jitia-Bișoca și pod nou peste râul Râmnicu Sărat la km 53+300”,
Etapa I – Pod nou peste râul Râmnicu Sărat la km 53+300**

Nr. crt.	Activitate, Categorie de lucrări	Preț lei (fără TVA)
1	Proiectare	
1.1	Elaborare D.T.A.C./P.A.C	
1.2	Elaborare Proiectului tehnic de execuție	
2	Asistența tehnică	
2.1	Pe perioada de execuție a lucrărilor	
3	Lucrări de construcții și instalații aferente organizării de șantier	
4.1	Lucrări de drum	
4.1.1	Terasamente	
4.1.2	Structură rutieră suplă	
4.1.3	Amenajare acostamente	
4.1.4	Dispozitive de colectare și evacuare ape	
4.1.5	Podete	
4.1.6	Lucrări de semnalizare rutieră și siguranța circulației	
4.1.7	Montare stâlpi cu panouri fotovoltaice	
4.2	Lucrări de pod	
4.2.1	Infrastructura	
4.2.2	Suprastructura	
4.2.3	Diverse (cale, trotuare, parapete, auxiliare)	
4.3	Lucrări hidrotehnice	
4.3.1	Ziduri de gabioane	

4.3.2	Anrocamente protecție apărare mal	
4.3.3	Calibrare albie	
4.3.4	Refacere apărare mal existentă	
Total fără TVA =		
Rezerve de implementare, conform HG 1/2018, Anexa 2 Clauza 1 Definitii, alin. Zz		427.091,00
Total (inclusiv rezerve de implementare)		
TVA (19%) =		
Total cu TVA =		

Reprezentant legal Ofertant individual/ Lider
(denumirea operatorului economic si a reprezentantului legal)
_____ *(semnatura autorizata si stampila)*

Reprezentant legal Ofertant asociat 1
(denumirea operatorului economic si a reprezentantului legal)
_____ *(semnatura autorizata si stampila)*

Reprezentant legal Ofertant asociat n
(denumirea operatorului economic si a reprezentantului legal)
_____ *(semnatura autorizata si stampila)*



S.C. "RUTIER-CONEX XXI" S.R.L. BACĂU
Str. Vadu Bistritei nr. 29, sc. A, et. 1, ap. 2A – Bacău;
Tel.0234/576408
Mobil 0722 520 682 ; 0722 402 747
Reg. Com. J04 / 351 / 25.03.1998
C.U.I. RO 10402889, CAPITAL SOCIAL 1000 RON
Email adress: rutiexi@gmail.com;
CERTIFICAT MANAGEMENT INTEGRAT,
9001:2015; 14001:2015; 18001:2008



PROIECTANT GENERAL:

S.C.RUTIER CONEX XXI S.R.L.

PROIECTANT DE SPECIALITATE:

S.C.EVALCONS TECH S.R.L.

NR. 1161/2018

Faza: **EXPERTIZA TEHNICA**

MODERNIZARE DN 2N KM 52+860 – 60+000 JITIA – BISOCA SI POD NOU PESTE RAUL RAMNICUL SARAT LA KM 53+300

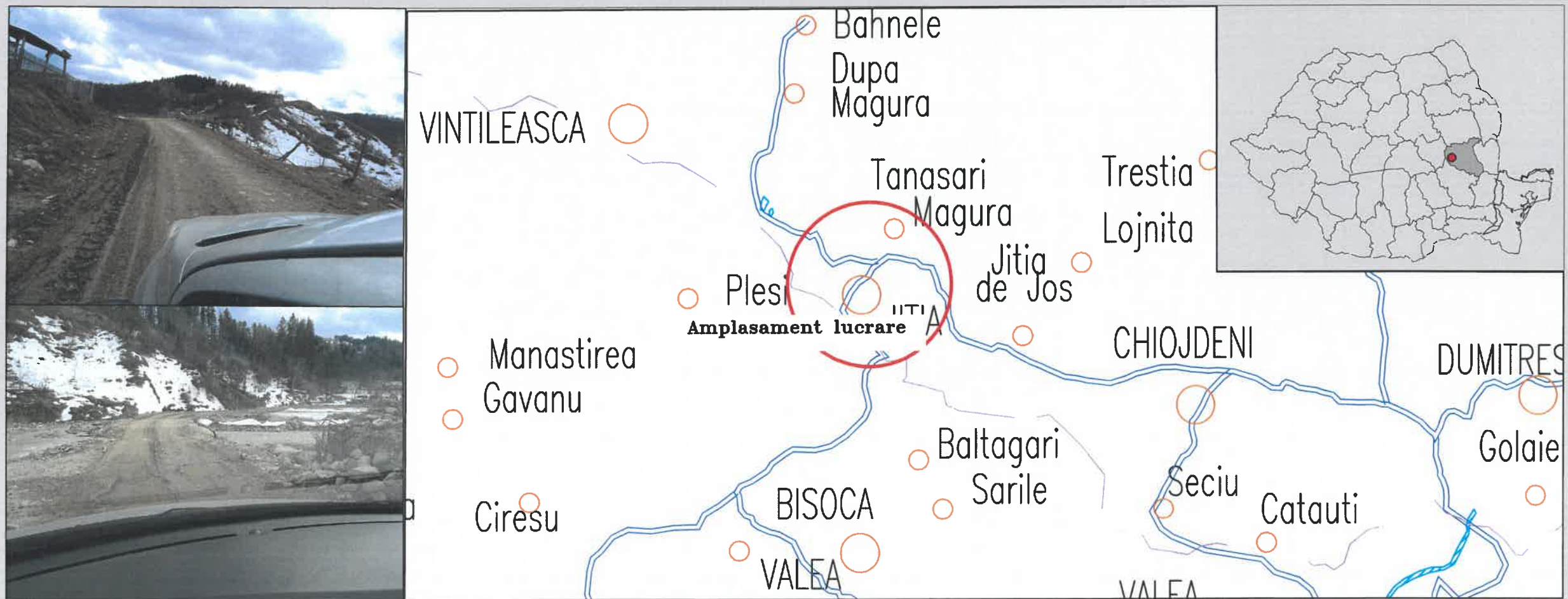

BENEFICIAR:

"COMPANIA NATIONALA DE ADMINISTRARE A INFRASTRUCTURII RUTIERE PRIN DIRECTIA REGIONALA DE DRUMURI SI PODURI IASI"

Exemplar – 3

2019

LISTĂ DE SEMNĂTURI

Colectiv de proiectare:

Expert tehnic atestat Drumuri A4,B2,D nr.04590
ing. STEFAN CIOS



Proiectanți specialitatea drumuri și poduri:
ing. IULIAN MĂȚĂ
ing. DANA PĂDURARIU



BORDEROU

Listă de semnături
Borderou



A. PIESE SCRISE

Raport de expertiză tehnică

1. Date generale
2. Descrierea structurii obiectului de expertizat
3. Necesitatea și oportunitatea expertizării lucrării
4. Date de temă furnizate de beneficiar
5. Analiza studiului geotehnic
6. Configurația actuală a drumului
7. Date de trafic
8. Recomandări
 - 8.1 Traseul în plan orizontal
 - 8.2 Traseul în profil longitudinal
 - 8.3 Secțiunea transversală
 - 8.4 Structura rutieră
 - 8.5 Podul peste râul Râmnicu Sărat
 - 8.6 Lucrări hidrotehnice
 - 8.7 Scurgerea apelor
 - 8.8 Siguranța circulației
9. Concluzii

ANEXA – fotografii cu imagini caracteristice ale drumului

B. PIESE DESENATE

D1 – Plan de amplasare in zona, sc. 1 :25000,
PS01 – PS17 – Plan de situatie, sc. 1 :500,
PL01 – PL17 – Profil longitudinal, sc. 1 :50/1 :500,
PTT01 – PTT04 – Profiluri transversale tip, sc. 1:10, 1:50



RAPORT DE EXPERTIZĂ TEHNICĂ

1. Date generale

- **Denumirea obiectivului de investiții**
„Modernizare DN 2N km 52+860 – km 60+000 Jitia – Bisoca și pod nou peste râul Râmnicu Sărat la km 53+300”
In viabilitate drumuri DRDP Iași, capătul drumului este la poziția kilometrică 55+800.
- **Ordonator principal de credite / investitor**
Ministerul Transporturilor
- **Ordonator de credite (secundar, terțiar)**
Compania Națională de Administrare a Infrastructurii Rutiere S.A.
- **Beneficiarul investiției**
Compania Națională de Administrare a Infrastructurii Rutiere S.A. prin Direcția Regională de Drumuri și Poduri Iași
- **Elaboratorul temei de proiectare**
Direcția Regională de Drumuri și Poduri Iași

2. Descrierea structurii obiectului de expertizat

Drumul național 2N are km 0+000 în localitatea Mărtinești, în partea de Est a DN2 și se desfășoară pe direcția est – vest în județul Vrancea. La km 16+850 DN2N se intersectează cu DN2 în localitatea Dumbrăveni.

În zona km 52+950, în centrul localității Jitia, DN2N se intersectează cu DN2R. După intersecție DN 2N se orientează spre sud-vest, traversează prin vad râul Râmnicu Sărat la km 53+300 și continuă spre localitatea Bisoca din județul Buzău.

Traseul care face obiectul expertizei este cuprins între km 52+860 (în localitatea Jitia) și km 55+800 (conform viabilității drumurilor – DRDP Iași) la limita dintre județele Vrancea și Buzău. Datorita corecției de traseu din zona traversării râului Râmnicu Sărat unde este prevăzut un pod nou, conform ridicării topografice limita dintre cele două județe este la km 55+660.

Obiectul de expertizat constă numai in partea de drum. Podul prevăzut la km 53+300 este lucrare nouă, pe un traseu modificat față de cel actual și întrucât nu este intervenție la o lucrare existentă , nu necesită expertiză.

3. Necesitatea și oportunitatea expertizării lucrării

Pe sectorul ce face obiectul expertizei, drumul prezintă caracteristici necorespunzătoare unui drum național. Suprafața de rulare este pietruită, lățimea părții carosabilă este insuficientă iar traversarea râului Râmnicu Sărat se face prin vad.

Necesitatea expertizării rezidă în :

- din punct de vedere tehnic, în vederea stabilirii soluțiilor de remediere a stării drumului este necesară o analiză a situației existentă, identificarea sectoarelor care necesită remedieri și în funcție de acestea recomandarea soluțiilor pentru modernizarea drumului
- din punct de vedere legal, conform legii 177/2015 pentru modificarea și completarea legii 10/1995 privind calitatea în construcții, intervențiile la construcțiile existente se efectuează în baza unei expertize tehnice întocmită de un expert tehnic atestat

Oportunitatea expertizării se datorează faptului că în prezent în condiții climatice defavorabile (îngheț, dezgheț, precipitații abundente) sectorul km 53+500 – 55+660 este impracticabil pentru autoturisme obișnuite nedotate cu tracțiune integrală. Condițiile necorespunzătoare de circulație datorate stării de degradare a părții carosabile sunt agravate și datorită declivităților accentuate variind între 10% – 18% pe lungimi importante din traseu.

4. Date de temă furnizate de beneficiar

Tema de proiectare precizează elementele de care trebuie ținut cont la elaborarea expertizei și reactualizarea Studiului de Fezabilitate elaborat în anul 2010.

- Conform recensământului de trafic efectuat în anul 2015, DN2N este **drum național secundar și are clasa tehnică IV** pe întreaga sa lungime.
- Lucrările de construcție prevăzute pentru modernizarea drumului vor trebui să respecte prevederile pct. 4.1 din Ordinul nr. 1296 din 30 august 2017 cu referire la „Lățimile platformelor și părților carosabile ale drumurilor în aliniamente”.
- Nu au fost identificate surse de poluare în zonă
- Drumul se desfășoară în zonă montană
- Obiectivul de investiție nu necesită racordarea la rețele tehnico – edilitare
- Se solicită semnalarea existenței unor eventuale rețele edilitare in amplasament în măsura în care acestea vor putea fi identificate

- Structura rutieră este alcătuită din balast și piatră spartă
- Se impune identificarea eventualelor proprietăți particulare existente care pot fi afectate de lucrările de modernizare
- Categoria de importanță a lucrării este „deosebită – (B) „
- Categoria construcțiilor hidrotehnice este 3 conform STAS 4273/1983
- Adâncimea maximă de îngheț este de 1 m
- Se solicită menținerea traseului drumului existent, minimizând eventuale exproprieri dar fără a fi afectate terenuri productive sau construcții
- Solul vegetal decopertat va trebui depozitat separat în vederea refolosirii pentru refacerea vegetației
- Soluțiile tehnice prezentate vor trebui să asigure continuitatea desfășurării traficului pe perioada de execuție a lucrărilor

5. Analiza studiului geotehnic

- Din punct de vedere morfologic, traseul se află la limita județelor Buzău și Vrancea între localitățile Jitia și Bisoca și traversează partea sudică a Carpaților de Curbură.
- Din punct de vedere geologic, în județul Vrancea traseul strabate unitatea neogenă subcarpatică, respectiv zona externă sarmato-pliocenă-cuaternară formată din aliniamente paralele de sarmațian (gresii, marne, șisturi argiloase), meoțian (gresii, marne), ponțian (gresii, marne și marne argiloase) și cuaternar (pietrișuri, nisipuri, depozite loessoide).
- Din punct de vedere hidrografic principalul curs de apă din zonă este râul Râmnicu Sărat, afluent de dreapta al râului Siret.
- Din punct de vedere climatic, județul Vrancea aparține în proporție de cca.40% sectorului cu climă continental-moderată (zona munților cu altitudini medii) și în proporție de 60% sectorului cu climă continentală (zona de munte). Sectorul cu clima de munte se caracterizează prin veri răcoroase și precipitații destul de bogate și ierni friguroase cu strat de zăpadă stabil și de lungă durată
- Temperatura medie anuală variază între 8^o – 10^oC
- Cantitățile medii anuale de precipitații variază între 600 – 1200 mm , valoarea maximă fiind înregistrată pe culmile muntoase înalte
- Sectorul de drum studiat se încadrează în “zona caldă”
- Din punct de vedere seismic, potrivit Normativului P 100-1/2006, privind proiectarea antisismică a construcțiilor pentru cutremure având un interval de recurență (IMR) = 100, zonarea valorii de vârf a accelerației terenului are o valoare a lui „ag” = 0,32 și o valoare a perioadei de colț Tc = 1.0.

- Pentru stabilirea grosimii și alcătuirii sistemului rutier existent, precum și pentru determinarea naturii litologice a “patului drumului” a fost executat un număr de 7 sondaje geotehnice de tipul puțuri de vizitare tip slițuri (PV) amplasate la marginea carosabilului. Acestea au fost executate alternativ pe partea stângă și pe partea dreaptă urmărindu-se în special zonele cu degradări ale carosabilului. Frecvența acestor sondaje a fost de 2 PV/km. Adâncimea de investigare a slițurilor este de 1,10-1.30 m .
 Din sondajele geotehnice executate au fost recoltate probe tulburate ce au fost analizate în Laboratorul geotehnic al SC IPTANA – SA.
- Apa subterană a fost întâlnită sub formă de infiltrații pe zona în care traseul se desfășoară în apropierea albiei majore a râului Râmnic, la adâncimi de 0,9-2,1 m . Nivelul freatic este fluctuant în funcție de nivelul apei în râu. Pe restul traseului nu apare apa subterană în sondaje .
- Cele 7 sondaje au evidențiat următoarea componență a structurii rutiere :
 - Sector km 52+860 – 52+940 pe care DN2N este asfaltat :
 - îmbrăcăminte asfaltică 7 cm
 - amestec de bolovăniș, pietriș și nisip cu liant argilă
 - Sector km 52+940 – 53+400
 - bolovani, pietriș, nisip pe adâncimea investigată de 1,3 m
 - Sector km 53+400 – 55+660
 - pietriș, bolovani, nisip pe grosimi variind între 25 – 80 cm
 - teren de fundare constituit din argilă cafenie plastic consistentă

6. Configurația actuală a drumului

Tabelul 1

kilometraj	Plan de situație - traseu în plan	Profil longitudinal	Lățime actuală parte carosabilă (Lățime totală disponibilă)	Comentarii
52+860 52+945	– Aliniament asfaltat	Declivități reduse 1% - 3%		
52+945	Schimbă brusc direcția la 90° spre stanga. In acest punct este intersecția cu DN2R al cărui traseu continuă aliniamentul DN2N	-		
52+945 53+300	– Traseu paralel cu Râmnicul Sărat	-		Traseul existent este diferit față

	Curbe cu R variind între 50 – 120 m			de proiectat. Linia roșie este impusă de cota podului nou peste râul Râmnic și de nivelul de inundabilitate al râului
53+300 53+500	– Curbă la dreapta cu R~20m, apoi R~100m. După km 53+500 traseul se depărtează de râu, începe urcarea dealului și dispare influența cursului de apă	Declivități reduse 1% - 3%	7 m (12 m)	Linia roșie este impusă de nivelul de inundabilitate al râului
53+500 54+200	– Sector foarte sinuos cu Rmin~15m și Rmax ~ 100m	Declivități variind între minim 7-8% și maxim ~ 18% Urcare continuă ~160 m	53+525 6m (9m)	
			53+640 7m (16m)	53+610 – 53+650 Coborâre Periculos dreapta
			53+710 7m (16m)	53+700 – 53+730 Coborâre Periculos stânga
			53+860 5,5 m -	53+800 – 53+830 Coborâre Periculos dreapta
			53+880 6 m -	53+850 – 53+900 Coborâre Periculos stânga
			54+020 5,5 m -	54+010 – 54+050 Coborâre Periculos stânga
			54+030 6,5 m -	
			54+050 4 m (11 m)	
			54+080 7 m (13 m)	
			54+090 5 m (12 m)	54+110 – 54+160 Coborâre Periculos dreapta
	Sector foarte sinuos cu Rmin~15m și Rmax ~ 100m	Declivități variind între minim 7-8% și maxim ~ 18% Urcare continuă ~160 m		

			54+200 6 m -		
54+200 54+500	- Sector cu aliniamente relativ lungi racordate cu curbe având R~100m		54+270 5 m (16 m)	54+220 – 54+260 Coborâre Periculos dreapta	
			54+330 5 m (12 m)	Intre km 54+250 – 54+350 este posibilă lărgirea drumului pentru sensul de urcare	
			54+390 5 m (8 m apoi debleu in dreapta)		
			54+420 6 m (se loate largi in dreapta)		
			54+440 6 m -		
54+500 54+900	- Sector foarte sinuos cu Rmin~15m și Rmax~ 70 m	Declivități variind între minim 7-8% și maxim ~ 18% Urcare continuă ~160 m	54+540 7 m se loate lărgi dreapta	54+560 – 54+590 Coborâre Periculos stânga	
					54+560 6 m (9m și se loate largi dreapta)
					54+640 7,5 m -
				54+660 7,5 m -	54+670 – 54+700 Coborâre Periculos dreapta
				54+700 8-9 m se mai poate lărgi	
				54+790 5 m (20 m)	
				54+830 7 m (20)	
				54+890 7 m (10 m)	
54+900 55+000	-	Scurtă coborâre	55+000 8 m		

55+000 – 55+300	Sector foarte sinuos cu Rmin~15m și Rmax~ 70 m	Urcare cu declivitate de 10-14%	55+040 8 m (16 m)	55+000 – 55+030 Coborâre Periculos dreapta Intre km 55+040 – 55+200 este posibilă lărgirea drumului pentru sensul de urcare
55+150 7 m (16 m)				
55+270 7 m -				
55+300 6,5 m -				
55+300 – 55+450	Sector cu aliniamente relativ lungi racordate cu curbe având R~100m – 150 m	Urcare cu declivitate de 4-5%	55+310 6,5 m -	
55+360 4 m (in dreapta un debleu unde se poate intra 3 – 4 m)				
55+450 6,5 m (14 m)				
55+450 – 55+660		Incepe coborârea spre Bisoca cu declivitate de ~5%	55+540 6 m (16 m)	
55+590 6 m (16 m)				
55+610 6 m (16 m)				
55+630 7 m (16 m)				
55+650 7 m (16 m)				

Principalele constatări rezultate din analiza tabelului sunt :

- traseul se prezintă cu două sectoare având caracteristici diferite :
 - un prim sector (km 52+860 – 53+500) amplasat in lunca vail râului Râmnic în care traseul drumului este dependent de condițiile cele mai favorabile de traversare a râului și de nivelul de inundabilitate a acestuia. Pe acest sector nu sunt probleme deosebite de înscriere la teren a secțiunii transversale proiectată
 - al doilea sector (km 53+500 – 55+660) caracterizat printr-un traseu montan deosebit de dificil cu sinuozitate accentuată în plan orizontal și declivități cu valori foarte mari (de 10% - 18%) și continuu urcătoare. Acest sector are in prezent tronsoane cu lățime redusă a platformei (5 –

7 m) la care va fi necesară prevederea de lucrări masive de sprijinire pentru a se realiza secțiunea transversală necesară unui drum național de clasa tehnică IV. Traseul este dificil de străbătut la urcare din cauza lungimii considerabile (cca. 2 km) pe care trebuie urcat fără să existe trepte de odihnă sau benzi de degajare laterală. Acest sector prezintă un nivel mare de pericolozitate pe sensul de coborâre , declivitatea accentuată asociată cu sinuozitatea traseului (curbele au raze variind între 20 m și 100 m) favorizând apariția unui risc de defecțiune tehnică a autovehicolului cât și risc atribuit șoferului, de conducere incorectă în astfel de condiții.

7. Date de trafic

Ultimul recensământ de circulație efectuat în anul 2015, nu a inclus și evaluarea sectorului de drum studiat DN2N km 52+860 - km 60+000.

Din acest motiv, Proiectantul a efectuat recensăminte de circulație clasificate, iar intensitatea medie zilnică se va determina prin ajustarea rezultatelor la nivel de MZA utilizând normele metodologice în vigoare.

Metodologia de estimare a valorilor MZA (medii zilnice anuale) a urmărit prevederile AND 602-2012, Art. 25, după cum urmează:

Art. 25. Pe drumurile de interes local, județene, comunale și vicinale, pentru care nu se detin date de trafic, sau pentru actualizarea traficului între recensăminte, intensitatea medie zilnică anuală a traficului se poate determina prin efectuarea unui recensământ de scurtă durată și ajustarea datelor la nivel de MZA folosind relația:

$$MZA_k = \frac{1}{n} \sum_{i=1}^n q_{ki} \cdot c_{24} \cdot c_{kl} \cdot c_{ka}$$

in care:

n = numărul de zile de recensământ;

q_{ki} = intensitatea traficului pentru grupa „K” de vehicule pe durata recensământului efectuat în ziua „i”;

c₂₄ = coeficient de ajustare la nivel de 24 de ore;

c_{kl} = coeficient de ajustare la nivel de MZL;

c_{ka} = coeficient de ajustare la nivel anual.

Coeficientii de ajustare se determină pe baza înregistrărilor automate sau înregistrărilor manuale (recensământ) din posturile de pe drumuri similare.

Durata zilnică a recensământului de scurtă durată se adoptă între 4 și 24 ore, recomandabil de 8 ore (8-12 și 14-18), care să includă varfurile de trafic de dimineață și după amiază.

Tabelul urmator prezinta rezultatele recensamantului de circulatie efectuat de catre Proiectant in anul 2019, sub forma fluxurilor de vehicule medii zilnice anuale la 24 ore si total vehicule (fizice si etalon autoturisme), aferente sectorul studiat DN2N km 52+860 - km 60+000.

Rezultatele Recensamantului de Circulatie pentru sectorul DN2N km 52+860 - km 60+000 (MZA, anul 2019)

Drum	Postiile post	De la	La	Lungime sector	Bicicleta, motocicletă	Autoturisme	Microbuze cu max 8+1 locuri	Autocamioane	Camioane 2 axi	Camioane 3-4 axi	Autovehicule articulate	Autobuze si autocare	Tractoare si vehicule speciale	Trenuri rutiere	Vehicule cu tractiune animala	Total vehicule	Vehicule etalon autoturisme
DN2N	53,000	52,860	60,000	7,140	14	529	3	14	8	3	0	10	9	0	21	611	768

Sursa: Estimările Proiectantului

Valorile de trafic sunt reduse, cererea de transport existenta la nivelul anului de baza 2019 fiind de 768 vehicule etalon autoturisme, MZA (vehicule la 24 ore), respectiv 611 total vehicule fizice.

Sectorul de drum national se incadreaza in clasa tehnica IV, trafic „redus”.

Datele de trafic determinate pentru anul de referinta 2019 au fost prognozate pe orizontul de analiza cu scopul determinării traficului de calcul pentru dimensionarea sistemului rutier.

Referitor la capacitatea de circulație rezultatele analizei de capacitate arată că pe DN2N, sector km 52+860 - km 60+000 debitul admisibil (NdS „D”) nu va fi depășit pana la nivelul anului de perspectivă 2045.

Prin urmare nu vor fi necesare masuri de sporire a capacitatii de circulatie pe perioada de perspectiva de 30 de ani.

Volumul de trafic de calcul a fost stabilit conform "Normativului pentru determinarea traficului de calcul pentru proiectarea drumurilor din punct de vedere al capacitatii portante si al capacitatii de circulatie", indicativ AND 584-2012.

Pentru orizontul de prognoza 2020-2035, **traficul de calcul este de 0,03 m.o.s.**, pentru sistem rutier nou semirigid.

8. Recomandări

După cum se constată în capitolul Configurația actuală a drumului, DN 2N are sectoare la care amenajerile în vederea modernizării, ținând cont de situația din teren, exced limitele admisibile pentru un drum national.

Argumentăm această afirmație cu prezentarea elementelor de comparație între situația din teren și limitele tehnice indicate în Ordinul 1296/2017



Tabelul 2

Element de comparație	Prevederi Ordinul 1296	Situația din teren Lucrările de modernizare mențin traseul în plan și profilul longitudinal existent
Viteza minimă de proiectare pentru clasa tehnică IV – drum de munte (km/oră)	50	Sectoare lungi cu viteză de proiectare de 25 km/oră și mai redusă
Viteza redusă minimă de proiectare pentru clasa tehnică IV – drum de munte (km/oră)	40	
Raze minime ale curbelor în plan (m)	V = 40 km/oră	Traseul are 9 sectoare cu raze de 15, 18, 22 , 31, 40, 45, 45, 52, 55 m
	V = 30 km/oră	
	V = 25 km/oră	
Declivități longitudinale maxime (%)	8	Aproximativ 1,5 km sunt declivități mai mari de 10% având valori de până la 18%

Din analiza tabelelor 1 și 2 se constată că DN 2N după modernizare va beneficia de o suprafață de rulare corespunzătoare dar va prezenta anumite riscuri pentru utilizatori.

Față de această situație în recomandările pe care le vom face vom căuta să propunem soluții care să diminueze riscurile parcurgerii traseului în special pe sensul de coborâre dinspre Bisoca spre Jitia.

8.1 Traseul în plan orizontal

În conformitate cu tema de proiectare, desprinderea DN2N de DN2R și traseul pe care se va amplasa noul pod peste râul Râmnicu Sărat , se vor realiza în varianta 1 avizată. Pe restul traseului tema de proiectare indică „Menținerea traseului drumului existent, minimizând eventuale exproprieri, fără exproprieri de terenuri productive sau demolări de construcții”.

În consecință facem următoarele recomandări referitoare la traseul în plan orizontal:

- menținerea traseului existent între km 52+860 – 52+945
- desprinderea DN2N de DN2R printr-un sens giratoriu la km 52+945
- proiectarea unui traseu nou între km 52+945 – 53+300, care va include noul pod peste Râmnicul Sărat și pentru care recomandăm raze de curbura cu viteză de proiectare de minim 40 km/oră, podul fiind amplasat într-un sector de traseu cu viteza de minim 60 km/oră
- între km 53+300 – 55+660 recomandăm menținerea traseului existent

8.2 Traseul în profil longitudinal

Profilul longitudinal al drumului prezintă două sectoare având caracteristici diferite și anume :



- km 52+860 – 53+500 pe care declivitățile sunt reduse, < 3% și recomandăm ca linia roșie să fie proiectată astfel încât să asigure drumul față de nivelul de inundabilitate al râului cu asigurare de 2%
- km 53+500 – 55+660 pe care declivitatea este continuu urcătoare cu valori variind între 7% și 18 %. Se exceptează un sector de cca. 200 m lungime pe care se coboară spre Bisoca la capătul traseului analizat. Declivitatea medie pe acest sector este de cca. 10%.

Datorită reliefului accidentat, a declivităților mari și a sinuozității traseului și ținând cont de faptul că pe sensul de urcare nu este posibilă amplasarea de benzi suplimentare pentru vehicule lente și nici „odihne”, recomandăm prevederea de căi laterale de degajare care să permită dislocarea coloanelor formate în spatele vehiculelor lente. În urma analizei în teren considerăm că este posibilă amplasarea de cai de degajare în sectoarele :

Km 54+250 – 54+350 și
Km 55+040 – 55+200

dar recomandăm ca în urma efectuării ridicărilor topografice detaliate să fie analizate și alte sectoare.



8.3 Secțiunea transversală

În conformitate cu cerința temei de proiectare de a se avea în vedere ORDINUL nr. 1296 din 30 august 2017 pentru aprobarea Normelor tehnice privind proiectarea, construirea și modernizarea drumurilor, recomandăm ca secțiunea transversală să fie proiectată astfel :

- parte carosabilă 6 m
- acostamente 2 x 1m din care 2 x 0,25 m benzi de încadrare
- parapetele se va amplasa în afara acostamentului

Semnalăm o situație specială referitoare la proiectarea secțiunilor transversale. Datorită sinuozității traseului pe sectorul de urcare cu declivități accentuate (km 53+500 – 55+660) și curbe cu raze mici, deverul secțiunii transversale necesită, în conformitate cu STAS 863 , supraînălțări variind între 2,5 – 7%. Ținând însă cont de valoarea declivităților în profil longitudinal, asocierea unui dever cu valoare mare cu declivități de până la 18% conduce la înclinări oblice mari ale părții carosabile ceea ce pune în pericol siguranța circulației.

STAS 863 precizează că „ În zone în care în mod frecvent se produce polei se va evita adoptarea de raze pentru care deverul are valori apropiate de cele maxime (6 – 7%) ” . Traseul DN2N pe sectorul de urcare este deosebit de sinuos și cu cca. 10 curbe cu raze mici (între 15 și 55m) iar relieful și tema de proiectare impun pastrarea traseului existent. Traseul este montan cu adâncime de îngheț de 100 cm și frecvent se produce polei iar raza curbelor nu poate fi modificată datorită reliefului accidentat și a necesității de a menține traseul existent.

Față de această situație recomandăm ca pe sectorul km 53+500 – 55+660 să se adopte devere de maxim 5% în locul celor maxime de 6 – 7% , întregul sector să fie semnalizat cu restricție de viteză de 25 km/oră iar deverele în curbe să fie adoptate în funcție de raza curbei și de viteza de 25 km/oră.

8.4 Structura rutieră

Structura rutieră existentă este de doua tipuri și anume :

- Km 52+860 – 52+940 cu imbrăcămintă asfaltică
- Km 52+940 – 55+660 pietruit

Pe ambele sectoare structura rutieră este într-o stare avansată de degradare ceea ce impune refacerea integrală a acesteia.

Conform studiului de trafic , valoarea traficului de calcul este de 0,03 m.o.s.

Conform studiului geotehnic, natura terenului de fundare este :

- P2 – teren necoeziv compus din pietriș cu nisip între km 52+860 – 53+500
Modul de elasticitate dinamic = 80 MPa
Regim hidrologic 2a corespunzător condițiilor hidrologice mediocre (datorită nivelului fluctuant al apei subterane în lunca Râmnicului)
Coeficientul lui Poisson = 0,30
- P5 – teren coeziv compus din argilă între km 53+500 – 55+660
Modul de elasticitate dinamic = 70 MPa
Regim hidrologic 1 corespunzător condițiilor hidrologice favorabile
Coeficientul lui Poisson = 0,42

Tipul climateric este II

Structura propusă pe sectorul km 52+860 – 53+500 este următoarea :

Tipul stratului	Grosimea (cm)	Modul de elasticitate dinamic (MPa)	Coeficientul Poisson
Beton asfaltic cu criblură BA16	4	3600	0,35
Anrobat bituminos cu criblură AB 22,4	6	5000	0,35
Strat superior de fundație din piatră spartă	15	400	0,27
Strat inferior de fundație din balast	25	280	0,27
Strat de formă din material granular stabilizat in situ cu lianti hidraulici	20	117 (diagrama fig. 2 din PD 177)	0,27



Structura propusă pe sectorul km 53+500 – 55+660 este urmatoarea :

Tipul stratului	Grosimea (cm)	Modul de elasticitate dinamic (MPa)	Coefficientul Poisson
Beton asfaltic cu criblură BA16	4	3600	0,35
Anrobat bituminos cu criblură AB 22,4	6	5000	0,35
Strat superior de fundație din piatră spartă	15	400	0,27
Strat inferior de fundație din balast	25	324 *)	0,27
Strat de formă din teren coeziv stabilizat in situ cu lianți hidraulici	20	135 (diagrama fig. 5 din PD 177)	0,27

*) Formula de calcul : $E_{bal} = 0,20 \times h_{bal}^{0,45} \times E_{strat\ de\ forma}$

DRUM: DN 2N

Sector omogen: 52+860 - 53+500



Parametrii problemei sunt

Sarcina..... 57.50 kN
 Presiunea pneului 0.625 MPa
 Raza cercului 17.11 cm

Stratul 1: Modulul 4440. MPa, Coeficientul Poisson .350, Grosimea 10.00 cm
 Stratul 2: Modulul 400. MPa, Coeficientul Poisson .270, Grosimea 15.00 cm
 Stratul 3: Modulul 280. MPa, Coeficientul Poisson .270, Grosimea 25.00 cm
 Stratul 4: Modulul 117. MPa, Coeficientul Poisson .270, Grosimea 20.00 cm
 Stratul 5: Modulul 80. MPa, Coeficientul Poisson .300 si e semifinit

REZULTATE:

R	Z	sigma r	epsilon r	epsilon z
cm	cm	MPa	microdef	microdef
.0	-10.00	.121E+01	.202E+03	-.263E+03
.0	10.00	-.819E-02	.202E+03	-.793E+03
.0	.00	-.200E+01	-.244E+03	.175E+03
.0	-70.00	.106E-01	.120E+03	-.249E+03
.0	70.00	.367E-02	.120E+03	-.320E+03

- Criteriul deformatiei de intindere la baza straturilor bituminoase

$$N_{adm} = 24,5 \times 10^8 \times \epsilon_r^{-3,97} = 2450000000 / 202^{3,97} =$$

$$2450000000 / 1419858078 = 1,73 \text{ m.o.s}$$

$$RDO = N_c / N_{adm} = 0,03 / 1,73 = 0,02 \text{ Este } < 0,95 \text{ deci verifică}$$

- Criteriul deformatiei verticale la nivelul terenului de fundare

$$\epsilon_z = 320$$

$$\epsilon_{zadm} = 600 N_c^{-0,28} = 600 / 0,03^{0,28} = 600 / 0,37 = 1621$$

$$\epsilon_z < \epsilon_{zadm} \text{ deci verifica}$$

DRUM: DN 2N

Sector omogen: 53+500 - 55+660

Parametrii problemei sunt

Sarcina..... 57.50 kN

Presiunea pneului 0.625 MPa

Raza cercului 17.11 cm

Stratul 1: Modulul 4440. MPa, Coeficientul Poisson .350, Grosimea 10.00 cm

Stratul 2: Modulul 400. MPa, Coeficientul Poisson .270, Grosimea 15.00 cm

Stratul 3: Modulul 324. MPa, Coeficientul Poisson .270, Grosimea 25.00 cm

Stratul 4: Modulul 135. MPa, Coeficientul Poisson .270, Grosimea 20.00 cm

Stratul 5: Modulul 70. MPa, Coeficientul Poisson .420 si e semifinit

REZULTATE:

R	Z	sigma r	epsilon r	epsilon z
cm	cm	MPa	microdef	microdef
.0	-10.00	.118E+01	.198E+03	-.259E+03
.0	10.00	-.121E-01	.198E+03	-.799E+03
.0	.00	-.197E+01	-.239E+03	.170E+03
.0	-70.00	.177E-01	.138E+03	-.228E+03
.0	70.00	.134E-02	.138E+03	-.319E+03

- Criteriul deformatiei de intindere la baza straturilor bituminoase

$$N_{adm} = 24,5 \times 10^8 \times \epsilon_r^{-3,97} = 2450000000 / 198^{3,97} =$$
$$2450000000 / 1311477382 = 1,87 \text{ m.o.s}$$

$$RDO = N_c / N_{adm} = 0,03 / 1,87 = 0,02 \text{ Este } < 0,95 \text{ deci verifică}$$

- Criteriul deformatiei verticale la nivelul terenului de fundare

$$\epsilon_z = 319$$

$$\epsilon_{zadm} = 600 N_c^{-0,28} = 600 / 0,03^{0,28} = 600 / 0,37 = 1621$$

$$\epsilon_z < \epsilon_{zadm} \text{ deci verifica}$$

Verificarea la îngheț – dezgheț în conformitate cu STAS 1709-2

Conform studiului geotehnic, terenul de fundare este:

- Km 52+860 – 53+500 sensibil la îngheț
- Km 53+500 – 55+660 foarte sensibil la îngheț

Condițiile hidrologice sunt favorabile

Gradul de asigurare la pătrunderea înghețului „K” conform STAS 1709-2 trebuie să fie:

- Km 52+860 – 53+500 > 0,40
- Km 53+500 – 55+660 > 0,55

$$K = H_e / Z_{cr}$$

$$Z_{cr} = Z + \Delta Z \text{ unde :}$$

Z = adâncimea de îngheț în pământul de fundație, conform studiului geotehnic este:

- 103 cm între km 52+860 – 53+500
- 70 cm între km 53+500 – 55+660

$$\Delta Z = H_{sr} - H_e \text{ unde:}$$

$$H_{sr} = \text{grosimea sistemului rutier} = 70 \text{ cm}$$

$$H_e = \text{grosimea echivalentă de calcul la îngheț a sistemului rutier} =$$

$$4 \times 0,5 + 6 \times 0,6 + 15 \times 0,75 + 25 \times 0,80 + 20 \times 0,65 = 49,85 \sim 50 \text{ cm}$$

$$\Delta Z = 70 - 50 = 20 \text{ cm}$$

Z_{cr} are următoarele valori :

- 103 + 20 = 123 cm între km 52+860 – 53+500
- 70 + 20 = 90 cm între km 53+500 – 55+660

$$K = 50 / 123 = 0,41 \text{ între km 52+860 – 53+500} \quad - \text{ se verifică fiind } \geq 0,40$$

$$K = 50 / 90 = 0,55 \text{ între km 53+500 – 55+660} \quad - \text{ se verifică fiind } \geq 0,55$$

8.5 Podul peste râul Râmnicu Sărat

Pentru podul de traversare a râului Râmnic cât și pentru sectorul de traseu care cuprinde rampele podului și racordarea la traseul drumului existent nu se elaborează expertiză deoarece sunt lucrări noi și nu intervenții asupra unor lucrări existente. Proiectantul urmează să realizeze proiectul podului în conformitate cu normele tehnice în vigoare ținând cont de nivelul de asigurare reglementat pentru debitul râului Râmnic.

8.6 Lucrări hidrotehnice

Lucrarea hidrotehnică existentă în lungul văii Râmnicului Sărat constă într-un zid de gabioane

Proiectarea lucrărilor hidrotehnice de apărare a drumului pe sectorul km 52+860 – 53+500, lucrări existente care vor fi verificate sau nou proiectate va trebui să țină cont de următoarele reglementări legale și condiții tehnice :

- conform HG 766/ 1997, categoria de importanță a lucrării de drum este **„importanță deosebită’ (B)**
- conform STAS 4273/1983 **categoria construcțiilor hidrotehnice aferente căilor de circulație publică este 3,**
- conform STAS 4273/1983 **clasa de importanță a construcțiilor hidrotehnice este III** deoarece este lucrare definitivă și principală. Este lucrare principală deoarece avarierea sau distrugerea parțială sau totală provoacă reducerea considerabilă a capacității de apărare împotriva inundațiilor . Lucrarea hidrotehnică se află într-o zonă locuită.
- conform STAS 4068-87 referitor la condițiile de exploatare a lucrărilor hidrotehnice:
 - condițiile normale de exploatare corespund ipotezelor de dimensionare a lucrărilor hidrotehnice
 - condițiile speciale de exploatare corespund ipotezelor de verificare a barajelor

Rezultă că lucrarea hidrotehnică la care ne referim se încadrează la „condiții normale de exploatare”

- conform STAS 4068/2-87 pentru clasa de importanță III, în condiții normale de exploatare, probabilitatea anuală de depășire la care trebuie dimensionată lucrarea este 2%.

8.7 Scurgerea apelor

Recomandăm ca scurgerea apelor să fie tratată diferit în funcție de configurația reliefului in care se desfășoară traseul.

- Sector km 52+860 – 53+500

Pe acest sector recomandăm colectarea apelor prin șanțuri la marginea amprizei și evacuarea prin podețe către valea Râmnicului Sărat

Sunt necesare podețe în zona pozițiilor kilometrice 53+275 și 53+500.

- Sector km 53+500 – 55+660

Acest sector este atipic pentru un drum național atât datorită sinuozității traseului care necesită anumite curbe cu raze sub cele minime admisibile în normele tehnice cât și datorită declivităților mari care depășesc cu mult declivitățile maxime admisibile.

Sectorul se caracterizează prin subsectoare având declivități cu valori care depășesc 10% . Pe o lungime de cca 1400 m (între km 53+500 – 54+900) declivitatea medie este de cca 12% iar pe întregul sector între km 53+500 – 55+660 declivitatea medie are valoare de cca. 10%.

În aceste condiții debitul din precipitații se evacuează foarte rapid chiar dacă secțiunea de scurgere are dimensiuni reduse.

Recomandăm ca dispozitiv de scurgere a apelor pe acest sector să se prevadă rigole de acostament . Avantajele acestui tip de lucrare aplicabilă după km 53+500 sunt:

- permite reducerea amprizei drumului menținând neschimbată dimensiunea părții carosabile
- asigură evacuarea rapidă a debitului colectat
- sunt ușor de curățat
- datorită vitezei apei , la anumite debite se produce o autocurățare a secțiunii de scurgere
- evită pericolul caderii într-un șanț adânc a vehiculelor în situații de derapaj în special pe sensul de coborâre (polei, suprafață umedă , lubrifianți pe suprafața de rulare)

Pe sectoarele unde vor fi proiectate ziduri de sprijin de debleu recomandăm adoptarea unor secțiuni de tipul rigolelor ranforsate la care secțiunea de scurgere sa aibă configurația rigolelor de acostament.

Considerăm că din cauza declivităților mari și a sinuozității traseului, sectorul este periculos pe sensul de coborâre și trebuie evitate soluții tehnice (șanțuri sau rigole adânci practicate frecvent la majoritatea drumurilor) care majorează considerabil gravitatea unui accident în cazul ieșirii unui vehicol de pe platforma drumului.

Referitor la podețe, configurația terenului (fire de vale) necesită analiza introducerii unor podețe în zonele km 54+500 , 54+700 și 54+950

8.8 Siguranța circulației

Ne vom referi la măsuri cu caracter general aplicabile pe întregul traseu analizat și separat la anumite măsuri speciale aplicabile pe sectorul km 53+500 – 55+660.

• Măsuri cu caracter general

- prevederea unui sistem de semnalizare corespunzător care să avertizeze utilizatorii drumului asupra punctelor dificile ale traseului și să semnaleze restricțiile de viteză precum și sectoarele în care este indicată o anumită manieră de a șofa (folosirea frânei de motor, interzicerea opririi sau staționării, menținerea unei anumite distanțe față de vehiculul din față, etc.)
- amplasarea de parapete având clase de performanță în conformitate cu „ Normativ pentru sisteme de protecție pentru siguranța circulației pe drumuri, poduri și autostrăzi – indicativ AND 593 / 2014 ”
- proiectarea unui sistem de marcaj în conformitate cu prevederile SR 1848-7 care să includă și dispozitive de reducere a vitezei (de tipul benzilor rezonatoare sau alte tipuri)
- analizarea vizibilității la curbele în plan și în profil longitudinal și prevederea de măsuri pentru asigurarea vizibilității prin lucrări de extindere a amprizei sau prin instalarea de dispozitive optice

• Măsuri cu caracter special pentru sectorul km 53+500 – 55+660

La unele dintre măsurile care urmează ne-am referit și în subcapitolele de mai sus dar le vom relua în acest subpunct pentru a sublinia importanța aplicării măsurilor respective din punct de vedere al siguranței circulației.

➤ Pe sensul de urcare

Recomandăm analizarea pe ridicările topografice detaliate a posibilităților de amplasare a unor cai de degajare laterală care să permită dislocarea șirului de vehicule din spatele vehiculelor lente. Pe baza observațiilor din teren și a analizei secțiunilor transversale din Studiul de Fezabilitate anterior am identificat două sectoare unde considerăm că este posibilă lărgirea platformei în vederea amenajării de benzi de degajare laterală.

➤ Pe sensul de coborâre

Datorită declivităților cu valori ce depășesc 10% și a sinuozității traseului, parcurgerea sensului de coborâre pune probleme dificile utilizatorilor și necesită adoptarea unor măsuri de siguranță deosebite enumerate în continuare.

- prevederea la marginea platformei de lucrări de retenție și redirejare a eventualelor vehicule în dificultate la coborâre din cauza ineficienței sistemului de frânare sau a reacției întârziate a șoferului la intrarea corectă în curbe. În acest sens recomandăm aplicarea următoarelor tipuri de soluții pe lungimile și

partea de platformă unde se consideră (pe baza ridicărilor topografice detaliate) că se poate produce coliziunea cu vehicolul:

- amplasarea de parapete cu nivel de protecție foarte ridicată (tip H4b) sau
- execuția unui zid de sprijin din beton sau
- benzi în contrapantă de ieșire de pe platforma drumului în situația în care relieful terenului permite aplicarea acestei soluții și având ca strat de rulare nisip și balast

Menționez că în tabelul 1 am semnalat cu roșu sectoarele pe care considerăm că este pericol de ieșire accidentală de pe platforma drumului. Semnalarea din tabel are un caracter orientativ urmând ca proiectantul să stabilească cât mai exact poziția și tipul lucrării de protecție pe baza ridicărilor topografice detaliate

- instituirea restricției de viteză de maxim 25 km/oră aplicabilă numai pe sensul de coborâre
- prevederea de rigole de acostament ca dispozitive de scurgerea apelor pe ambele părți ale drumului și evitarea proiectării de șanțuri sau rigole în formele frecvent utilizate la drumuri
- prevederea de benzi rezonatoare continue pe sectoare de minim 50 m înainte de intrarea în curbe
- recomandăm ca pe sectorul km 53+500 – 55+660 să se adopte devere de maxim 5% în locul celor maxime de 6 – 7% , iar deverele în curbe să fie adoptate în funcție de raza curbei și de viteza de 25 km/oră.
- recomandăm ca pentru perioadele de timp frigurose beneficiarul să dispună un set de măsuri care să evite formarea de polei pe carosabil din cauză că datorită declivităților foarte mari, în caz de polei autovehiculele chiar dacă sunt în staționare își pierd stabilitatea.
- În cazul în care nu a putut fi evitată formarea poleiului recomandăm închiderea drumului până la remedierea situației



9. Concluzii

- DN 2N este drum național secundar și are clasa tehnică IV.
- Sectorul de drum ce face obiectul Temei de proiectare este cuprins între km 52+860 – 55+800 (conform viabilității drumurilor – DRDP Iași) și se desfășoară în județul Vrancea. Sectorul începe din centrul localității Jitia și se sfârșește la limita dintre județele Vrancea și Buzău.
- Traseul existent intersectează râul Râmnicu Sărat pe care îl traversează prin vad în zona km 53+300 . În cadrul proiectului se include și realizarea unui pod nou pe un traseu modificat față de existent, traseu avizat ca varianta 1 la studiul de fezabilitate elaborat în anul 2010.
- Pe traseul nou lungimea drumului s-a modificat iar sfârșitul sectorului analizat se afla la km 55+660 (în loc de 55+800) iar podul este amplasat la km 53+050 (în loc de km 53+300)
- Suprafața de rulare este pietruită (cu excepția a cca. 100 m în Jitia unde este asfaltat) și lățimea părții carosabile este necorespunzătoare pentru un drum național, ceea ce face necesară modernizarea drumului.
- Expertiza de față tratează numai drumul pe sectorul în care soluția proiectată se suprapune pe existent. Nu este tratată în expertiză realizarea podului și traseul aferent rampelor deoarece acestea sunt lucrări noi care se vor executa fără a se interveni la lucrări existente.
- În secțiune transversală, drumul va prezenta un profil cu două benzi de circulație (2x3,00) m, rezultând o parte carosabilă cu lățimea de 6.00 m. Acostamentele vor avea lățimea de 1,00 m, lățimea totală a platformei rezultând de 8.00 m. În cadrul acostamentelor se vor executa benzi de încadrare cu lățimea de 0,25 m, având aceeași structura rutieră ca și a părții carosabile.
- Traseul analizat este compus din două sectoare diferite din punct de vedere al configurației drumului și al felului cum se va interveni cu lucrări de modernizare. Cele două sectoare sunt:
 - Km 52+860 – 53+500 amplasat în lungul râului Râmnicu Sărat , cu declivități reduse și posibilitatea înscrierii traseului la teren cu elemente geometrice corespunzătoare prevederilor normelor tehnice în vigoare
 - Km 53+500 – 55+660 cu aspect de traseu de munte având o sinuozitate accentuată, curbe cu raze mici și declivități mari de până la 18% (media declivității este de cca. 10%). Este deci un traseu ale cărui elemente geometrice exced limitele normelor tehnice în vigoare.
- Considerăm că după modernizare, traseul pe sectorul km 53+500 – 55+660 va prezenta un grad de risc ridicat pentru utilizatori din cauza configurației

drumului și de aceea o parte importantă a expertizei se referă la măsurile de asigurarea siguranței circulației .

- Recomandările făcute se bazează pe soluții aplicate punctual în situații similare pe rețeaua rutieră din România.
- Considerăm că va fi necesar un audit de siguranța circulației a proiectului și completarea dacă va fi cazul, cu măsuri suplimentare față de cele recomandate în expertiză.
- Prezența expertiză a fost întocmită în conformitate cu Legea 10/1995 privind Calitatea în Construcții și a HG Nr. 742/2018 Hotărâre privind modificarea Hotărârii Guvernului nr. 925/1995 pentru aprobarea Regulamentului de verificare și expertizare tehnică de calitate a proiectelor, a execuției lucrărilor și a construcțiilor
- Prezența expertiza are valabilitate 5 ani de la redactare, dacă nu se produc modificari majore ca urmare a unor calamități naturale, care pot modifica datele prezente.

Expert Tehnic
Ing. Cios Stefan



ANEXA

FOTOGRAFII CU IMAGINI CARACTERISTICE ALE DRUMULUI



Suprafața pe care se va amenaja sensul giratoriu
Stânga sus este punctul de desprindere a DN 2N din DN 2R



Drumul existent la traversarea prin vad a râului Râmnicu Sărat



Sector în lungul râului Râmnicu Sărat



Sector în lungul râului Râmnicu Sărat



Paralelism cu valea Râmnicului Sărat
Se observă șirul de gabioane dintre cursul apei și drum



Începutul sectorului de urcare abruptă



Imagine caracteristică pentru sectorul de urcare către Bisoca

PLAN DE AMPLASARE IN ZONA

sc. 1:25000



**Amplasament sector
DN 2N - studiat**

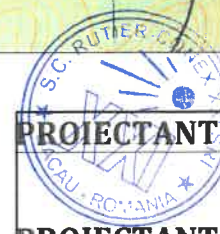

PROIECTANT GENERAL:

S.C. RUTIER-CONSTRUCȚII S.R.L.
SOCIETATE
COMERCIALĂ

PROIECTANT DE SPECIALITATE:

S.C. EVALCONS TECH. S.R.L.

Expert teh. Ing. Cioșteanu Ștefan

Desenat Ing. Furdui E.

Verificat Ing. Mata Iulian.

Sef Proiect Ing. Mata Iulian.

Scara:

1:25000

Data: 2018

LUCRARE: "MODERNIZARE DN 2N KM 52+860 - 60+000 JITIA - BISOCA SI POD NOU PESTE RAUL RAMNICUL SARAT LA KM 53+300;

AMPLASAMENT: Jud. Vrancea;

BENEFICIAR: C.N.A.I.R. prin D.R.D.P. IASI

Denumire planșă:

Plan de amplasare in zona

Nr. proiect
1161/2018

Fază proiect
E.T.

Planșa nr.

D - 1







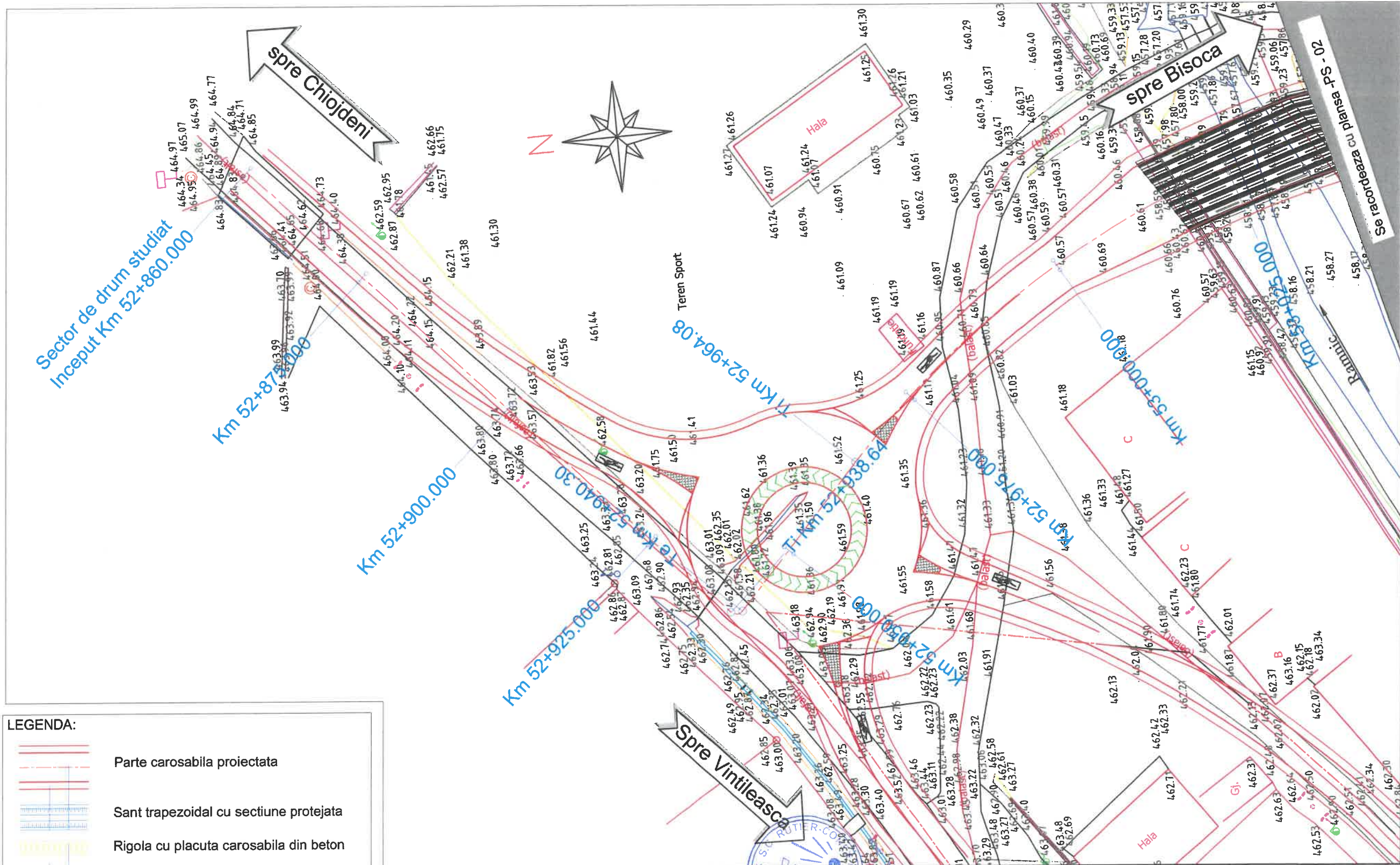

Cod:F2 - 7.3

PLAN DE SITUATIE DN 2N INTRE KM 52+860 - 53+025

SC. 1:500



LEGENDA:

-  Parte carosabila proiectata
-  Sant trapezoidal cu sectiune protejata
-  Rigola cu placuta carosabila din beton
-  Zid de sprijin din beton cu fundatii directe si sant trapezoidal cu sectiune protejata
-  Consolidare corp drum cu fundatii directe si rigola de acostament din beton
-  Consolidare corp drum tip FAP cu rigola de acostament din beton
-  Podete prefabricate proiectate
-  Parapet metallic zincat pentru drumuri

Sitem de proiectie: STEREO 70
Sistem de referinta : Marea Neagra

PROIECTANT GENERAL:		SOCIETATEA COMERCIALA S.C. RUTIER-CONEX XXI S.R.L.	
PROIECTANT DE SPECIALITATE:		S.C. EVALCONS TECH S.R.L.	
Expert teh.	ng. Cios Stefan	Scara:	
Desenat	ng. Furdul E.	1:500	
Verificat	ng. Mata Iulian.		
Sef Proiect	ng. Mata Iulian.	Data:	2018

LUCRARE: "MODERNIZARE DN 2N KM 52+860 - 60+000 JITIA - BISOCA SI POD NOU PESTE RAUL RAMNICUL SARAT LA KM 53+300;
AMPLASAMENT: Jud. Vrancea;
BENEFICIAR: C.N.A.I.R. prin D.R.D.P. IASI

Denumire plansa:
Plan de situatie DN 2N intre
km 52+860 - 53+025







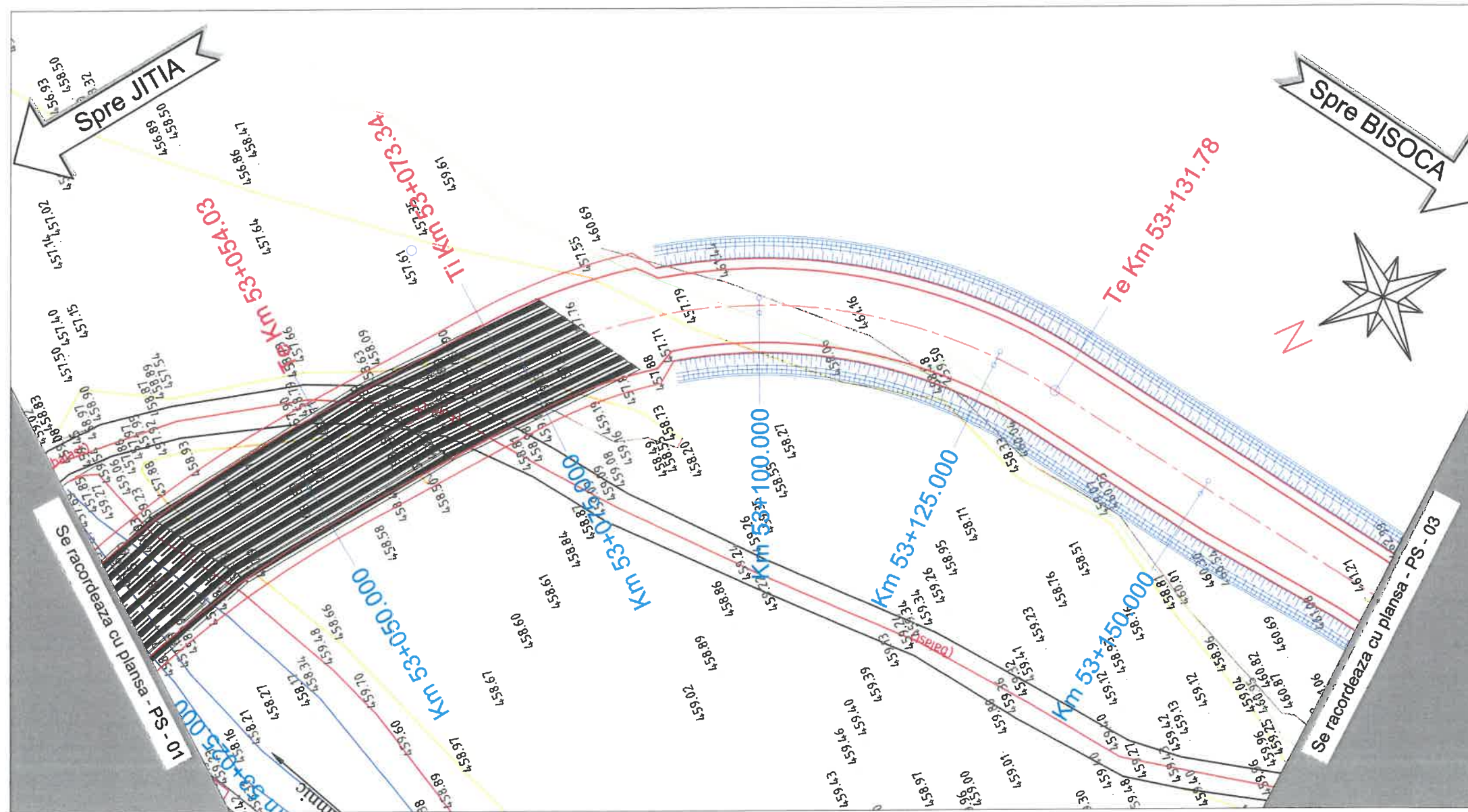

Nr. proiect
1161/2018
Faza proiect
E.T.
Plansa nr.
PS-01
Cod:F2 - 7.3

PLAN DE SITUATIE DN 2N INTRE KM 53+025 - 53+175

SC. 1:500



LEGENDA:

-  Parte carosabila proiectata
-  Sant trapezoidal cu sectiune protejata
-  Rigola cu placuta carosabila din beton
-  Zid de sprijin din beton cu fundatii directe si sant trapezoidal cu sectiune protejata
-  Consolidare corp drum cu fundatii directe si rigola de acostament din beton
-  Consolidare corp drum tip FAP cu rigola de acostament din beton
-  Podete prefabricate proiectate
-  Parapet metalic zincat pentru drumuri

Sitem de proiectie: STEREO 70
Sistem de referinta : Marea Neagra



PROIECTANT GENERAL SOCIETATEA S.C. RUTIER-CONEX XXI S.R.L. PROIECTANT DE SPECIALTATE S.C. EVALCONS TECH S.R.L.		LUCRARE: "MODERNIZARE DN 2N KM 52+860 - 60+000 JITIA - BISOCA SI POD NOU PESTE RAUL RAMNICUL SARAT LA KM 53+300; AMPLASAMENT: Jud. Vrancea;	Nr. proiect 1161/2018
Expert teh. ng. Cios Stefan Desenat ng. Furdul E. Verificat ng. Mata Iulian. Sef Proiect ng. Mata Iulian.		BENEFICIAR: C.N.A.I.R. prin D.R.D.P. IASI Denumire plansa: Plan de situatie DN 2N intre km 53+025 - 53+175	Faza proiect E.T. Plansa nr. PS-02 Cod:F2 - 7.3
Scara: 1:500 Data: 2018			

PLAN DE SITUATIE DN 2N INTRE KM 53+175 - 53+340

SC. 1:500

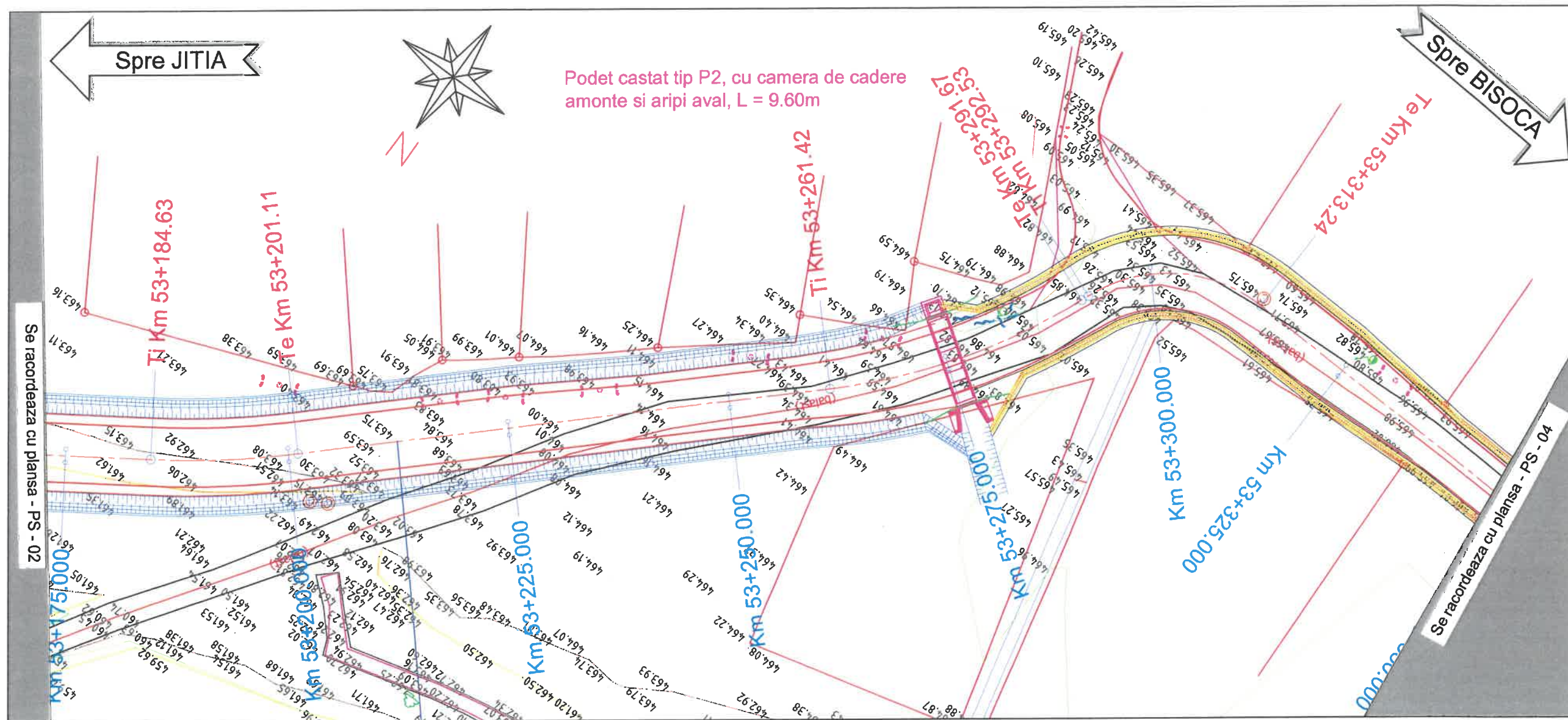

LEGENDA:

- Parte carosabila proiectata
- Sant trapezoidal cu sectiune protejata
- Rigola cu placuta carosabila din beton
- Zid de sprijin din beton cu fundatii directe si sant trapezoidal cu sectiune protejata
- Consolidare corp drum cu fundatii directe si rigola de acostament din beton
- Consolidare corp drum tip FAP cu rigola de acostament din beton
- Podete prefabricate proiectate
- Parapet metalic zincat pentru drumuri

Sitem de proiectie: STEREO 70
Sistem de referinta : Marea Neagra



PROIECTANT GENERAL: SOCIETATEA S.C. RUTIER-COEX XXI S.R.L.		LUCRARE: "MODERNIZARE DN 2N KM 52+860 - 60+000 JITIA - BISOCA SI POD NOU PESTE RAUL RAMNICUL SARAT LA KM 53+300; AMPLASAMENT: Jud. Vrancea;	Nr. proiect 1161/2018
PROIECTANT DE SPECIALTATE: S.C. EVALCONSIECH S.R.L.			Faza proiect E.T.
Expert teh.	ng. Cios Stefan	Denumire planșa: Plan de situatie DN 2N intre km 53+175 - 53+340	Planșa nr. PS-03
Desenat	ng. Furdul E.		Cod:F2 - 7.3
Verificat	ng. Mata Iulian.		
Sef Proiect	ng. Mata Iulian.		
Data: 2018			

PLAN DE SITUATIE DN 2N INTRE KM 53+340 - 53+500

SC. 1:500

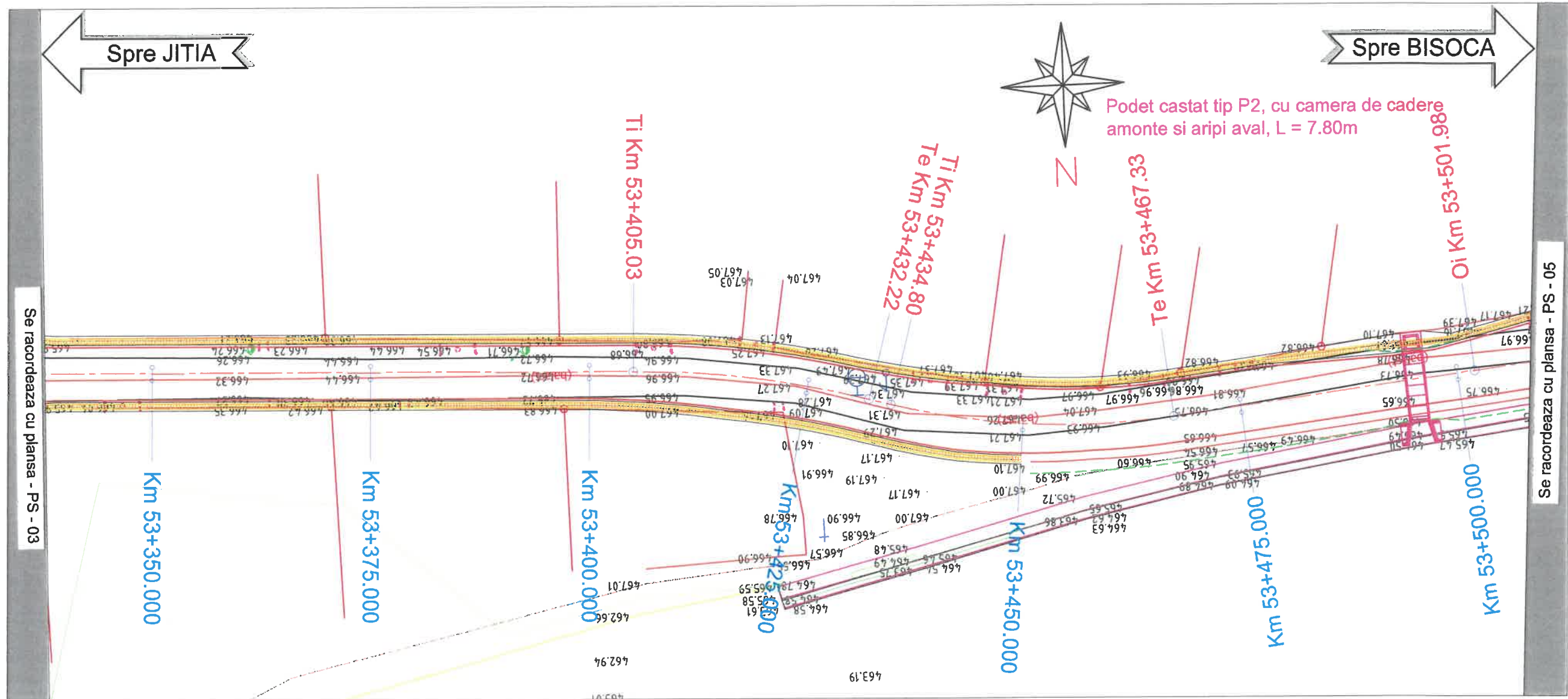

Podet castat tip P2, cu camera de cadere amonte si aripi aval, L = 7.80m

LEGENDA:

	Parte carosabila proiectata
	Sant trapezoidal cu sectiune protejata
	Rigola cu placuta carosabila din beton
	Zid de sprijin din beton cu fundatii directe si sant trapezoidal cu sectiune protejata
	Consolidare corp drum cu fundatii directe si rigola de acostament din beton
	Consolidare corp drum tip FAP cu rigola de acostament din beton
	Podete prefabricate proiectate
	Parapet metalic zincat pentru drumuri

Sitem de proiectie: STEREO 70
Sistem de referinta : Marea Neagra

		PROIECTANT GENERAL: S.C. RUTIER-CONEX S.R.L.	
		PROIECTANT DE SPECIALITATE: S.C. EVALCONS TECH S.R.L.	
Expert teh.	ng. Cios Stefan	Scara	1:500
Desenat	ng. Furdul E.		
Verificat	ng. Mata Iulian.		
Sef Proiect	ng. Mata Iulian.	Data:	2018

LUCRARE: "MODERNIZARE DN 2N KM 52+860 - 60+000 JITIA - BISOCA SI POD NOU PESTE RAUL RAMNICUL SARAT LA KM 53+300; AMPLASAMENT: Jud. Vrancea; BENEFICIAR: C.N.A.I.R. prin D.R.D.P. IASI	Nr. proiect 1161/2018 Faza proiect E.T. Planșa nr. PS-04 Cod:F2 - 7.3
Denumire planșa: Plan de situatie DN 2N intre km 53+340 - 53+500	

PLAN DE SITUATIE DN 2N INTRE KM 53+500 - 53+675

SC. 1:500

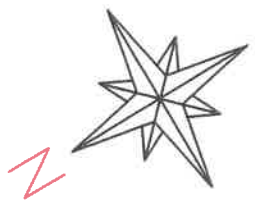
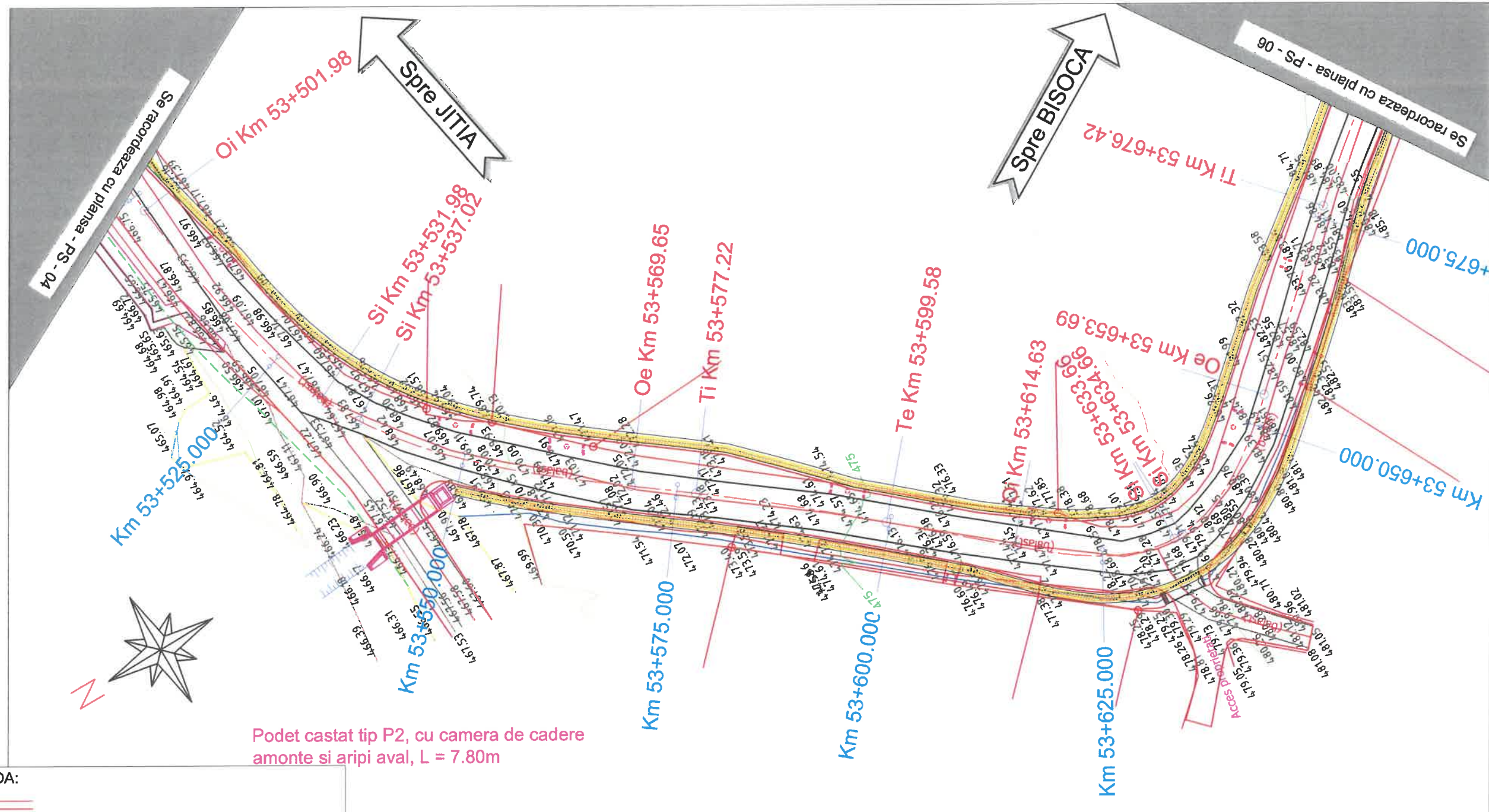

Podet castat tip P2, cu camera de cadere amonte si aripi aval, L = 7.80m

LEGENDA:

- Parte carosabila proiectata
- Sant trapezoidal cu sectiune protejata
- Rigola cu placuta carosabila din beton
- Zid de sprijin din beton cu fundatii directe si sant trapezoidal cu sectiune protejata
- Consolidare corp drum cu fundatii directe si rigola de acostament din beton
- Consolidare corp drum tip FAP cu rigola de acostament din beton
- Podete prefabricate proiectate
- Parapet metallic zincat pentru drumuri









Sitem de proiectie: STEREO 70
Sistem de referinta : Marea Neagra



PROIECTANT GENERAL: S.C. RUTIER-CONEX XXI S.R.L.		SOCIETATEA COMERCIALA EVALCON		LUCRARE: "MODERNIZARE DN 2N KM 52+860 - 60+000 JITIA - BISOCA SI POD NOU PESTE RAUL RAMNICUL SARAT LA KM 53+300;		Nr. proiect 1161/2018
PROIECTANT DE SPECIALITATE: S.C. EVALCONS TECH S.R.L.		TECH		AMPLASAMENT: Jud. Vrancea;		Faza proiect E.T.
Expert teh.	ng. Cios Stefan	Scara:	Denumire plansa:			Plansa nr.
Desenat	ng. Furdui E.	1:500	Plan de situatie DN 2N intre km 53+500 - 53+675			PS-05
Verificat	ng. Mata Iulian.	Data: 2018				Cod:F2 - 7.3
Sef Proiect	ng. Mata Iulian.					

BENEFICIAR: C.N.A.I.R. prin D.R.D.P. IASI

LEGENDA:

-  Parte carosabila proiectata
-  Sant trapezoidal cu sectiune protejata
-  Rigola cu placuta carosabila din beton
-  Zid de sprijin din beton cu fundatii directe si sant trapezoidal cu sectiune protejata
-  Consolidare corp drum cu fundatii directe si rigola de acostament din beton
-  Consolidare corp drum tip FAP cu rigola de acostament din beton
-  Podete prefabricate proiectate
-  Parapet metallic zincat pentru drumuri

PLAN DE SITUATIE DN 2N INTRE KM 53+675 - 53+840

SC. 1:500

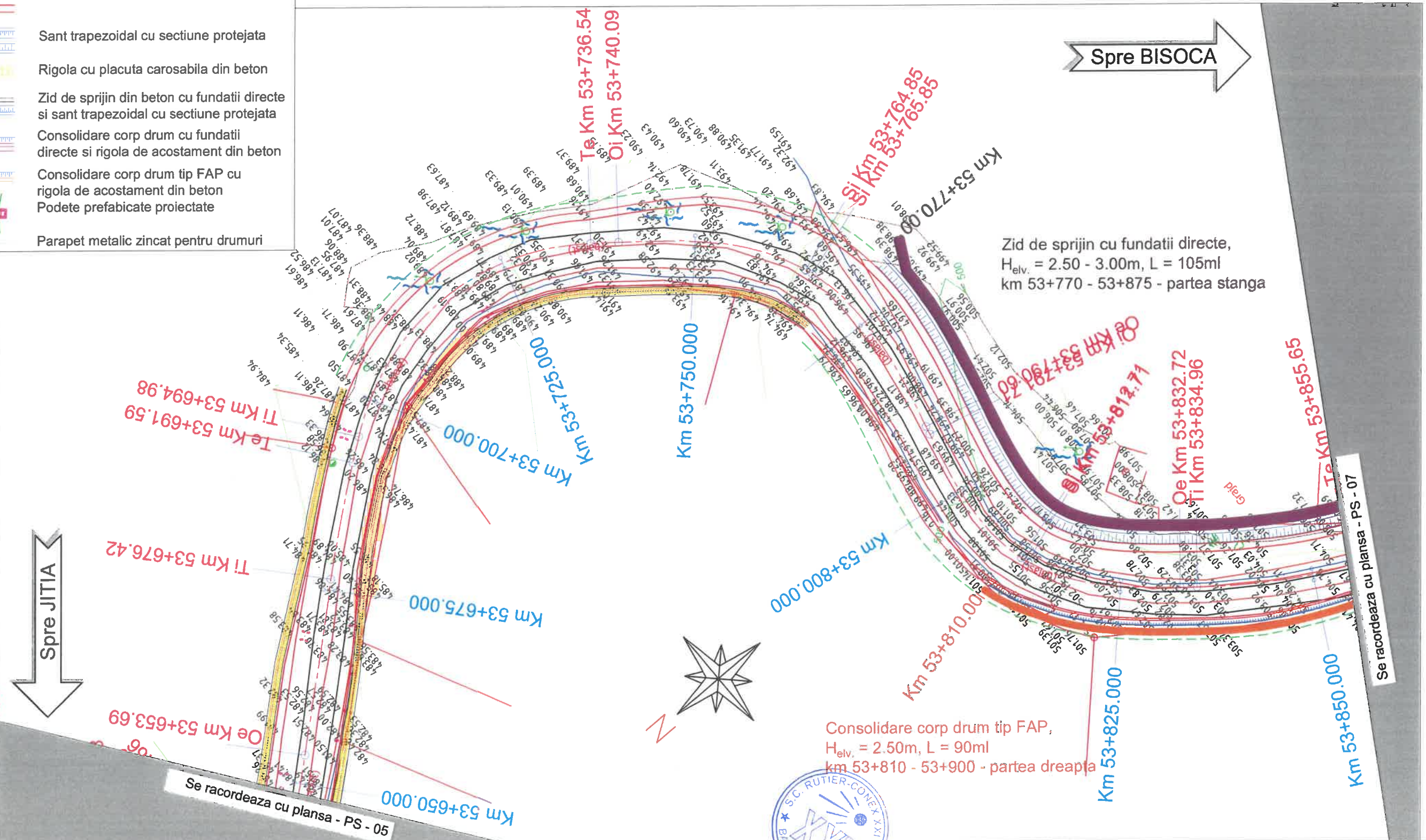

PROIECTANT GENERAL: S.C. RUTIER-CONEX S.R.L. COMERCIALA		LUCRARE: "MODERNIZARE DN 2N KM 52+860 - 60+000 JITIA - BISOCA SI POD NOU PESTE RAUL RAMNICUL SARAT LA KM 53+300; AMPLASAMENT: Jud. Vrancea;	Nr. proiect 1161/2018
PROIECTANT DE SPECIALIZATII: S.C. EVALCONSINGH S.R.L.			BENEFICIAR: C.N.A.I.R. prin D.R.D.P. IASI
Expert teh.	Ing. Cios Stefan	Scara:	Plansa nr.
Desenat	Ing. Furdul E.	BACAU - ROMANIA	PS-06
Verificat	Ing. Mata Iulian.		
Sef Proiect	Ing. Mata Iulian.	Data: 2018	Cod:F2 - 7.3

Sistem de proiectie: STEREO 70
Sistem de referinta : Marea Neagra

PLAN DE SITUATIE DN 2N INTRE KM 53+840 - 54+000

SC. 1:500

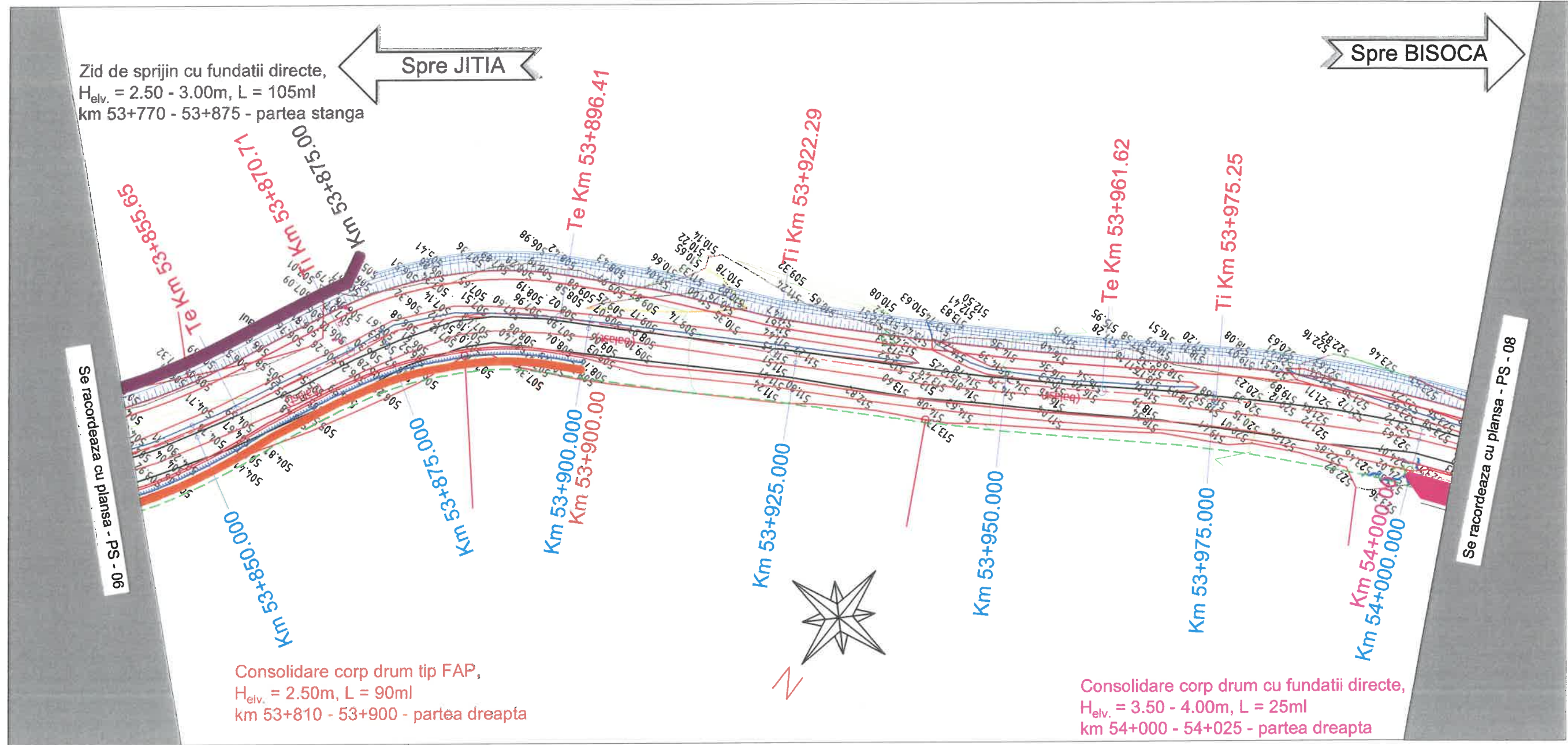

LEGENDA:

- Parte carosabila proiectata
- Sant trapezoidal cu sectiune protejata
- Rigola cu placuta carosabila din beton
- Zid de sprijin din beton cu fundatii directe si sant trapezoidal cu sectiune protejata
- Consolidare corp drum cu fundatii directe si rigola de acostament din beton
- Consolidare corp drum tip FAP cu rigola de acostament din beton
- Podete prefabricate proiectate
- Parapet metalic zincat pentru drumuri

Sitem de proiectie: STEREO 70
Sistem de referinta : Marea Neagra

PROIECTANT GENERAL:
S.C. RUTIER-COMERCIAL S.R.L.

PROIECTANT DE SPECIALITATE:
S.C. EVALCONS TECH S.R.L.

Expert teh. ng. Cios Stefan
Desenat ng. Furdul E.
Verificat ng. Mata Iulian.
Sef Proiect ng. Mata Iulian.

Scara: 1:500
Data: 2018

LUCRARE: "MODERNIZARE DN 2N KM 52+860 - 60+000 JITIA - BISOCA SI POD NOU PESTE RAUL RAMNICUL SARAT LA KM 53+300;	Nr. proiect 1161/2018
AMPLASAMENT: Jud. Vrancea;	Faza proiect E.T.
BENEFICIAR: C.N.A.I.R. prin D.R.D.P. IASI	Plansa nr. PS-07
Denumire plansa: Plan de situatie DN 2N intre km 53+840 - 54+000	Cod:F2 - 7.3

PLAN DE SITUATIE DN 2N INTRE KM 54+000 - 54+175

SC. 1:500

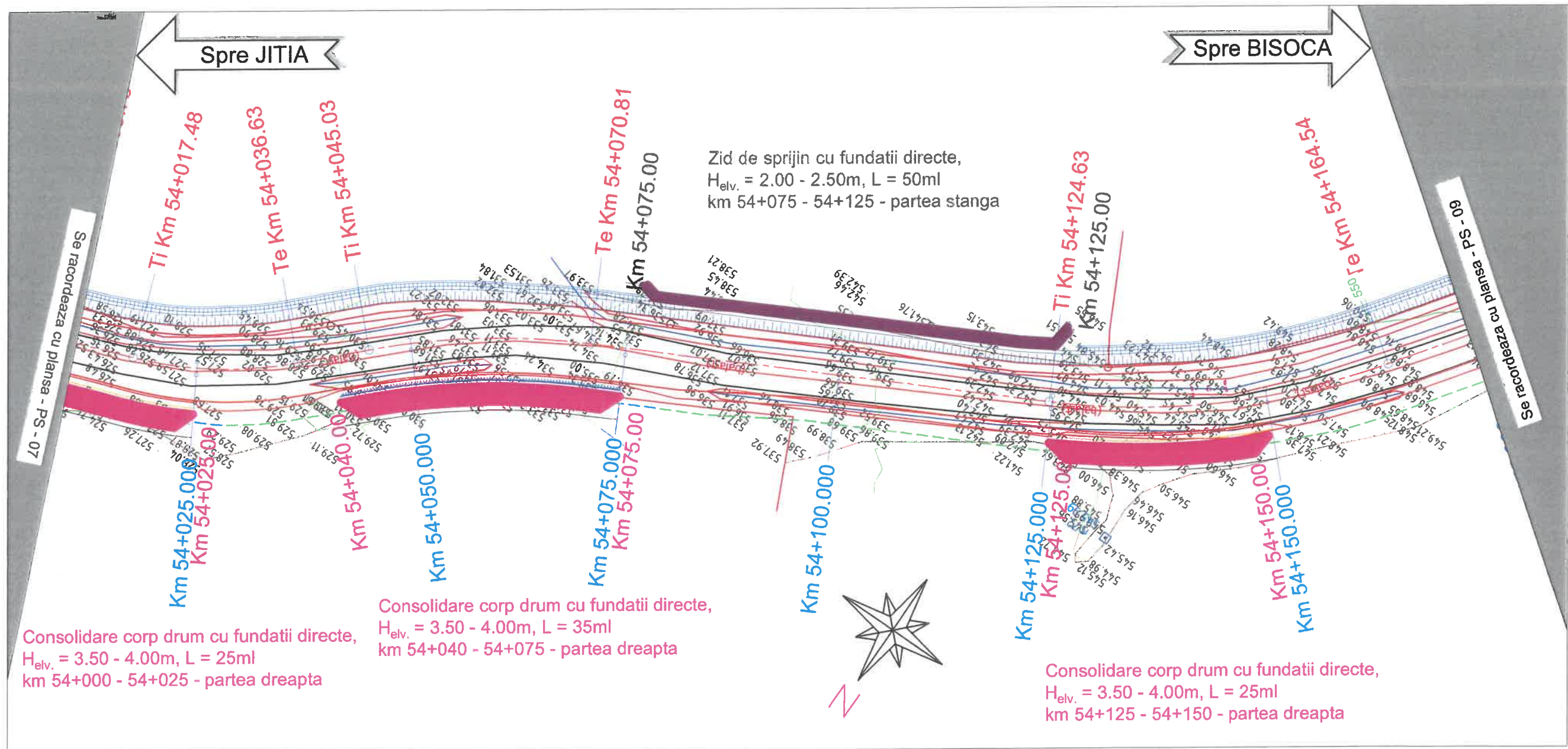

LEGENDA:

- Parte carosabila proiectata
- Sant trapezoidal cu sectiune protejata
- Rigola cu placuta carosabila din beton
- Zid de sprijin din beton cu fundatii directe si sant trapezoidal cu sectiune protejata
- Consolidare corp drum cu fundatii directe si rigola de acostament din beton
- Consolidare corp drum tip FAP cu rigola de acostament din beton
- Podete prefabricate proiectate
- Parapet metalic zincat pentru drumuri

Sitem de proiectie: STEREO 70
Sistem de referinta : Marea Neagra



PROIECTANT GENERAL: S.C. RUTIER-CONEX XXI BACĂU		SOCIETATE COMERCIALA EVALCONS TECH		LUCRARE: "MODERNIZARE DN 2N KM 52+860 - 60+000 JITIA - BISOCA SI POD NOU PESTE RAUL RAMNICUL SARAT LA KM 53+300; AMPLASAMENT: Jud. Vrancea;	Nr. proiect 1161/2018
PROIECTANT DE SPECIALITATE: S.C. EVALCONS TECH S.R.L.		CONSILIER ROMANIA			Faza proiect E.T.
Expert teh.	ng. Cios Stefan	Scara:	Denumire planșă:		Planșă nr.
Desenat	ng. Furdui E.	1:500	Plan de situatie DN 2N între km 54+000 - 54+175		PS-08
Verificat	ng. Mata Iulian.	Data: 2018			Cod:F2 - 7.3
Sef Proiect	ng. Mata Iulian.				

PLAN DE SITUATIE DN 2N INTRE KM 54+175 - 54+350

SC. 1:500

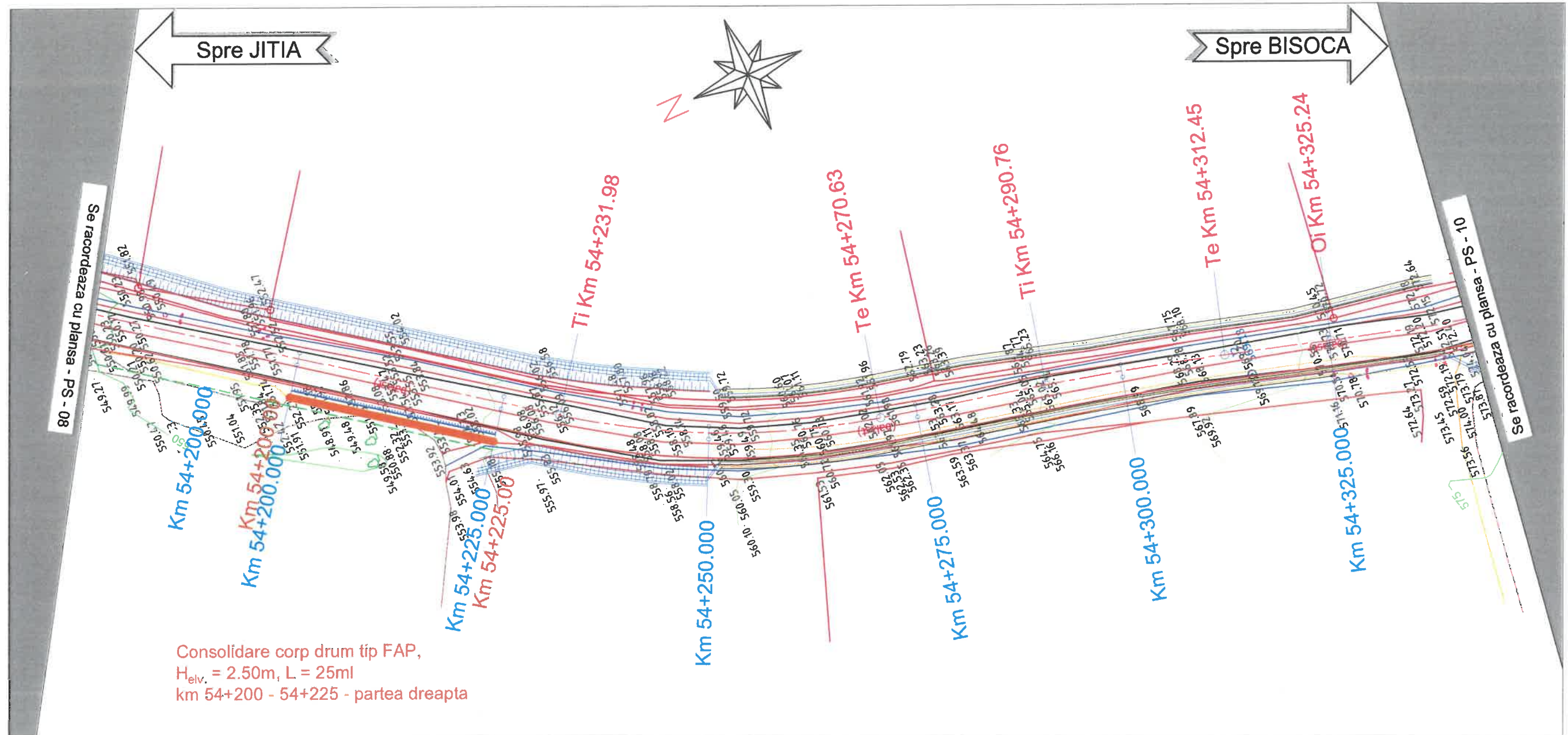

LEGENDA:

- Parte carosabila proiectata
- Sant trapezoidal cu sectiune protejata
- Rigola cu placuta carosabila din beton
- Zid de sprijin din beton cu fundatii directe si sant trapezoidal cu sectiune protejata
- Consolidare corp drum cu fundatii directe si rigola de acostament din beton
- Consolidare corp drum tip FAP cu rigola de acostament din beton
- Podete prefabricate proiectate
- Parapet metallic zincat pentru drumuri

Sitem de proiectie: STEREO 70
Sistem de referinta : Marea Neagra



PROIECTANT GENERAL: S.C. RUTIER-CONEX S.R.L.		SOCIETATE COMERCIALA S.R.L.		LUCRARE: "MODERNIZARE DN 2N KM 52+860 - 60+000 JITIA - BISOCA SI POD NOU PESTE RAUL RAMNICUL SARAT LA KM 53+300; AMPLASAMENT: Jud. Vrancea;	Nr. proiect 1161/2018
PROIECTANT DE SPECIALITATE: S.C. EVALCONS TECH S.R.L.		EVALCONS TECH S.R.L.			Faza proiect E.T.
Expert teh.	ng. Cios Stefan	Scara:	1:500	Denumire plansa: Plan de situatie DN 2N intre km 54+175 - 54+350	Plansa nr. PS-09
Desenat	ng. Furdul E.				
Verificat	ng. Mata Iulian.				
Sef Proiect	ng. Mata Iulian.	Data:	2018		Cod:F2 - 7.3

PLAN DE SITUATIE DN 2N INTRE KM 54+350 - 54+520

SC. 1:500

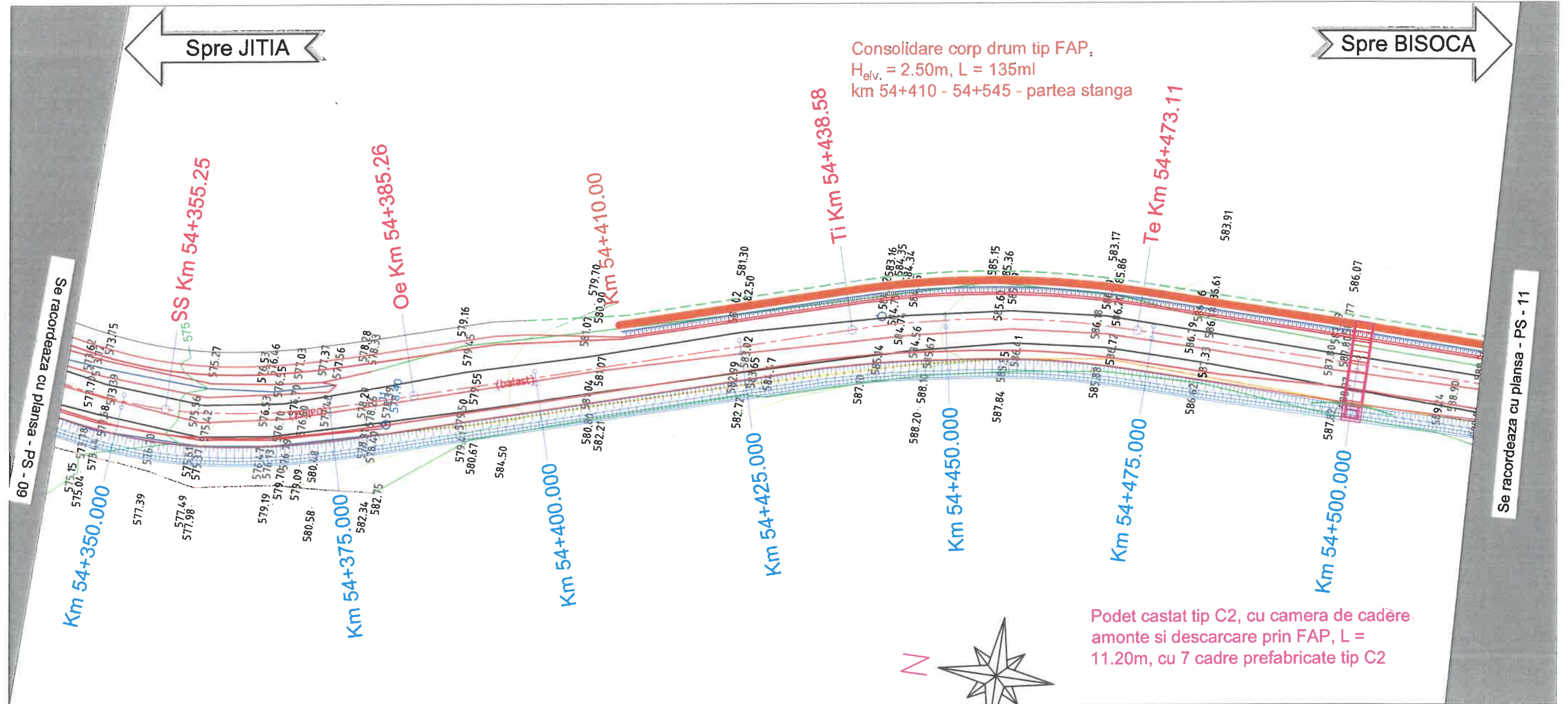

LEGENDA:

- Parte carosabila proiectata
- Sant trapezoidal cu sectiune protejata
- Rigola cu placuta carosabila din beton
- Zid de sprijin din beton cu fundatii directe si sant trapezoidal cu sectiune protejata
- Consolidare corp drum cu fundatii directe si rigola de acostament din beton
- Consolidare corp drum tip FAP cu rigola de acostament din beton
- Podete prefabricate proiectate
- Parapet metallic zincat pentru drumuri

Sitem de proiectie: STEREO 70
 Sistem de referinta : Marea Neagra



PROIECTANT GENERAL:		S.C. RUTIER-COMEX S.R.L.	
PROIECTANT DE SPECIALITATE:		S.C. EVALCONS TECH S.R.L.	
Expert teh.	ng. Cios Stefan	Scara:	1:500
Desenat	ng. Furdul E.	Data:	2018
Verificat	ng. Mata Iulian.		
Sef Proiect	ng. Mata Iulian.		

LUCRARE: "MODERNIZARE DN 2N KM 52+860 - 60+000 JITIA - BISOCA SI POD NOU PESTE RAUL RAMNICUL SARAT LA KM 53+300;
AMPLASAMENT: Jud. Vrancea;
BENEFICIAR: C.N.A.I.R. prin D.R.D.P. IASI









Denumire planșa:
 Plan de situatie DN 2N între
 km 54+350 - 54+520

Nr. proiect	1161/2018
Faza proiect	E.T.
Planșa nr.	PS-10
Cod:	F2 - 7.3

PLAN DE SITUATIE DN 2N INTRE KM 54+520 - 54+675

SC. 1:500

LEGENDA:

-  Parte carosabila proiectata
-  Sant trapezoidal cu sectiune protejata
-  Rigola cu placuta carosabila din beton
-  Zid de sprijin din beton cu fundatii directe si sant trapezoidal cu sectiune protejata
-  Consolidare corp drum cu fundatii directe si rigola de acostament din beton
-  Consolidare corp drum tip FAP cu rigola de acostament din beton
-  Podete prefabricate proiectate
-  Parapet metallic zincat pentru drumuri



Consolidare corp drum cu fundatii directe,
H_{elv.} = 3.50 - 4.00m, L = 45ml
km 54+545 - 54+590 - partea stanga

Zid de sprijin cu fundatii directe,
H_{elv.} = 2.00 - 2.50m, L = 25ml
km 54+625 - 54+650 - partea stanga

Consolidare corp drum tip FAP,
H_{elv.} = 2.50m, L = 135ml
km 54+545 - 54+680 - partea stanga

Consolidare corp drum tip FAP,
H_{elv.} = 2.00m, L = 25ml
km 54+625 - 54+650 - partea dreapta

Consolidare corp drum cu fundatii directe,
H_{elv.} = 3.50 - 4.00m, L = 25ml
km 54+650 - 55+675 - partea dreapta



Se racordeaza cu plansa - PS - 10

Se racordeaza cu plansa - PS - 12

Sitem de proiectie: STEREO 70
Sistem de referinta : Marea Neagra







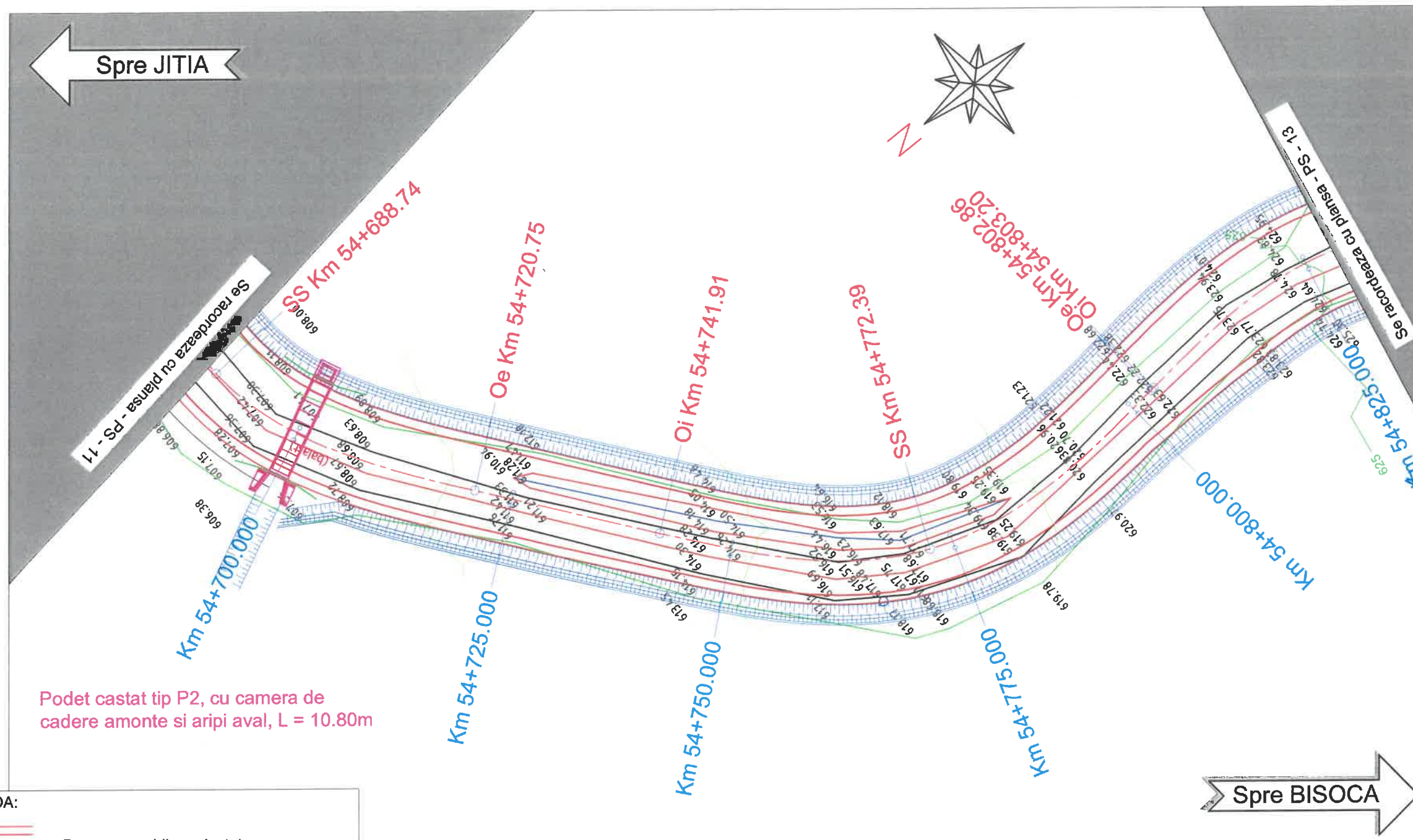

PROIECTANT GENERAL: S.C. RUTIER-COMERCIAL S.R.L.		LUCRARE: "MODERNIZARE DN 2N KM 52+860 - 60+000 JITIA - BISOCA SI POD NOU PESTE RAUL RAMNICUL SARAT LA KM 53+300; AMPLASAMENT: Jud. Vrancea; BENEFICIAR: C.N.A.I.R. prin D.R.D.P. IASI	Nr. proiect 1161/2018
PROIECTANT DE SPECIALITATE: S.C. EVALCONS TECH S.R.L.			Faza proiect E.T.
Expert teh.	ng. Cios Stefan	Denumire plansa: Plan de situatie DN 2N intre km 54+520 - 54+675	Plansa nr. PS-11
Desenat	ng. Furdui E.		Cod:F2 - 7.3
Verificat	ng. Mata Iulian.		
Sef Proiect	ng. Mata Iulian.		
Scara: 1:500		Data: 2018	

PLAN DE SITUATIE DN 2N INTRE KM 54+675 - 54+825

SC. 1:500



LEGENDA:

-  Parte carosabila proiectata
-  Sant trapezoidal cu sectiune protejata
-  Rigola cu placuta carosabila din beton
-  Zid de sprijin din beton cu fundatii directe si sant trapezoidal cu sectiune protejata
-  Consolidare corp drum cu fundatii directe si rigola de acostament din beton
-  Consolidare corp drum tip FAP cu rigola de acostament din beton
-  Podete prefabricate proiectate
-  Parapet metalic zincat pentru drumuri

Sistem de proiectie: STEREO 70
Sistem de referinta : Marea Neagra

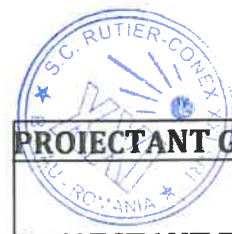

PROIECTANT GENERAL:

S.C. RUTIER-CONEX S.R.L.

PROIECTANT DE SPECIALITATE:

S.C. EVALCONS TECH S.R.L.

Expert teh.	ing. Cios Stefan	Scara: 1:500
Desenat	ing. Furdul E.	
Verificat	ing. Mata Iulian.	
Sef Proiect	ing. Mata Iulian.	
		Data: 2018

LUCRARE: "MODERNIZARE DN 2N KM 52+860 - 60+000 JITIA - BISOCA SI POD NOU PESTE RAUL RAMNICUL SARAT LA KM 53+300;

AMPLASAMENT: Jud. Vrancea;

BENEFICIAR: C.N.A.I.R. prin D.R.D.P. IASI

Denumire plansa:

Plan de situatie DN 2N între km 53+500 - 53+675

Nr. proiect
1161/2018

Faza proiect
E.T.

Plansa nr.

PS-12

Cod:F2 - 7.3

PLAN DE SITUATIE DN 2N INTRE KM 54+825 - 54+980

SC. 1:500

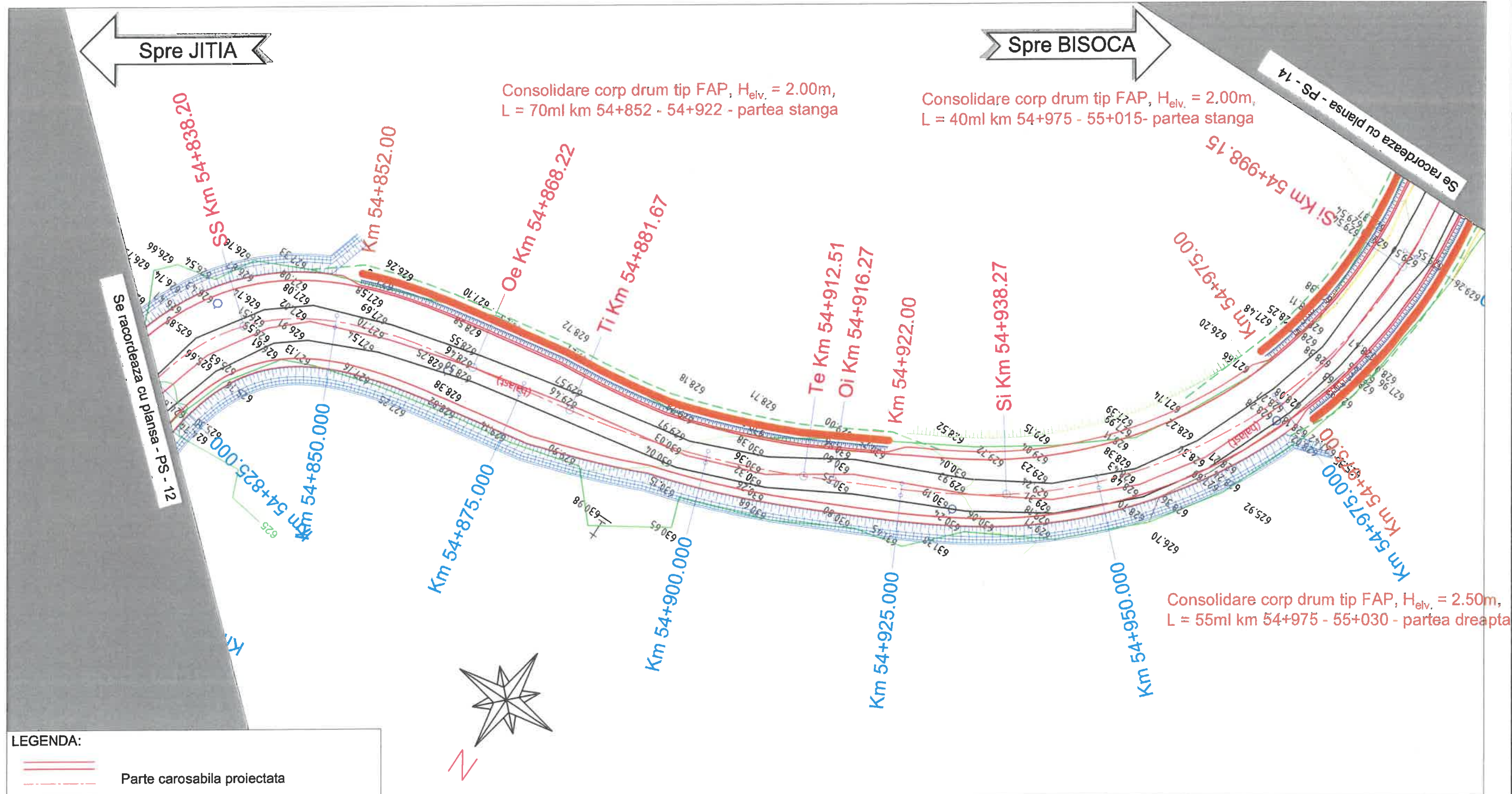

- Parte carosabila proiectata
- Sant trapezoidal cu sectiune protejata
- Rigola cu placuta carosabila din beton
- Zid de sprijin din beton cu fundatii directe si sant trapezoidal cu sectiune protejata
- Consolidare corp drum cu fundatii directe si rigola de acostament din beton
- Consolidare corp drum tip FAP cu rigola de acostament din beton
- Podete prefabricate proiectate
- Parapet metalic zincat pentru drumuri

Sitem de proiectie: STEREO 70
Sistem de referinta : Marea Neagra

PROIECTANT GENERAL: S.C. RUTIER-COMEX XXI S.R.L. COMERCIALA		LUCRARE: "MODERNIZARE DN 2N KM 52+860 - 60+000 JITIA - BISOCA SI POD NOU PESTE RAUL RAMNICUL SARAT LA KM 53+300; AMPLASAMENT: Jud. Vrancea;	Nr. proiect 1161/2018
PROIECTANT DE SPECIALIZARE: S.C. EVALCONE CH S.R.L.			Faza proiect E.T.
Expert teh.	ng. Cios Stefan	Denumire planșa: Plan de situatie DN 2N intre km 54+825 - 54+980	Planșa nr. PS-13
Desenat	ng. Furdui E.		Cod: F2 - 7.3
Verificat	ng. Mata Iulian.		
Sef Proiect	ng. Mata Iulian.		Data: 2018

PLAN DE SITUATIE DN 2N INTRE KM 54+980 - 55+150

SC. 1:500

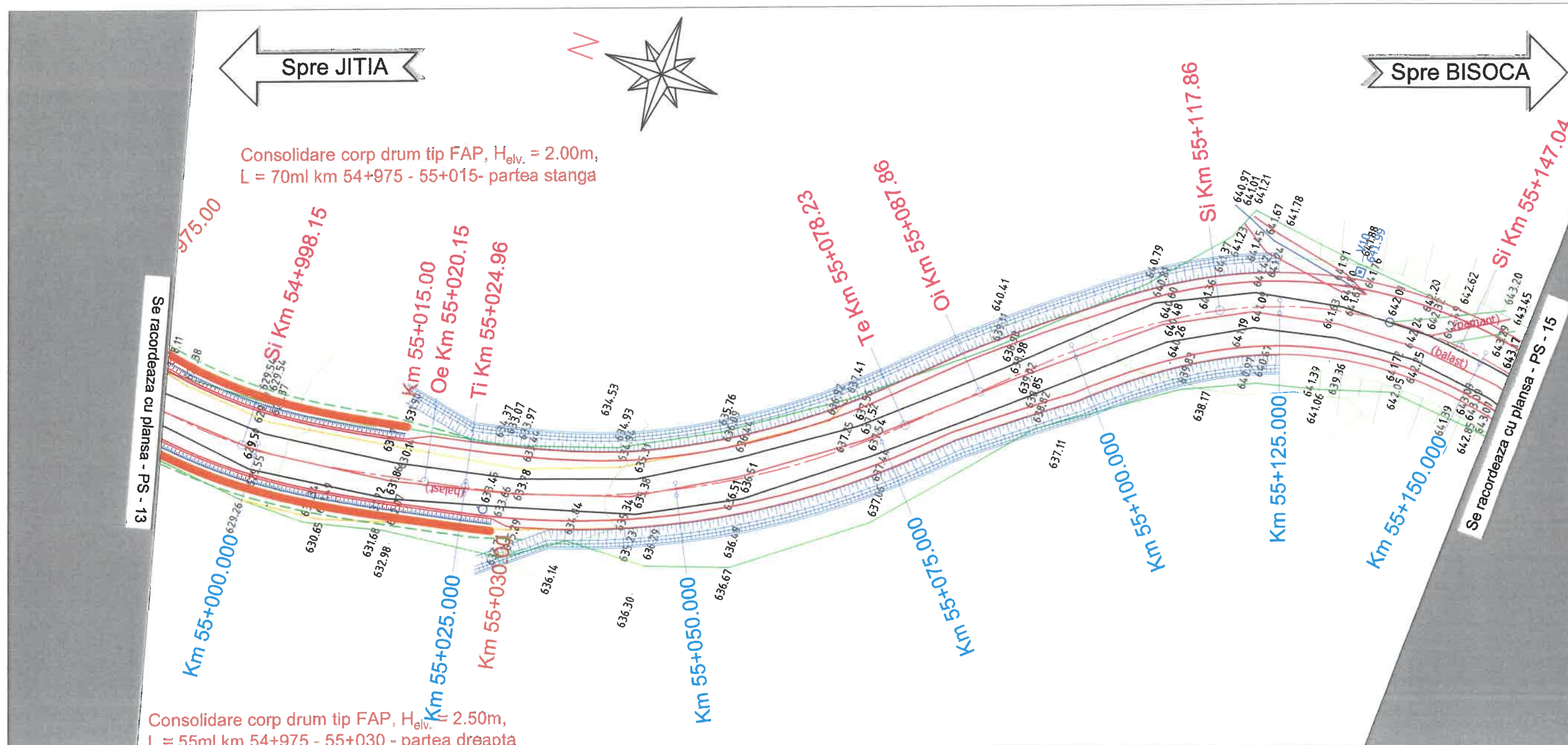

LEGENDA:

- Parte carosabila proiectata
- Sant trapezoidal cu sectiune protejata
- Rigola cu placuta carosabila din beton
- Zid de sprijin din beton cu fundatii directe si sant trapezoidal cu sectiune protejata
- Consolidare corp drum cu fundatii directe si rigola de acostament din beton
- Consolidare corp drum tip FAP cu rigola de acostament din beton
- Podete prefabricate proiectate
- Parapet metallic zincat pentru drumuri

Sitem de proiectie: STEREO 70
Sistem de referinta : Marea Neagra



PROIECTANT GENERAL:

S.C. RUTIER-CONS S.R.L. COMERCIALA

PROIECTANT DE SPECIALITATE:

S.C. EVALCONS TECH S.R.L. SRL

Expert teh.	ng. Cios Stefan	Scara:
Desenat	ng. Furdul E.	U - ROMANIA
Verificat	ng. Mata Iulian.	1:500
Sef Proiect	ng. Mata Iulian.	Data: 2018

LUCRARE: "MODERNIZARE DN 2N KM 52+860 - 60+000 JITIA - BISOCA SI POD NOU PESTE RAUL RAMNICUL SARAT LA KM 53+300;

AMPLASAMENT: Jud. Vrancea;

BENEFICIAR: C.N.A.I.R. prin D.R.D.P. IASI

Denumire plansa:
Plan de situatie DN 2N intre km 54+980 - 55+150

Nr. proiect
1161/2018

Faza proiect
E.T.

Plansa nr.
PS-14







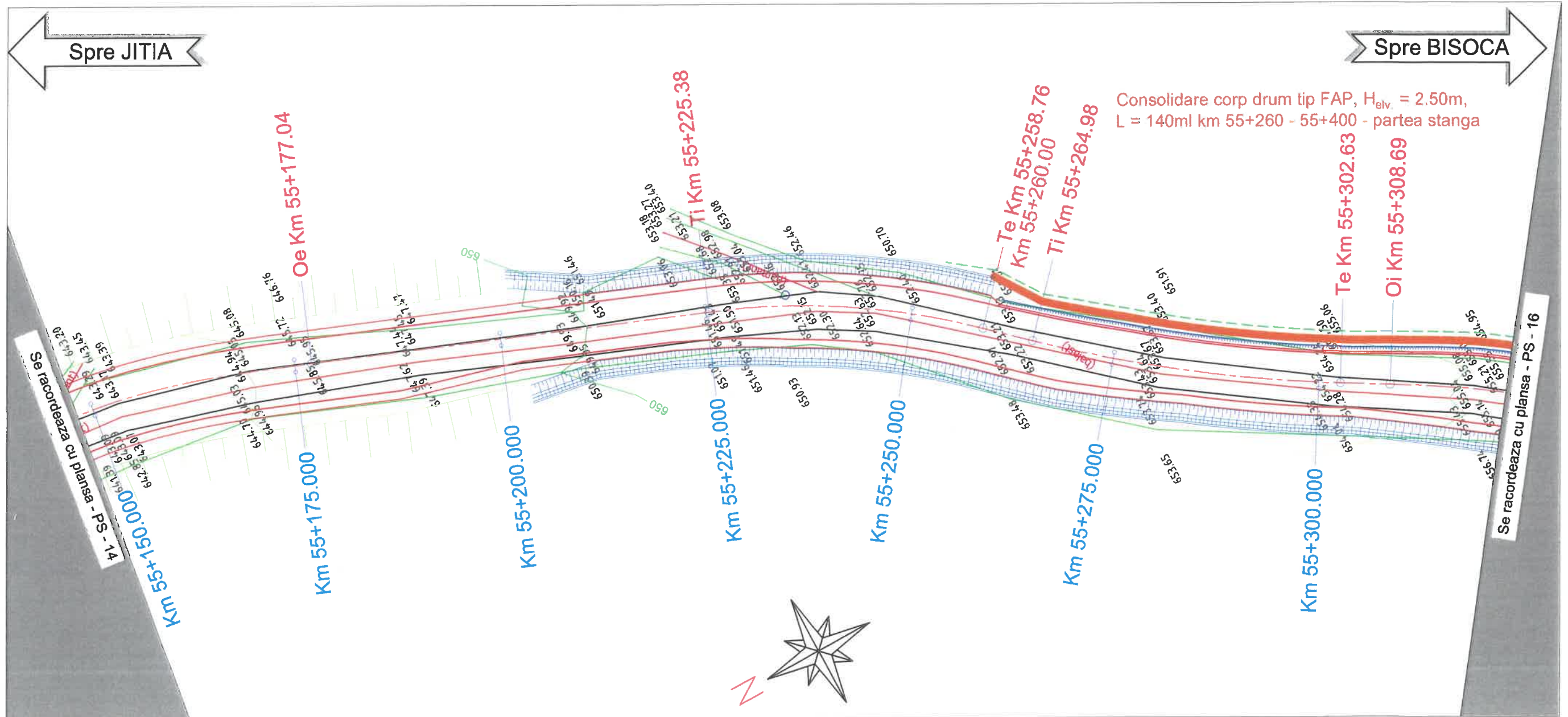

Cod:F2 - 7.3

PLAN DE SITUATIE DN 2N INTRE KM 55+150 - 55+325

SC. 1:500



LEGENDA:

-  Parte carosabila proiectata
-  Sant trapezoidal cu sectiune protejata
-  Rigola cu placuta carosabila din beton
-  Zid de sprijin din beton cu fundatii directe si sant trapezoidal cu sectiune protejata
-  Consolidare corp drum cu fundatii directe si rigola de acostament din beton
-  Consolidare corp drum tip FAP cu rigola de acostament din beton
-  Podete prefabricate proiectate
-  Parapet metalic zincat pentru drumuri

Sistem de proiectie: STEREO 70
Sistem de referinta : Marea Neagra









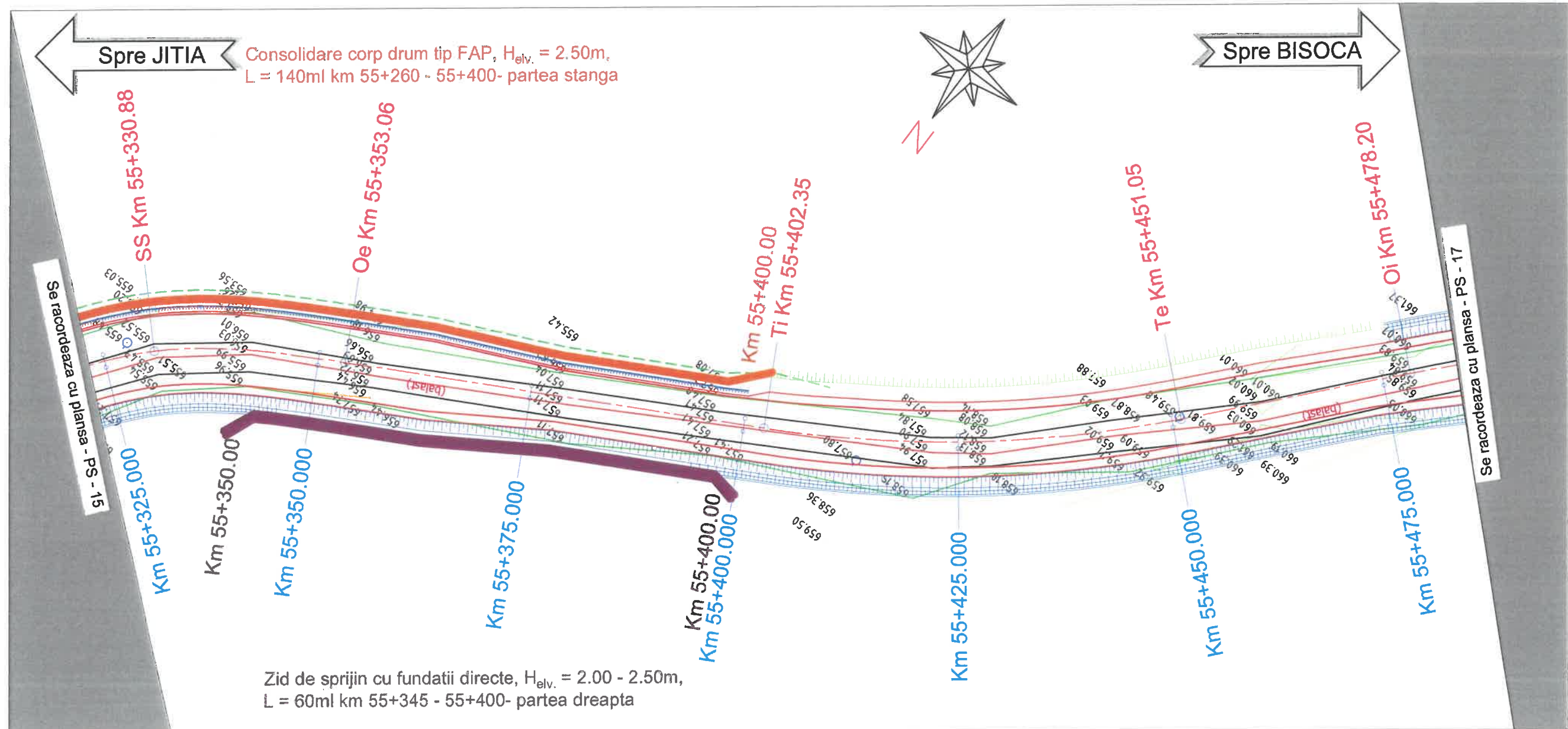

PROIECTANT GENERAL: S.C. RUTIER-CONEXXI S.R.L. COMERCIALA			LUCRARE: "MODERNIZARE DN 2N KM 52+860 - 60+000 JITIA - BISOCA SI POD NOU PESTE RAUL RAMNICUL SARAT LA KM 53+300; AMPLASAMENT: Jud. Vrancea;	Nr. proiect 1161/2018
PROIECTANT DE SPECIALIZARE: S.C. EVALCONSTECH S.R.L.				Faza proiect E.T.
Expert teh.	ing. Cios Stefan	Scara:	Denumire planșa: Plan de situatie DN 2N intre km 55+150 - 55+325	Planșa nr. PS-15
Desenat	ing. Furdui E.	1:500		Cod: F2 - 7.3
Verificat	ing. Mata Iulian.	Data: 2018		
Sef Proiect	ing. Mata Iulian.			

PLAN DE SITUATIE DN 2N INTRE KM 55+325 - 55+490

SC. 1:500



LEGENDA:

-  Parte carosabila proiectata
-  Sant trapezoidal cu sectiune protejata
-  Rigola cu placuta carosabila din beton
-  Zid de sprijin din beton cu fundatii directe si sant trapezoidal cu sectiune protejata
-  Consolidare corp drum cu fundatii directe si rigola de acostament din beton
-  Consolidare corp drum tip FAP cu rigola de acostament din beton
-  Podete prefabricate proiectate
-  Parapet metallic zincat pentru drumuri

Sistem de proiectie: STEREO 70
Sistem de referinta : Marea Neagra



PROIECTANT GENERAL: S.C. RUTIER-CONEX S.R.L. COMERCIALA		LUCRARE: "MODERNIZARE DN 2N KM 52+860 - 60+000 JITIA - BISOCA SI POD NOU PESTE RAUL RAMNICUL SARAT LA KM 53+300; AMPLASAMENT: Jud. Vrancea;	Nr. proiect 1161/2018
PROIECTANT DE SPECIALIZARE: S.C. EVALCONS TECH S.R.L.			Faza proiect E.T.
Expert teh.	ng. Cios Stefan	Denumire planşa: Plan de situatie DN 2N intre km 55+325 - 55+490	Planşa nr. PS-16
Desenat	ng. Furdui E.		Cod: F2 - 7.3
Verificat	ng. Mata Iulian.		
Sef Proiect	ng. Mata Iulian.		
Scara: ROMANIA 1:500		Data: 2018	

PLAN DE SITUATIE DN 2N INTRE KM 55+490 - 55+660

SC. 1:500

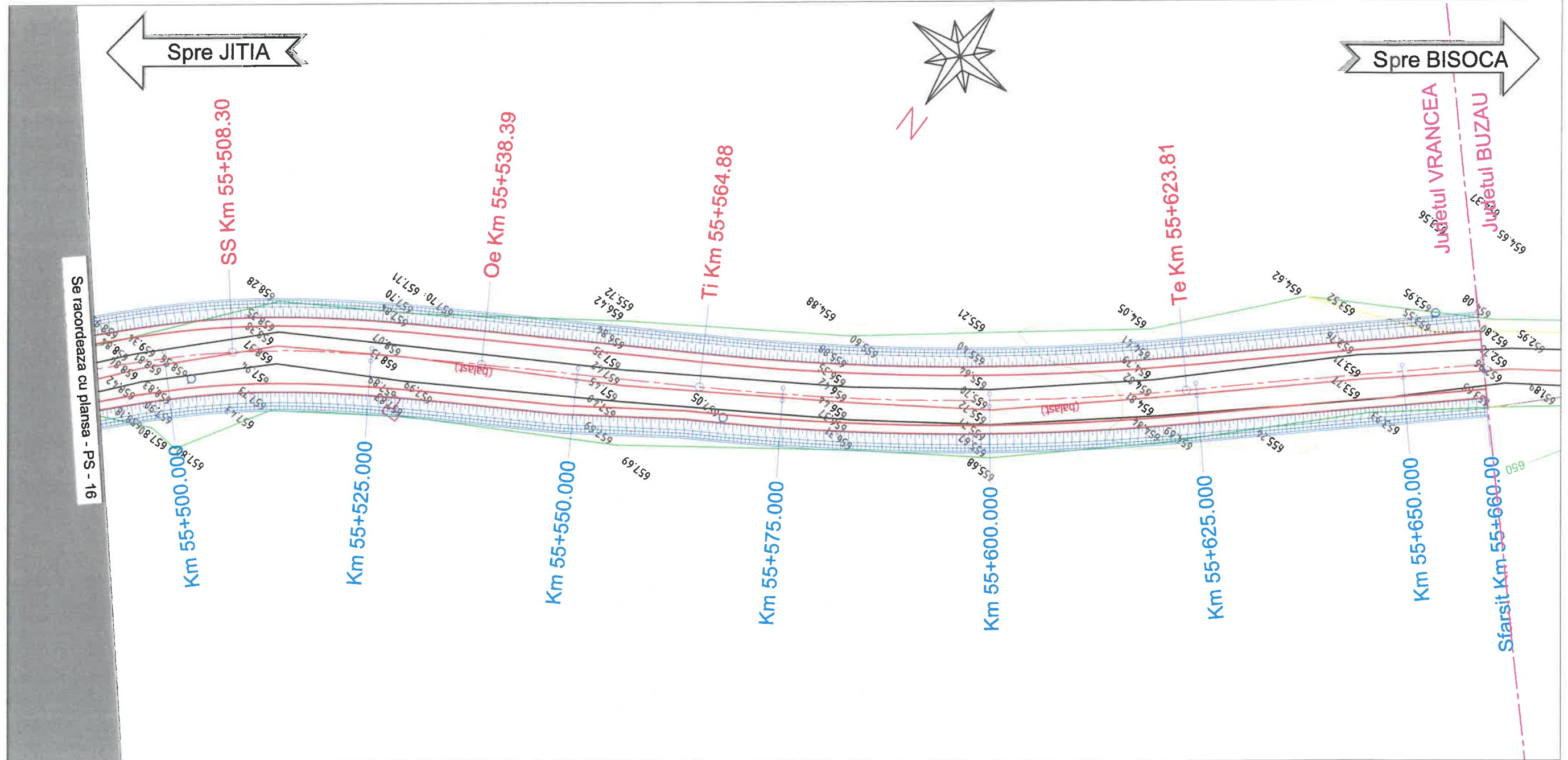

LEGENDA:

- Parte carosabila proiectata
- Sant trapezoidal cu sectiune protejata
- Rigola cu placuta carosabila din beton
- Zid de sprijin din beton cu fundatii directe si sant trapezoidal cu sectiune protejata
- Consolidare corp drum cu fundatii directe si rigola de acostament din beton
- Consolidare corp drum tip FAP cu rigola de acostament din beton
- Podete prefabricate proiectate
- Parapet metalic zincat pentru drumuri

Sitem de proiectie: STEREO 70
Sistem de referinta : Marea Neagra

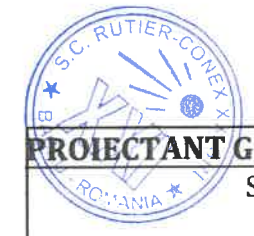

PROIECTANT GENERAL: S.C. RUTIER-CONEX XXI S.R.L.		SOCIETATEA COMERCIALA EVALCONS TECH S.R.L.		LUCRARE: "MODERNIZARE DN 2N KM 52+860 - 60+000 JITIA - BISOCA SI POD NOU PESTE RAUL RAMNICUL SARAT LA KM 53+300;	Nr. proiect 1161/2018
PROIECTANT DE SPECIALITATE: S.C. EVALCONS TECH S.R.L.		Scara: 1:500		AMPLASAMENT: Jud. Vrancea;	Faza proiect E.T.
Expert teh.	ng. Cios Stefan	Data: 2018		BENEFICIAR: C.N.A.I.R. prin D.R.D.P. IASI	Planşa nr. PS-17
Desenat	ng. Furdul E.			Denumire planşa: Plan de situatie DN 2N intre km 55+490 - 55+660	Cod: F2 - 7.3
Verificat	ng. Mata Iulian.				
Sef Proiect	ng. Mata Iulian.				

PROFIL LONGITUDINAL DN 2N INTRE KM 52+860 - 53+025

SC. 1:50/1:500



R=101
KM=52+871.93
C=1.27
mi=-1.52
me=-2.78
m=1.26
T=0.20
B=0.63

R=1399
KM=52+925.86
C=42.99
mi=-2.78
me=0.30
m=3.07
T=16.52
B=21.50

COTA REF 460.10

RACORDARI VERTICALE

DIFERENTE AX (cm)

COTE TEREN

COTE PROIECT

DISTANTE CUMULATE

Picheti

HECTOMETRII

ALINIAMENTE SI CURBE

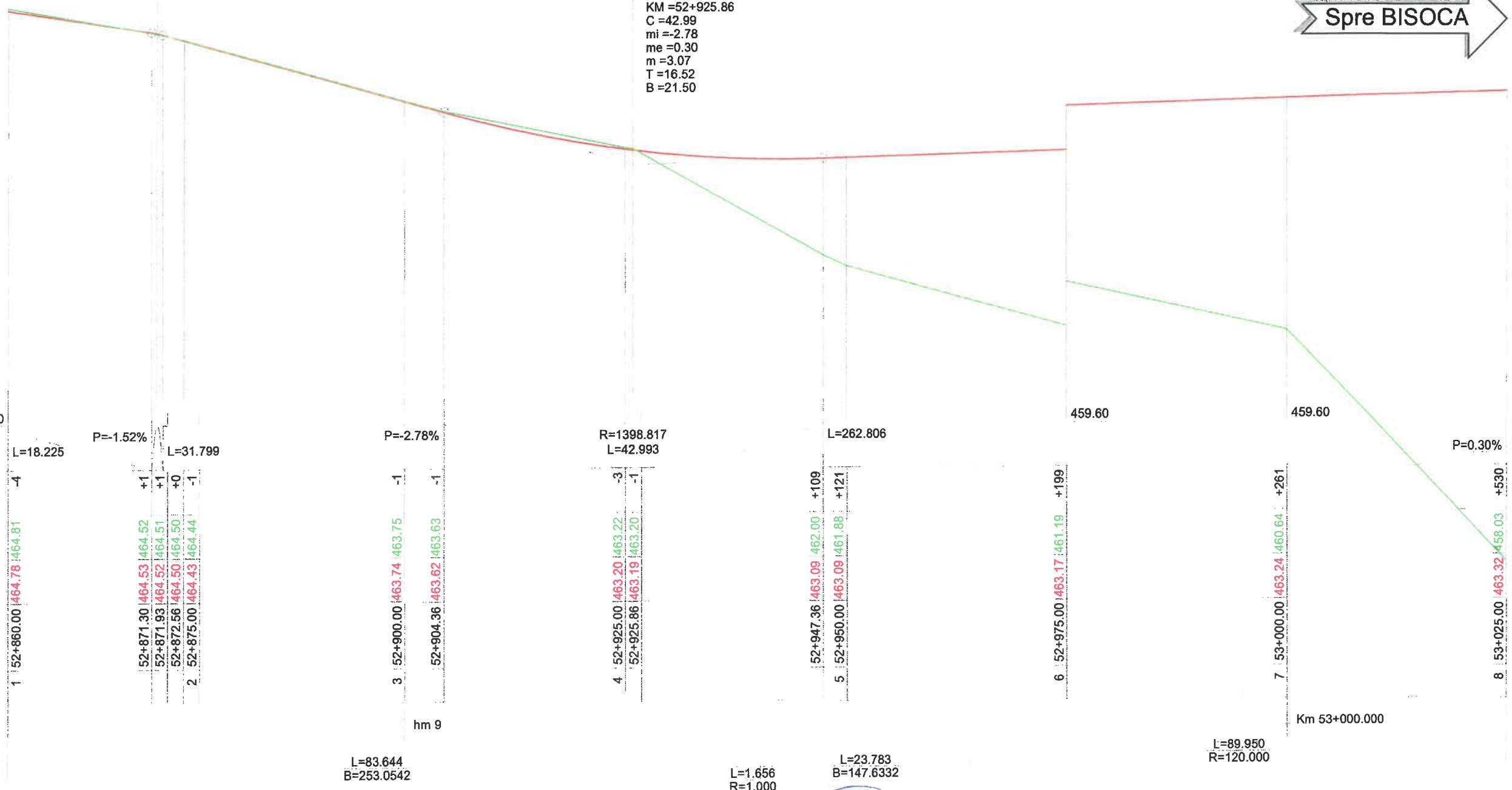

PROIECTANT GENERAL S.C. RUTIER-CONEX XXI S.R.L.		LUCRARE: "MODERNIZARE DN 2N KM 52+860 - 60+000 JITIA - BISOCA SI POD NOU PESTE RAUL RAMNICUL SARAT LA KM 53+300; AMPLASAMENT: Jud. Vrancea; BENEFICIAR: C.N.A.I.R. prin D.R.D.P. IASI	Nr. proiect 1161/2018
PROIECTANT DE SPECIALTATE S.C. EVALCONS TECH S.R.L.			Faza proiect E.T.
Expert teh.	ng. Cios Stefan	Denumire plansa: Profil longitudinal DN2N km 52+860 - 53+025	Plansa nr. PL-01
Desenat	ng. Furdui E.		Cod:F2 - 7.3
Verificat	ng. Mata Iulian.		
Sef Proiect	ng. Mata Iulian.		

PROFIL LONGITUDINAL DN 2N INTRE KM 53+175 - 53+400

SC. 1:50/1:500



COTA REF 457.00

RACORDARI VERTICALE L=262.806

DIFERENTE AX (cm) +530

COTE TEREN 458.03

COTE PROIECT 463.32

DISTANTE CUMULATE

Picheti

HECTOMETRII

ALINIAMENTE SI CURBE

L=89.950
R=120.000

L=19.313
B=195.3530

hm 1
L=58.434
R=55.000

L=52.849
B=262.9900

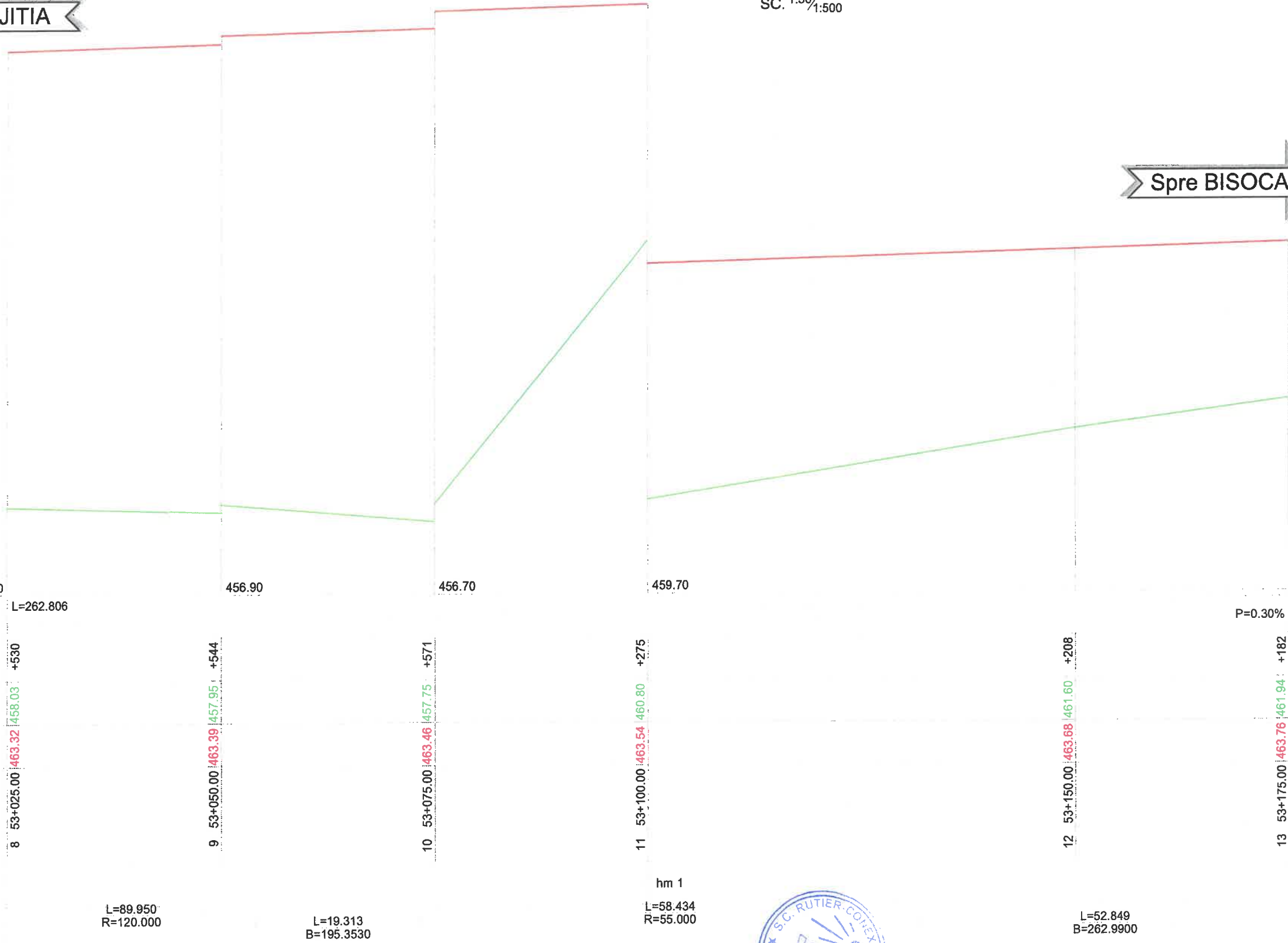

PROIECTANT GENERAL: S.C. RUTIER-COMEX S.R.L.		LUCRARE: "MODERNIZARE DN 2N KM 52+860 - 60+000 JITIA - BISOCA SI POD NOU PESTE RAUL RAMNICUL SARAT LA KM 53+300; AMPLASAMENT: Jud. Vrancea; BENEFICIAR: C.N.A.I.R. prin D.R.D.P. IASI	Nr. proiect 1161/2018
PROIECTANT DE SPECIALITATE: S.C. EVALCONS TECH S.R.L.			Faza proiect E.T.
Expert teh.	ing. Cios Stefan	Denumire plansa: Profil longitudinal DN2N km 53+025 - 53+175	Plansa nr. PL-02
Desenat	ing. Furdul E.		Cod:F2 - 7.3
Verificat	ing. Mata Iulian.		
Sef Proiect	ing. Mata Iulian.		
Scara: 1:50/1:500 Data: 2018			

PROFIL LONGITUDINAL DN 2N INTRE KM 53+175 - 53+400

SC. 1:50/1:500

R = 3000
 KM = 53+320.38
 C = 37.71
 mi = 2.40
 me = 1.14
 m = 1.26
 T = 5.93
 B = 18.86



Podet castat tip P2, cu camera de cadere amonte si aripi aval, L = 9.60m

R = 2300
 KM = 53+234.34
 C = 48.36
 mi = 0.30
 me = 2.40
 m = 2.10
 T = 12.71
 B = 24.18

Sant trapezoidal cu sectiune protejata cu 10cm beton C30/37 - partea dreapta

Sant trapezoidal cu sectiune protejata cu 10cm beton C30/37 - partea stanga

Rigola cu placuta carosabila partea dreapta

Rigola cu placuta carosabila partea stanga

COTA REF 460.90

RACORDARI VERTICALE L=262.806

DIFERENTE AX (cm) +182

COTE TEREN

COTE PROIECT

DISTANTE CUMULATE

Picheti

HECTOMETRII

ALINIAMENTE SI CURBE L=52.849 B=262.9900

L=16.481 R=100.000

L=60.309 B=252.4977

L=30.257 R=70.000

L=0.856 B=224.9807

hm 3
 L=20.710 R=17.000

L=91.793 B=302.5365

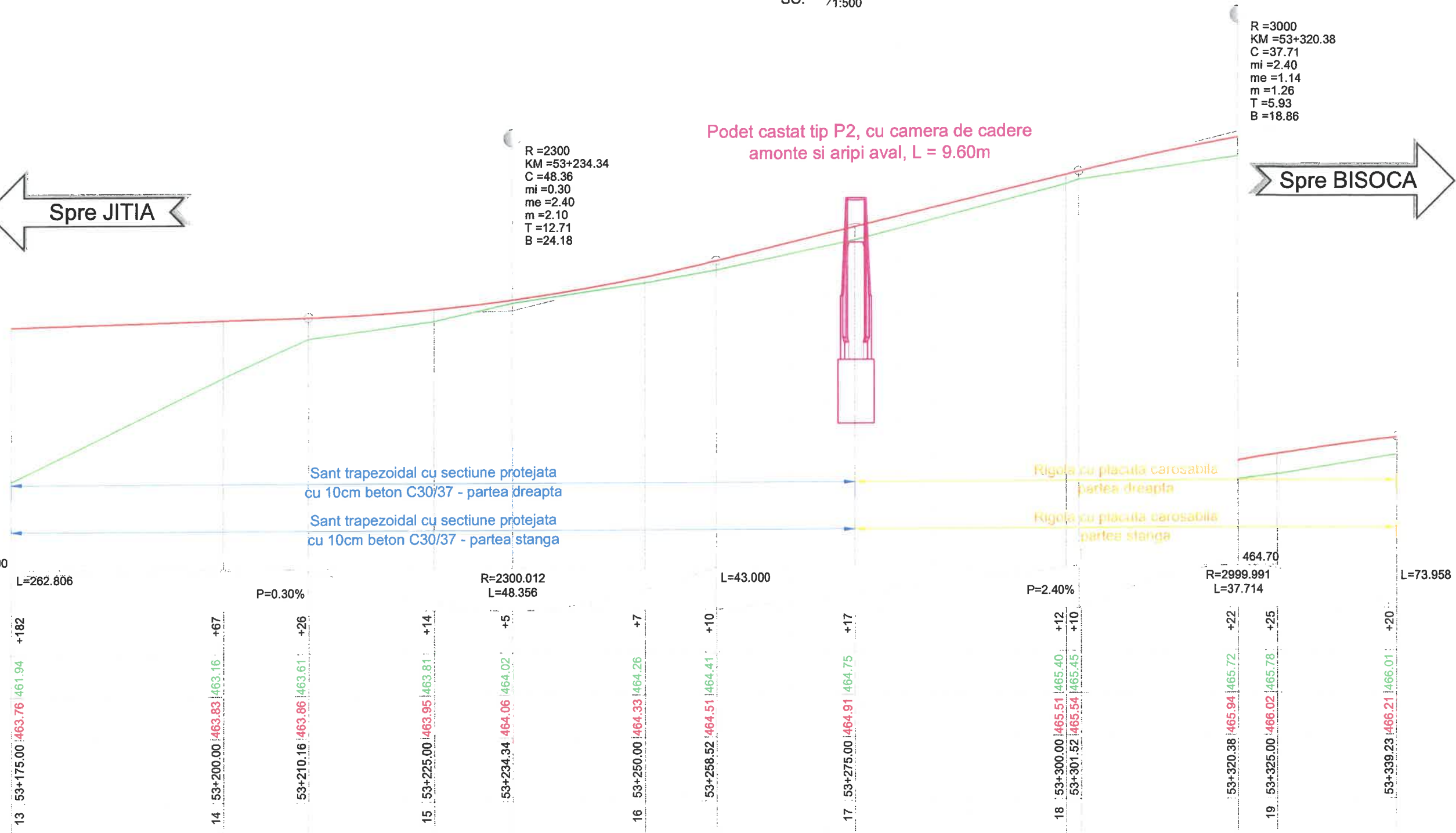

PROIECTANT GENERAL: S.C. RUTIER COMERCIALA		PROIECTANT DE SPECIALITATE: S.C. EVALCONSTECH S.R.L.		LUCRARE: "MODERNIZARE DN 2N KM 52+860 - 60+000 JITIA - BISOCA SI POD NOU PESTE RAUL RAMNICUL SARAT LA KM 53+300; AMPLASAMENT: Jud. Vrancea; BENEFICIAR: C.N.A.I.R. prin D.R.D.P. IASI	Nr. proiect 1161/2018
Expert teh. ng. Cios Stefan		Scara: 1:50/1:500			Faza proiect E.T.
Desenat ng. Furdui E.		Data: 2018		Denumire plansa: Profil longitudinal DN2N km 53+175 - 53+400	Plansa nr. PL-03
Verificat ng. Mata Iulian.					Cod:F2 - 7.3
Sef Proiect ng. Mata Iulian.					

PROFIL LONGITUDINAL DN 2N INTRE KM 53+400 - 53+500

SC. 1:50/1:500

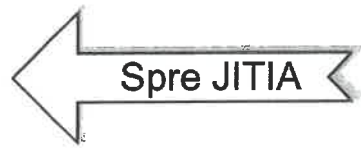

R = 1700
KM = 53+433.38
C = 40.38
mi = 1.14
me = -1.23
m = 2.38
T = 11.99
B = 20.19

R = 1600
KM = 53+483.34
C = 40.83
mi = -1.23
me = -1.32
m = 2.55
T = 13.03
B = 20.42

Podet castat tip P2, cu camera de cadere amonte si aripi aval, L = 7.80m

Rigola cu placuta carsabila
partea dreapta

Rigola cu placuta carsabila
partea stanga

COTA REF 463.00

RACORDARI VERTICALE L=73.958

DIFERENTE AX (cm) +20

COTE TEREN 466.01

COTE PROIECT 466.21

DISTANTE CUMULATE

Picheti

HECTOMETRII

ALINIAMENTE SI CURBE

L=91.793
B=302.5365

hm 4

L=27.182
R=115.000

L=2.582
B=317.5838

L=32.533
R=85.000

L=34.647
B=293.2177

L=30.000



PROIECTANT GENERAL:

S.C. RUTIER-CONEX S.R.L.

PROIECTANT DE SPECIALITATE:

S.C. EVALCONS TECH S.R.L.

SOCIETATEA
COMERCIALA

EVALCONS
TECH
S.R.L.

ROMANIA

LUCRARE: "MODERNIZARE DN 2N KM 52+860 - 60+000 JITIA - BISOCA SI POD NOU PESTE RAUL RAMNICUL SARAT LA KM 53+300;
AMPLASAMENT: Jud. Vrancea;

BENEFICIAR: C.N.A.I.R. prin D.R.D.P. IASI

Nr. proiect
1161/2018

Faza proiect
E.T.

Expert teh. ing. Cios Stefan
Desenat ing. Furdul E.
Verificat ing. Mata Iulian.
Sef Proiect ing. Mata Iulian.

Scara:
1:50/1:500
Data: 2018

Denumire plansa:

Profil longitudinal DN2N
km 53+400 - 53+500

Plansa nr.

PL-04

Cod:F2 - 7.3

PROFIL LONGITUDINAL DN 2N INTRE KM 53+500 - 53+675

SC. 1:50/1:500



R=200
KM=53+530.13
C=21.21
mi=1.32
me=11.92
m=10.61
T=28.12
B=10.61

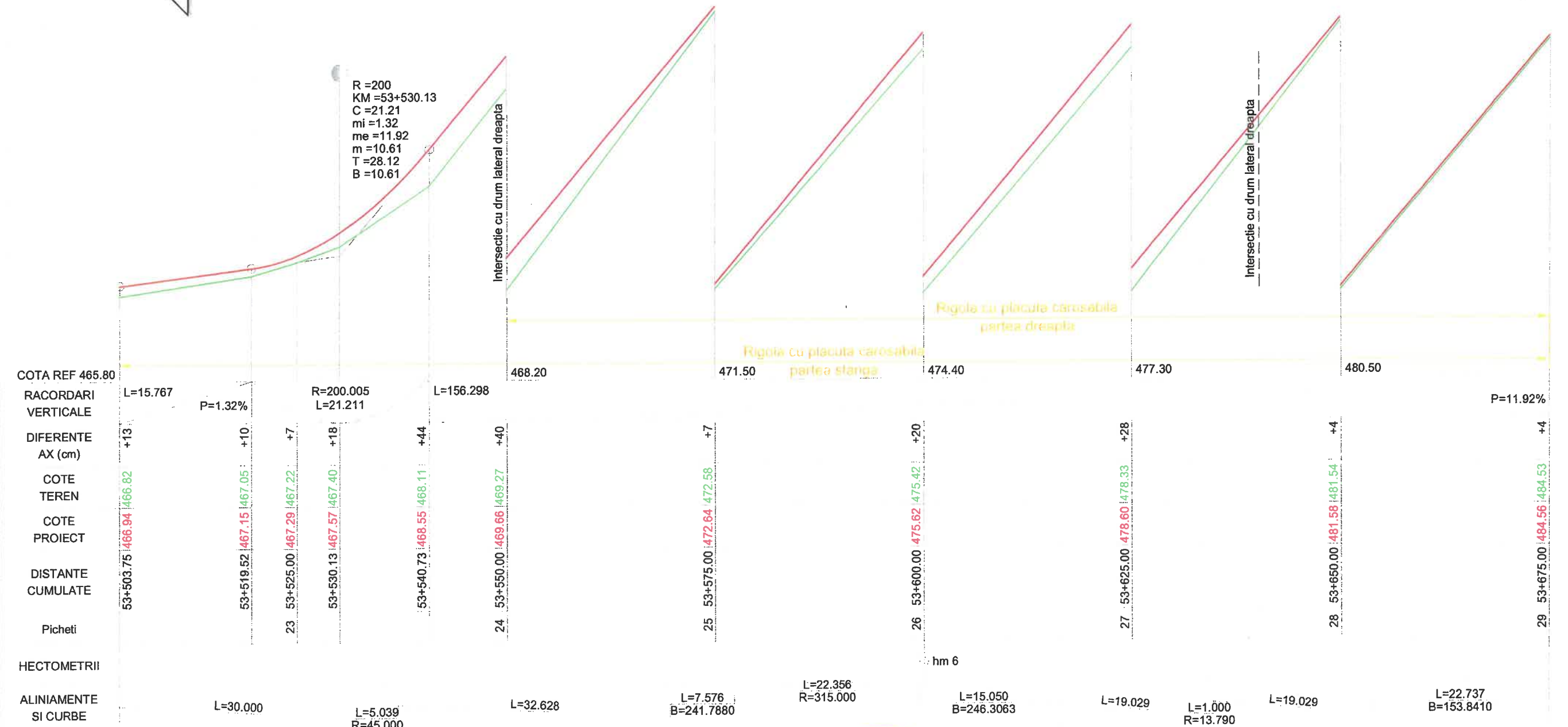

COTA REF 465.80												
RACORDARI VERTICALE	L=15.767	P=1.32%			R=200.005 L=21.211	L=156.298					P=11.92%	
DIFERENTE AX (cm)	+13	+10	+7	+18	+44	+40	+7	+20	+28	+4	+4	
COTE TEREN	466.82	467.05	467.22	467.40	468.11	469.27	472.58	475.42	478.33	481.54	484.53	
COTE PROIECT	466.94	467.15	467.29	467.57	468.55	469.66	472.64	475.62	478.60	481.58	484.56	
DISTANTE CUMULATE	53+503.75	53+519.52	53+525.00	53+530.13	53+540.73	53+550.00	53+575.00	53+600.00	53+625.00	53+650.00	53+675.00	
Picheti		23				24	25	26	27	28	29	
HECTOMETRII												
ALINIAMENTE SI CURBE	L=30.000	L=5.039 R=45.000			L=32.628	L=7.576 B=241.7880	L=22.356 R=315.000	L=15.050 B=246.3063	L=19.029	L=1.000 R=13.790	L=19.029	L=22.737 B=153.8410



PROIECTANT GENERAL: S.C. RUTIER-CONEX S.R.L.			SOCIETATEA COMERCIALA EVALCONS TECH SRL BACAU - ROMANIA	LUCRARE: "MODERNIZARE DN 2N KM 52+860 - 60+000 JITIA - BISOCA SI POD NOU PESTE RAUL RAMNICUL SARAT LA KM 53+300; AMPLASAMENT: Jud. Vrancea; BENEFICIAR: C.N.A.I.R. prin D.R.D.P. IASI	Nr. proiect 1161/2018
PROIECTANT DE SPECIALITATE: S.C. EVALCONS TECH S.R.L.					Faza proiect E.T.
Expert teh.	ng. Cios Stefan		Scara:	Denumire plansa:	Plansa nr.
Desenat	ng. Furdui E.		1:50/1:500	Profil longitudinal DN2N km 53+500 - 53+675	PL-05
Verificat	ng. Mata Iulian.		Data: 2018		
Sef Proiect	ng. Mata Iulian.				

PROFIL LONGITUDINAL DN 2N INTRE KM 53+675 - 53+840

SC. 1:50/1:500



R = 680
KM = 53+704.94
C = 15.82
mi = 11.92
me = 9.60
m = 2.33
T = 4.60
B = 7.91

R = 905
KM = 53+737.41
C = 40.30
mi = 9.60
me = 14.05
m = 4.46
T = 22.45
B = 20.15

R = 680
KM = 53+814.63
C = 48.50
mi = 14.05
me = 6.92
m = 7.13
T = 43.24
B = 24.25

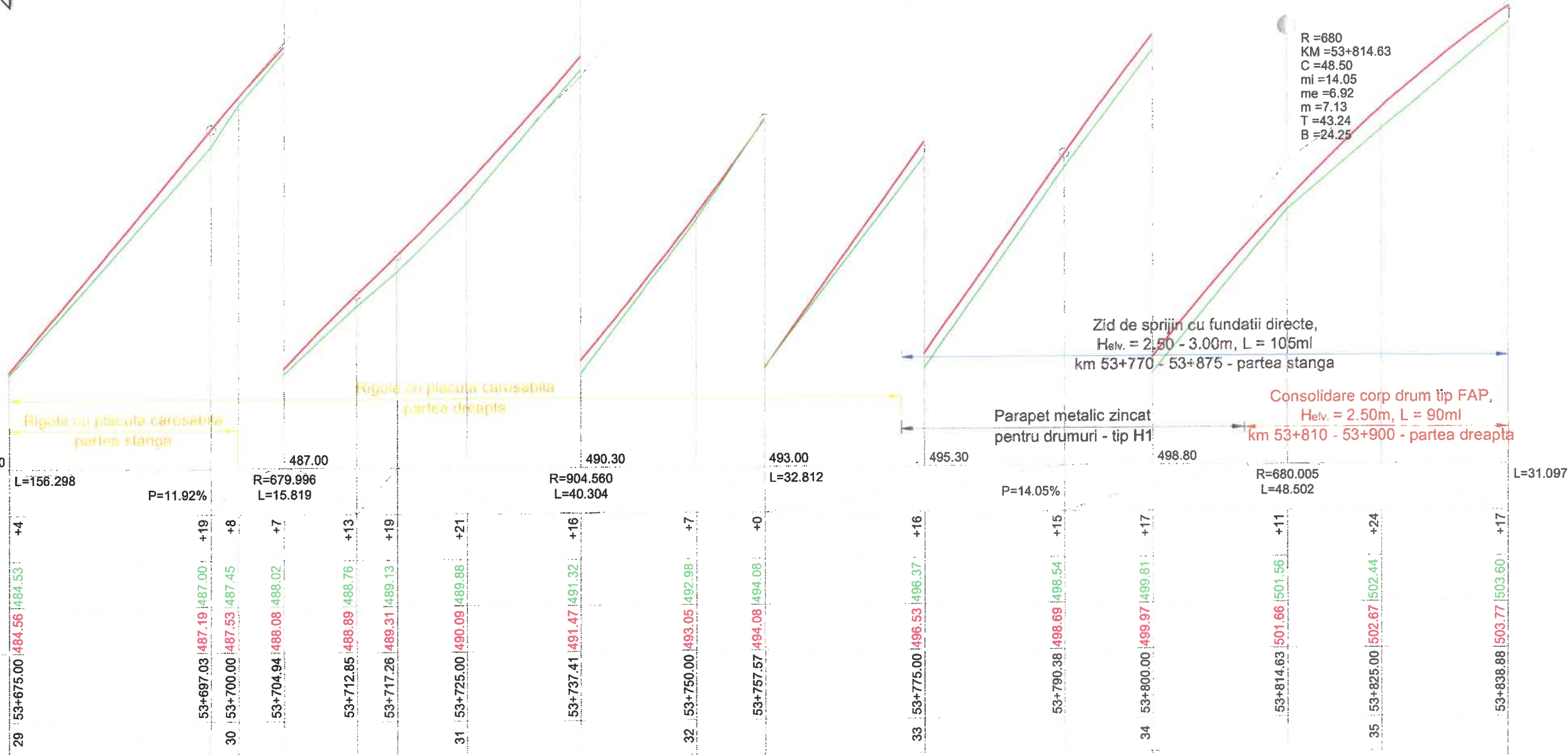

COTA REF 483.50	L=156.298	P=11.92%	R=679.996 L=15.819	487.00	R=904.560 L=40.304	490.30	493.00 L=32.812	495.30	P=14.05%	498.80	R=680.005 L=48.502	L=31.097
RACORDARI VERTICALE												
DIFERENTE AX (cm)	+4	+19	+8	+7	+13	+19	+21	+16	+7	+0	+16	+15
COTE TEREN	484.53	487.00	487.45	488.02	488.76	489.13	489.88	491.32	492.98	494.08	496.37	498.54
COTE PROIECT	484.56	487.19	487.53	488.08	488.89	489.31	489.88	491.47	493.05	494.08	496.53	499.97
DISTANTE CUMULATE	53+675.00	53+697.03	53+700.00	53+704.94	53+712.85	53+717.26	53+725.00	53+737.41	53+750.00	53+757.57	53+775.00	53+790.38
Picheti	29	30					31				32	33
HECTOMETRII		hm 7								hm 8		
ALINIAMENTE SI CURBE	L=22.737 R=180.000 B=153.8410	L=15.165 R=180.000 L=3.390 B=159.2045		L=41.558 R=31.750		L=3.552 R=242.5327	L=24.757	L=1.000 R=221.500	L=24.757	L=1.104 R=315.4095	L=20.008 R=18.795	L=2.233 R=244.200694 B=76.000



PROIECTANT GENERAL: S.C. RUTIER-COMEX SRL		PROIECTANT DE SPECIALITATE: S.C. EVALCONS TECH S.R.L.		LUCRARE: "MODERNIZARE DN 2N KM 52+860 - 60+000 JITIA - BISOCA SI POD NOU PESTE RAUL RAMNICUL SARAT LA KM 53+300; AMPLASAMENT: Jud. Vrancea; BENEFICIAR: C.N.A.I.R. prin D.R.D.P. IASI	Nr. proiect 1161/2018
Expert teh. ing. Cios Stefan		Scara: 1:50/1:500			Faza proiect E.T.
Desenat ing. Furdui E.		Data: 2018		Denumire plansa: Profil longitudinal DN2N km 53+675 - 53+840	
Verificat ing. Mata Iulian.				Plansa nr. PL-06	
Sef Proiect ing. Mata Iulian.				Cod:F2 - 7.3	

PROFIL LONGITUDINAL DN 2N INTRE KM 53+840 - 54+000

SC. 1:50/1:500

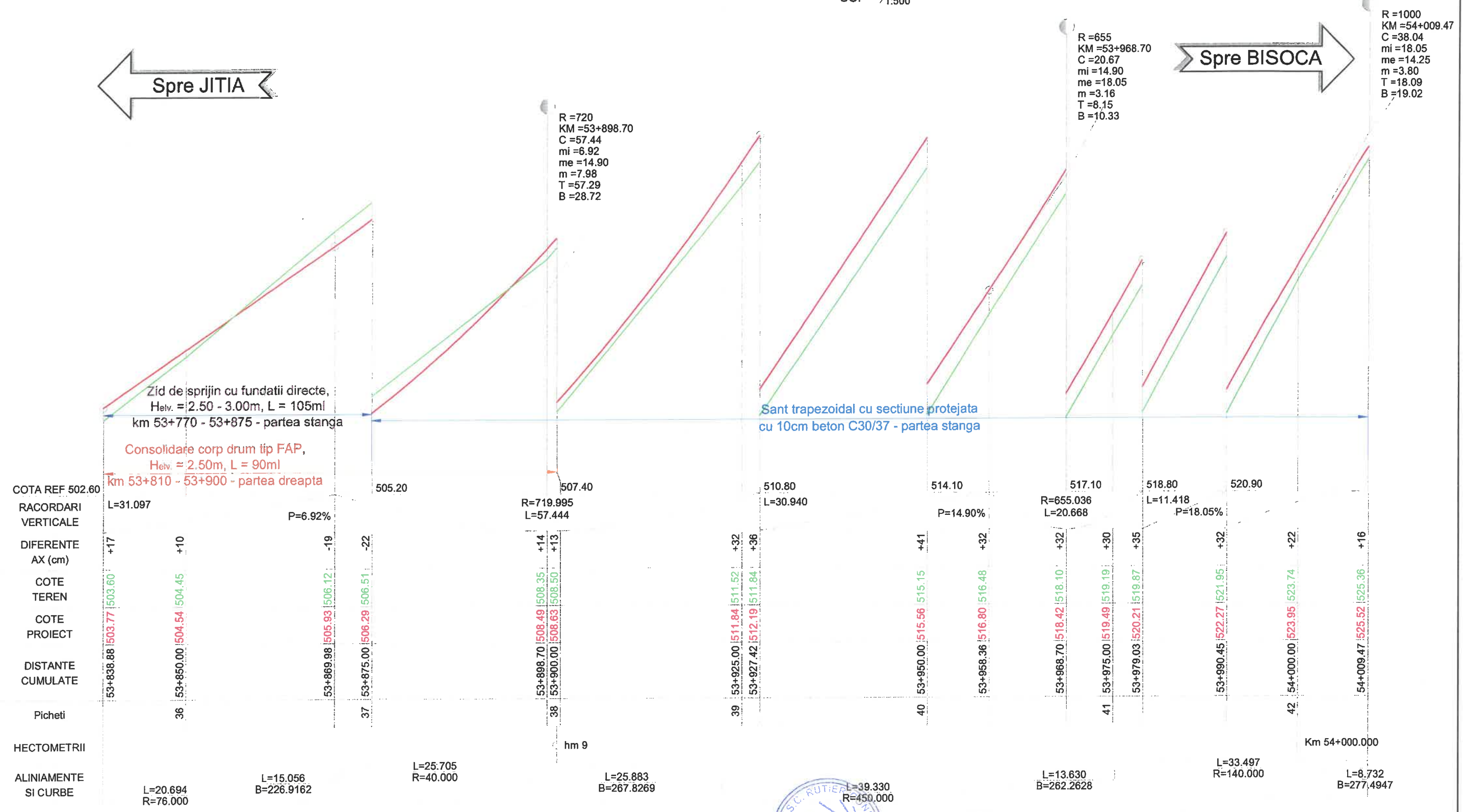

COTA REF 502.60	L=31.097								
RACORDARI VERTICALE		P=6.92%							
DIFERENTE AX (cm)	+17		+10	-19	-22				
COTE TEREN	503.60		504.45	506.12	506.51				
COTE PROIECT	503.77		504.54	505.93	506.29				
DISTANTE CUMULATE	53+838.88		53+850.00	53+869.98	53+875.00				
Picheti			36		37				
HECTOMETRII									
ALINIAMENTE SI CURBE	L=20.694 R=76.000	L=15.056 B=226.9162	L=25.705 R=40.000	L=25.883 B=267.8269	L=39.330 R=450.000	L=13.630 B=262.2628	L=33.497 R=140.000	L=8.732 B=277.4947	

R = 720
KM = 53+898.70
C = 57.44
mi = 6.92
me = 14.90
m = 7.98
T = 57.29
B = 28.72

R = 655
KM = 53+968.70
C = 20.67
mi = 14.90
me = 18.05
m = 3.16
T = 8.15
B = 10.33

R = 1000
KM = 54+009.47
C = 38.04
mi = 18.05
me = 14.25
m = 3.80
T = 18.09
B = 19.02

PROIECTANT GENERAL:
S.C. RUTIER COMERCIALA

PROIECTANT DE SPECIALITATE:
S.C. EVALCONS TECH S.R.L.

LUCRARE: "MODERNIZARE DN 2N KM 52+860 - 60+000 JITIA - BISOCA SI POD NOU PESTE RAUL RAMNICUL SARAT LA KM 53+300;
AMPLASAMENT: Jud. Vrancea;
BENEFICIAR: C.N.A.I.R. prin D.R.D.P. IASI

Expert teh.	ng. Cios Stefan	Scara:	Denumire plansa:
Desenat	ng. Furdui E.	1:50/1:500	Profil longitudinal DN2N
Verificat	ng. Mata Iulian.	Data: 2018	km 53+840 - 54+000
Sef Proiect	ng. Mata Iulian.		

Nr. proiect	1161/2018
Faza proiect	E.T.
Plansa nr.	PL-07
Cod:	F2 - 7.3

PROFIL LONGITUDINAL DN 2N INTRE KM 54+000 - 54+175

SC. 1:50/1:500

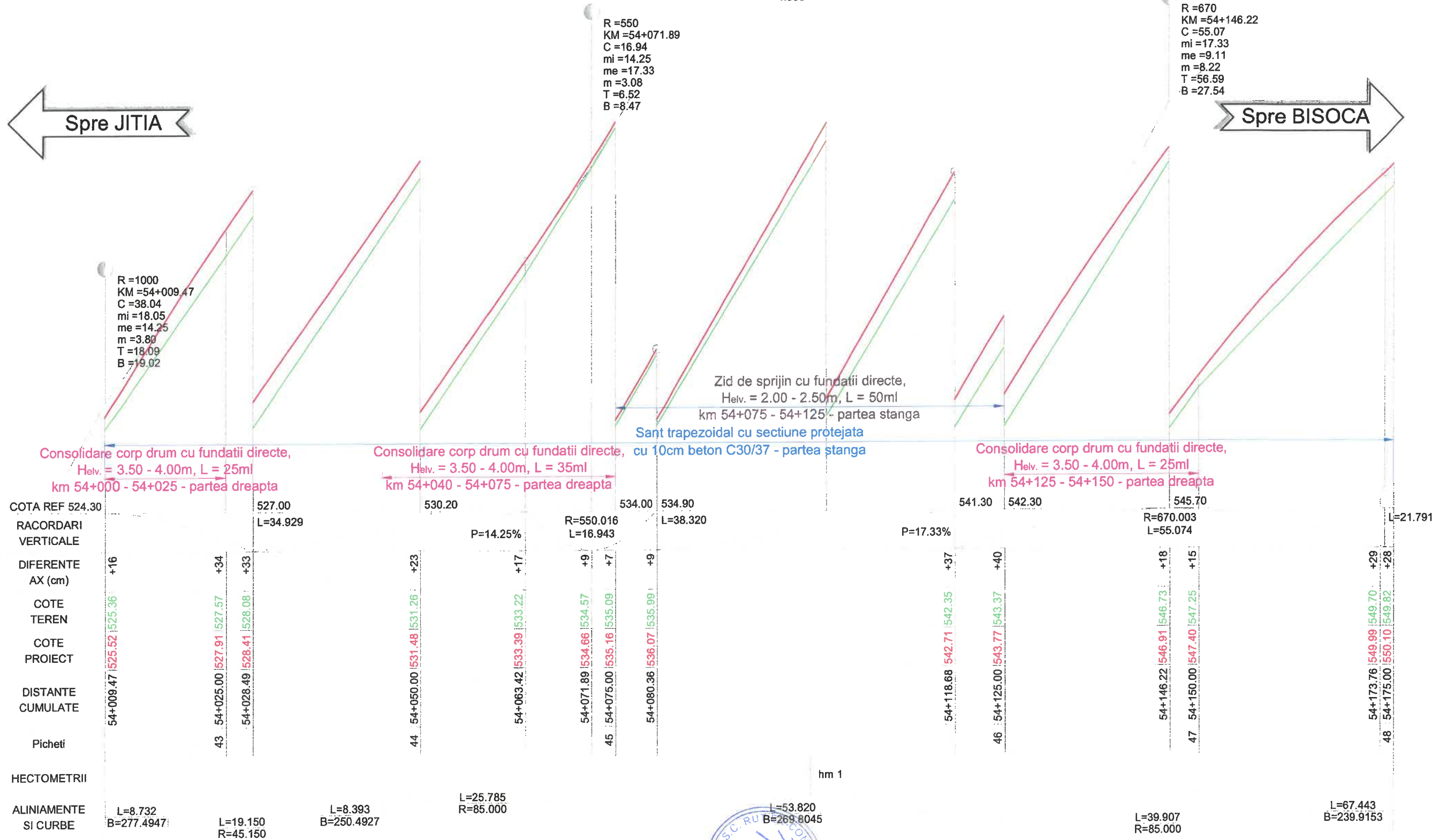

PROIECTANT GENERAL: S.C. RUTIER-CONEX SRL		SOCIETATEA COMERCIALA S.C. RUTIER-CONEX SRL		LUCRARE: "MODERNIZARE DN 2N KM 52+860 - 60+000 JITIA - BISOCA SI POD NOU PESTE RAUL RAMNICUL SARAT LA KM 53+300; AMPLASAMENT: Jud. Vrancea; BENEFICIAR: C.N.A.I.R. prin D.R.D.P. IASI	Nr. proiect 1161/2018
PROIECTANT DE SPECIALITATE: S.C. EVALCONS TECH S.R.L.		EVALCONS TECH SRL			Faza proiect E.T.
Expert teh.	ing. Cios Stefan	Scara:	Denumire plansa:		Plansa nr.
Desenat	ing. Furdul E.	1:50/1:500	Profil longitudinal DN2N km 54+000 - 54+175		PL-08
Verificat	ing. Mata Iulian.	Data: 2018			Cod:F2 - 7.3
Sef Proiect	ing. Mata Iulian.				

PROFIL LONGITUDINAL DN 2N INTRE KM 54+175 - 54+350

SC. 1:50/1:500

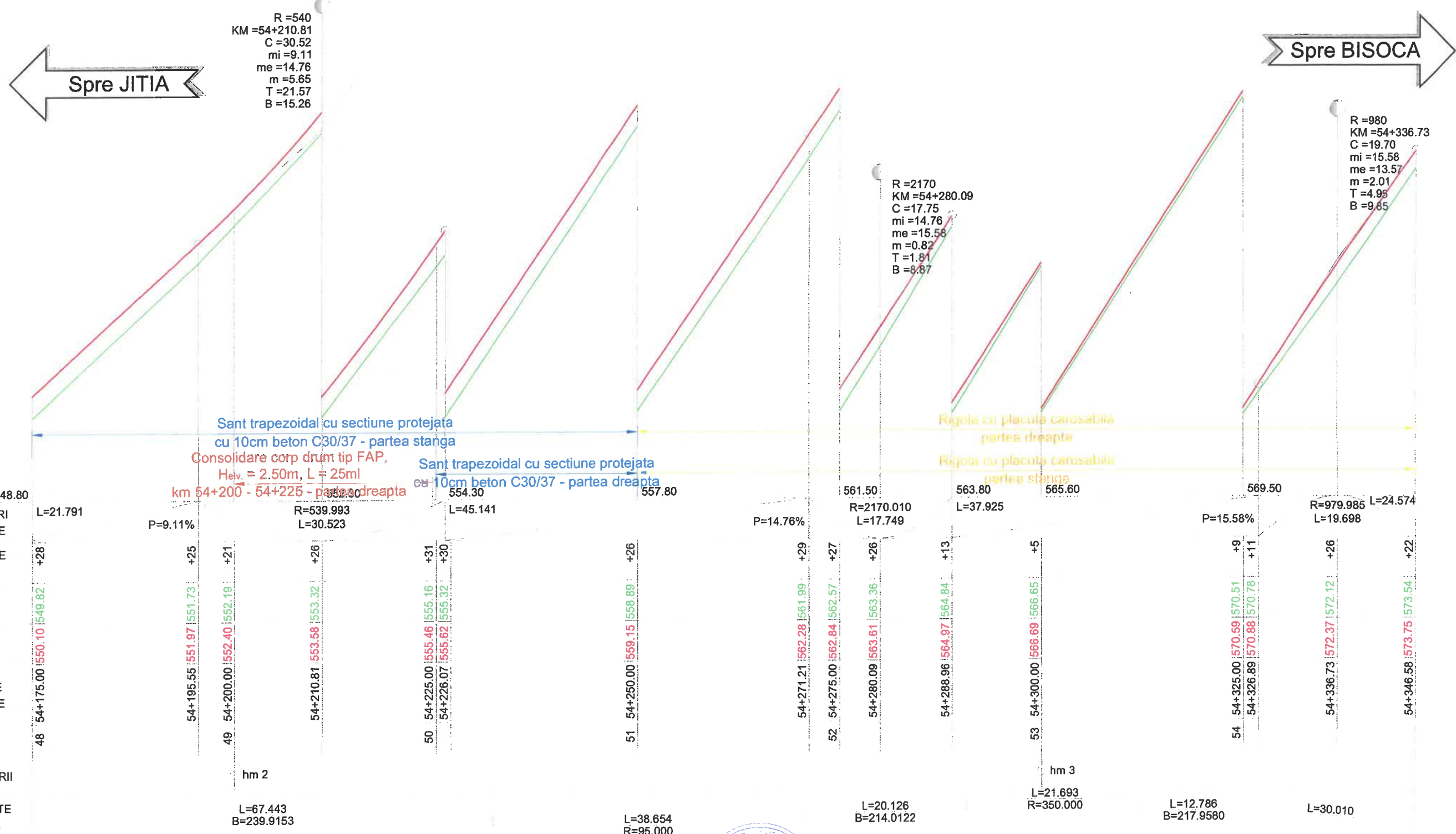

COTA REF	548.80
RACORDARI VERTICALE	L=21.791
DIFERENTE AX (cm)	+28
COTE TEREN	549.82
COTE PROIECT	550.10
DISTANTE CUMULATE	48
Picheti	48
HECTOMETRII	hm 2
ALINIAMENTE SI CURBE	L=67.443 B=239.9153



PROIECTANT GENERAL: SOCIETATEA COMERCIALA S.C. RUTIER-CONEX XXI S.R.L.		LUCRARE: "MODERNIZARE DN 2N KM 52+860 - 60+000 JITIA - BISOCA SI POD NOU PESTE RAUL RAMNICUL SARAT LA KM 53+300; AMPLASAMENT: Jud. Vrancea;	Nr. proiect 1161/2018
PROIECTANT DE SPECIALITATE: S.C. EVALCONS TECH S.R.L.			Faza proiect E.T.
Expert teh.	ng. Cios Stefan	Denumire plansa: Profil longitudinal DN2N km 54+175 - 54+350	Plansa nr. PL-09
Desenat	ng. Furdui E.		Cod: F2 - 7.3
Verificat	ng. Mata Iulian.		
Sef Proiect	ng. Mata Iulian.		

PROFIL LONGITUDINAL DN 2N INTRE KM 54+350 - 54+520

SC. 1:50/1:500

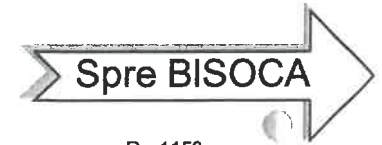
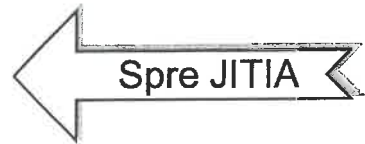

R=1150
KM=54+398.43
C=54.54
mi=13.57
me=8.83
m=4.74
T=32.34
B=27.27

R=1150
KM=54+519.67
C=48.43
mi=6.14
me=10.35
m=4.21
T=25.50
B=24.22

R=1500
KM=54+446.42
C=40.31
mi=8.83
me=6.14
m=2.69
T=13.54
B=20.15

Podet castat tip C2, cu camera de cadere amonte si descarcare prin FAP, L = 11.20m, cu 7 cadre prefabricate tip C2

Consolidare corp drum tip FAP, Helv. = 2.50m, L = 135ml km 54+410 - 54+545 - partea stanga

Sant trapezoidal cu sectiune protejata cu 10cm beton C30/37 - partea dreapta

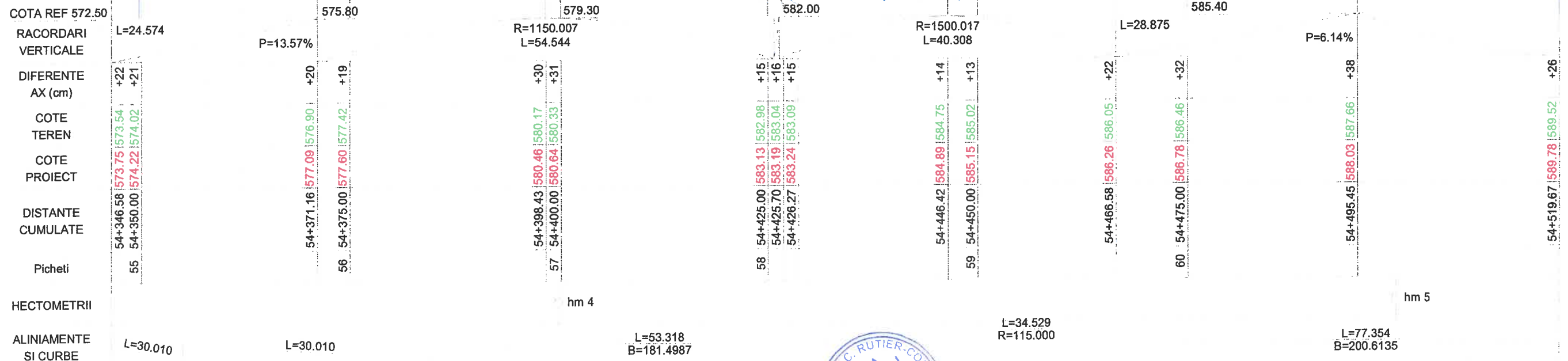

PROIECTANT GENERAL: S.C. RUTIER-CONEX XXI S.R.L.		SOCIETATEA COMERCIALA EVALCONS TECH S.R.L.		LUCRARE: "MODERNIZARE DN 2N KM 52+860 - 60+000 JITIA - BISOCA SI POD NOU PESTE RAUL RAMNICUL SARAT LA KM 53+300; AMPLASAMENT: Jud. Vrancea;	Nr. proiect 1161/2018
PROIECTANT DE SPECIALITATE: S.C. EVALCONS TECH S.R.L.				BENEFICIAR: C.N.A.I.R. prin D.R.D.P. IASI	Faza proiect E.T.
Expert teh.	ng. Cios Stefan	Scara		Denumire plansa:	Plansa nr.
Desenat	ng. Furdul E.	1:50/1:500		Profil longitudinal DN2N km 54+350 - 54+520	PL-10
Verificat	ng. Mata Iulian.	Data: 2018			Cod:F2 - 7.3
Sef Proiect	ng. Mata Iulian.				

PROFIL LONGITUDINAL DN 2N INTRE KM 54+520 - 54+675

SC. 1:50/1:500

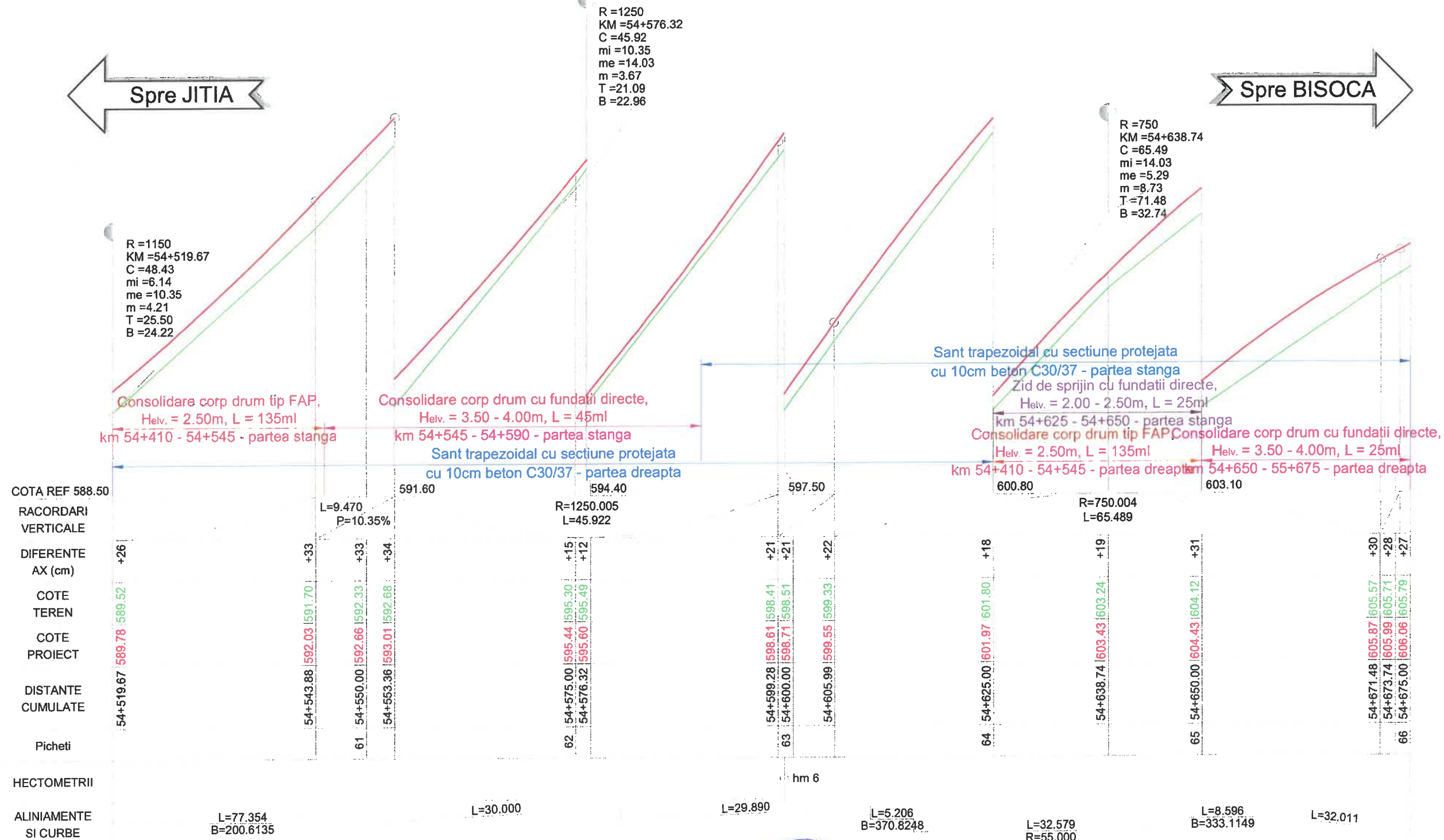

PROIECTANT GENERAL: S.C. RUTIER-CONEX XXI S.R.L.		SOCIETATEA COMERCIALA SEVALECONS S.R.L.		LUCRARE: "MODERNIZARE DN 2N KM 52+860 - 60+000 JITIA - BISOCA SI POD NOU PESTE RAUL RAMNICUL SARAT LA KM 53+300;		Nr. proiect 1161/2018
PROIECTANT DE SPECIALITATE: S.C. SEVALECONS TECH S.R.L.		CAUZA ROMANIA Soara:		AMPLASAMENT: Jud. Vrancea;		Faza proiect E.T.
Expert teh. ng. Cios Stefan		Denumire plansa:		BENEFICIAR: C.N.A.I.R. prin D.R.D.P. IASI		Plansa nr.
Desenat ng. Furdul E.		1:50/1:500		Profil longitudinal DN2N km 54+520 - 54+675		PL-11
Verificat ng. Mata Iulian.		Data: 2018				Cod: F2 - 7.3
Sef Proiect ng. Mata Iulian.						

PROFIL LONGITUDINAL DN 2N INTRE KM 54+675 - 54+825

SC. 1:50/1:500

Spre JITIA

Podet castat tip P2, cu camera de cadere amonte si aripi aval, L = 10.80m

R = 520
KM = 54+697.91
C = 48.35
mi = 5.29
me = 14.59
m = 9.30
T = 56.18
B = 24.17

Spre BISOCA

R = 850
KM = 54+825.64
C = 64.95
mi = 14.59
me = 6.95
m = 7.64
T = 62.04
B = 32.48

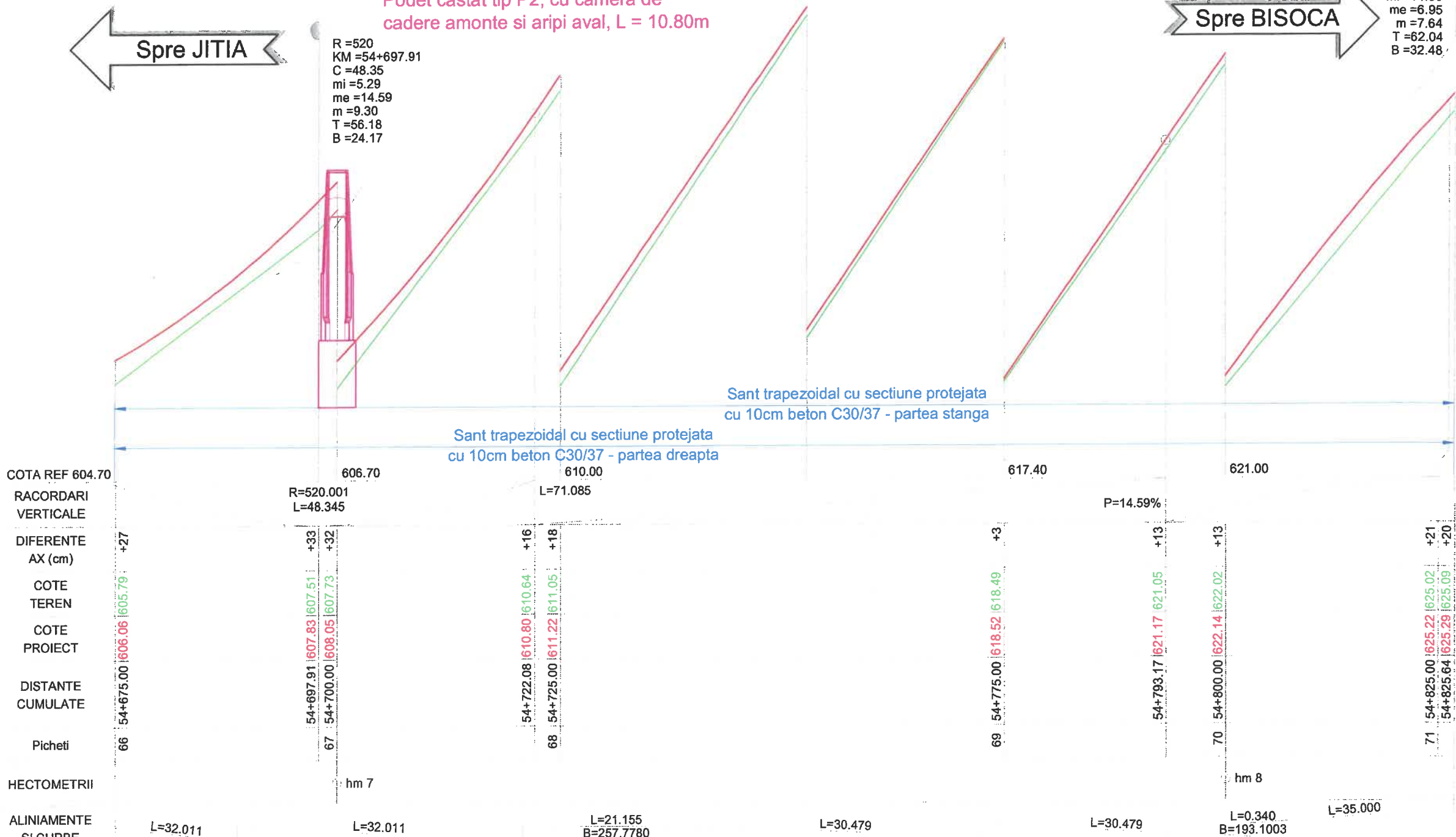

PROIECTANT GENERAL: S.C. RUTIER-CONEX XXI S.R.L. SOCIETATEA COMERCIALA EVALCONS PROIECTANT DE SPECIALITATE TECH S.C. EVALCONS TECH S.R.L.		LUCRARE: "MODERNIZARE DN 2N KM 52+860 - 60+000 JITIA - BISOCA SI POD NOU PESTE RAUL RAMNICUL SARAT LA KM 53+300; AMPLASAMENT: Jud. Vrancea; BENEFICIAR: C.N.A.I.R. prin D.R.D.P. IASI		Nr. proiect 1161/2018
Expert teh. ing. Cios Stefan Desenat ing. Furdui E. Verificat ing. Mata Iulian. Sef Proiect ing. Mata Iulian.		Denumire plansa: Profil longitudinal DN2N km 54+675 - 54+825		Faza proiect E.T. Plansa nr. PL-12 Cod:F2 - 7.3
Data: 2018		Scara: 1:50/1:500		

PROFIL LONGITUDINAL DN 2N INTRE KM 54+825 - 54+980

SC. 1:50/1:500

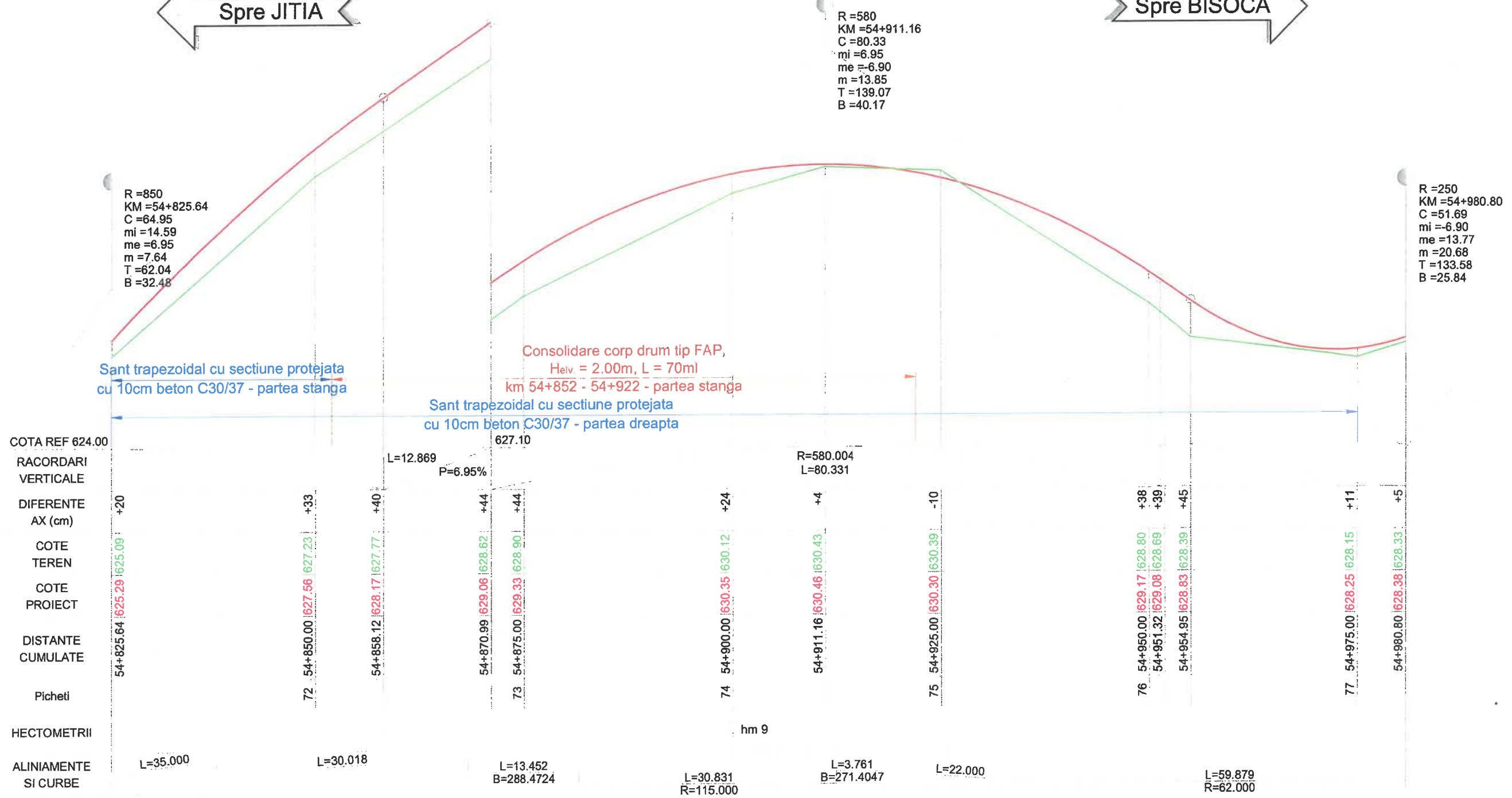

COTA REF	624.00
RACORDARI VERTICALE	
DIFERENTE AX (cm)	+20
COTE TEREN	625.09
COTE PROIECT	625.29
DISTANTE CUMULATE	
Picheti	54+825.64
HECTOMETRII	
ALINIAMENTE SI CURBE	L=35.000

R = 850
KM = 54+825.64
C = 64.95
mi = 14.59
me = 6.95
m = 7.64
T = 62.04
B = 32.48

R = 580
KM = 54+911.16
C = 80.33
mi = 6.95
me = 6.90
m = 13.85
T = 139.07
B = 40.17

R = 250
KM = 54+980.80
C = 51.69
mi = 6.90
me = 13.77
m = 20.68
T = 133.58
B = 25.84

Sant trapezoidal cu sectiune protejata cu 10cm beton C30/37 - partea stanga

Consolidare corp drum tip FAP, Helv. = 2,00m, L = 70m km 54+852 - 54+922 - partea stanga

Sant trapezoidal cu sectiune protejata cu 10cm beton C30/37 - partea dreapta

PROIECTANT GENERAL
S.C. RUTIER-COREX
COMERCIALA

PROIECTANT DE SPECIALITATE
S.C. EVALCONS TECH S.R.L.
EVALCONS TECH S.R.L.
BACAU - ROMANIA

LUCRARE: "MODERNIZARE DN 2N KM 52+860 - 60+000 JITIA - BISOCA SI POD NOU PESTE RAUL RAMNICUL SARAT LA KM 53+300; AMPLASAMENT: Jud. Vrancea; BENEFICIAR: C.N.A.I.R. prin D.R.D.P. IASI	Nr. proiect 1161/2018 Faza proiect E.T. Planşa nr. PL-13 Cod:F2 - 7.3
Denumire planşa: Profil longitudinal DN2N km 54+825 - 54+980	

Expert teh.	ing. Cios Stefan	Scara:	
Desenat	ing. Furdul E.	1:50/1:500	
Verificat	ing. Mata Iulian.		
Sef Proiect	ing. Mata Iulian.	Data: 2018	

PROFIL LONGITUDINAL DN 2N INTRE KM 54+980 - 55+150

SC. 1:50/1:500

R = 740
KM = 55+153.27
C = 37.62
mi = 6.82
me = 11.91
m = 5.08
T = 23.90
B = 18.81

← Spre JITIA

→ Spre BISOCA

R = 770
KM = 55+047.19
C = 53.51
mi = 13.77
me = 6.82
m = 6.95
T = 46.49
B = 26.76

R = 250
KM = 54+980.80
C = 51.69
mi = 6.90
me = 13.77
m = 20.68
T = 133.58
B = 25.84

Consolidare corp drum tip FAP,
Heliv. = 2.50m, L = 55ml
km 54+975 - 55+030 - partea dreapta
Consolidare corp drum tip FAP,
Heliv. = 2.00m, L = 70ml
km 54+975 - 55+015 - partea stanga

Sant trapezoidal cu sectiune protejata
cu 10cm beton C30/37 - partea dreapta
Sant trapezoidal cu sectiune protejata
cu 10cm beton C30/37 - partea stanga

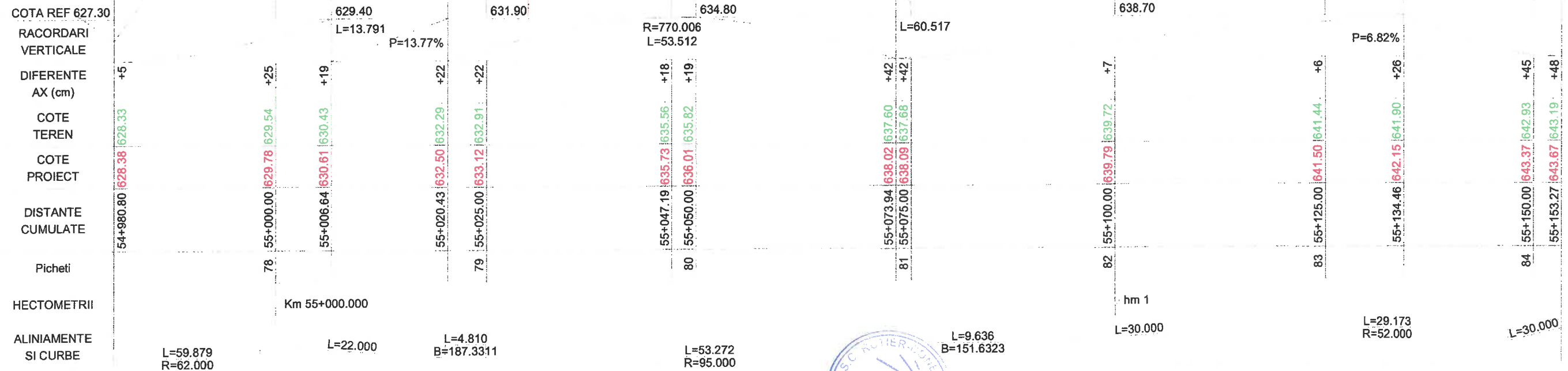

PROIECTANT GENERAL: S.C. RUTIER-CONEXION S.R.L.		SOCIETATE COMERCIALA EXPERT TECH S.C. EVALCONS TECH S.R.L.	LUCRARE: "MODERNIZARE DN 2N KM 52+860 - 60+000 JITIA - BISOCA SI POD NOU PESTE RAUL RAMNICUL SARAT LA KM 53+300; AMPLASAMENT: Jud. Vrancea; BENEFICIAR: C.N.A.I.R. prin D.R.D.P. IASI	Nr. proiect 1161/2018
PROIECTANT DE SPECIALITATE: S.C. EVALCONS TECH S.R.L.				Faza proiect E.T.
Expert teh.	ing. Cios Stefan	BAC	Denumire plansa:	Plansa nr.
Desenat	ing. Furdui E.	1:50/1:500	Profil longitudinal DN2N km 54+980 - 55+150	PL-14
Verificat	ing. Mata Iulian.	Data: 2018		
Sef Proiect	ing. Mata Iulian.			Cod:F2 - 7.3

PROFIL LONGITUDINAL DN 2N INTRE KM 55+150 - 55+325

SC. 1:50/1:500

← Spre JITIA

→ Spre BISOCA

R=770
KM=55+234.45
C=77.91
mi=11.91
me=1.79
m=10.12
T=98.54
B=38.96

R=1310
KM=55+298.68
C=37.32
mi=1.79
me=4.64
m=2.85
T=13.29
B=18.66

R=740
KM=55+153.27
C=37.62
mi=6.82
me=11.91
m=5.08
T=23.90
B=18.81

Sant trapezoidal cu sectiune protejata cu 10cm beton C30/37 - partea dreapta

Sant trapezoidal cu sectiune protejata cu 10cm beton C30/37 - partea stanga

Consolidare corp drum tip FAP, Helv. = 2.50m, L = 140ml
km 55+260 - 55+400 - partea stanga

COTA REF 642.10
RACORDARI VERTICALE
DIFERENTE AX (cm)
COTE TEREN
COTE PROIECT
DISTANTE CUMULATE
Picheti
HECTOMETRII
ALINIAMENTE SI CURBE

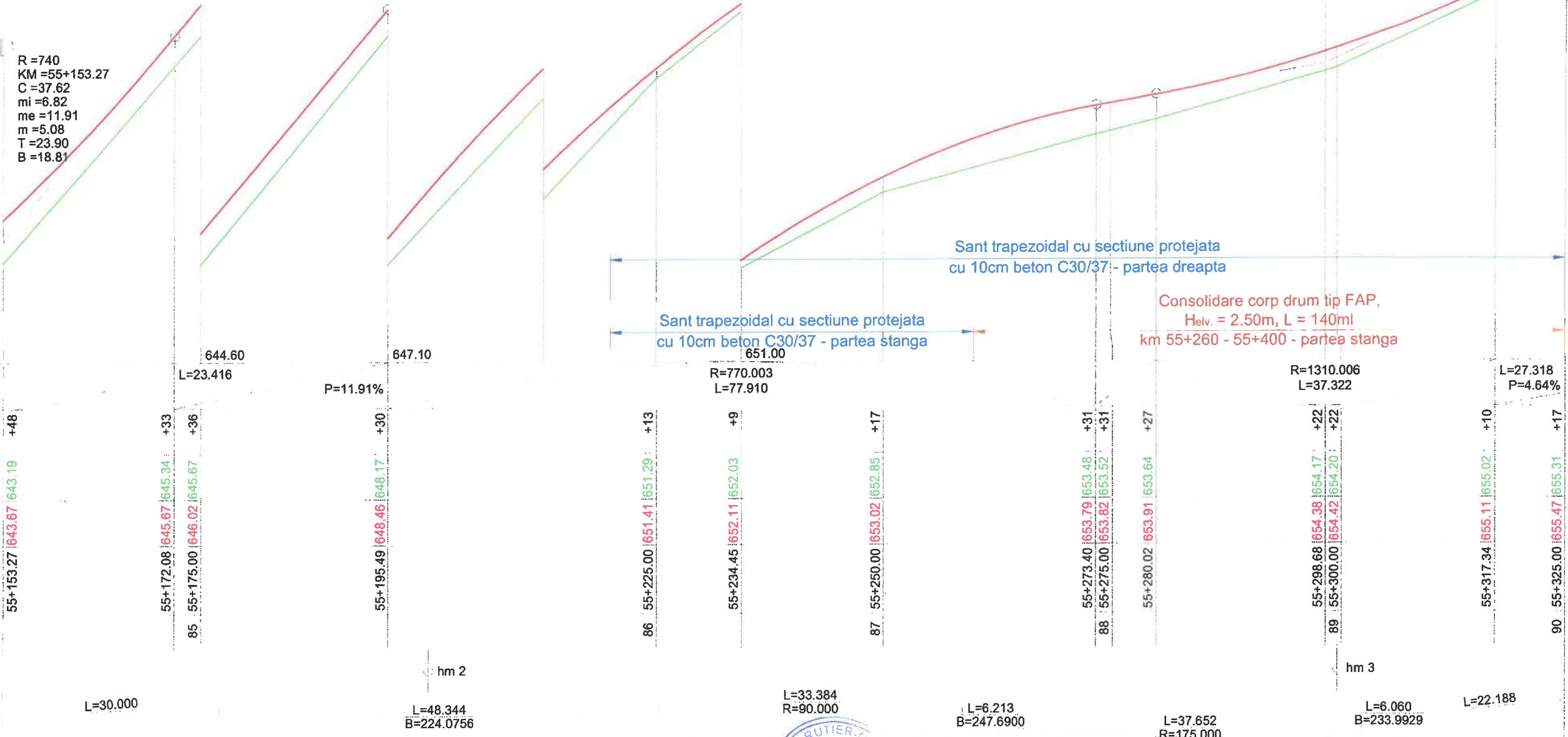

L=33.384 R=90.000
L=6.213 B=247.6900
L=37.652 R=175.000
L=6.060 B=233.9929
L=22.188



PROIECTANT GENERAL: S.C. RUTIER-COMEX XXI S.R.L.		SOCIETATEA COMERCIALA SEALCON S.C. EVALCONS TECH S.R.L.	LUCRARE: "MODERNIZARE DN 2N KM 52+860 - 60+000 JITIA - BISOCA SI POD NOU PESTE RAUL RAMNICUL SARAT LA KM 53+300; AMPLASAMENT: Jud. Vrancea; BENEFICIAR: C.N.A.I.R. prin D.R.D.P. IASI	Nr. proiect 1161/2018
PROIECTANT DE SPECIALITATE: S.C. EVALCONS TECH S.R.L.				Faza proiect E.T.
Expert teh.	ng. Cios Stefan	MACAU - SCARANIA	Denumire plansa:	Plansa nr.
Desenat	ng. Furdui E.	1:50/1:500	Profil longitudinal DN2N km 55+150 - 55+325	PL-15
Verificat	ng. Mata Iulian.	Data: 2018		
Sef Proiect	ng. Mata Iulian.			Cod:F2 - 7.3

PROFIL LONGITUDINAL DN 2N INTRE KM 55+325 - 55+490

SC. 1:50/1:500



R = 890
KM = 55+358.57
C = 27.83
mi = 4.64
me = 1.51
m = 3.13
T = 10.88
B = 13.92

R = 680
KM = 55+420.64
C = 28.01
mi = 1.51
me = 5.63
m = 4.12
T = 14.42
B = 14.01

R = 390
KM = 55+463.57
C = 37.56
mi = 5.63
me = -4.00
m = 9.63
T = 45.21
B = 18.78

Zid de sprijin cu fundatii directe,
Helv. = 2.00 - 2.50m, L = 60ml
km 55+345 - 55+400- partea dreapta

Sant trapezoidal cu sectiune protejata
cu 10cm beton C30/37 - partea dreapta

Consolidare corp drum tip FAP,
Helv. = 2.50m, L = 140ml
km 55+260 - 55+400 - partea stanga

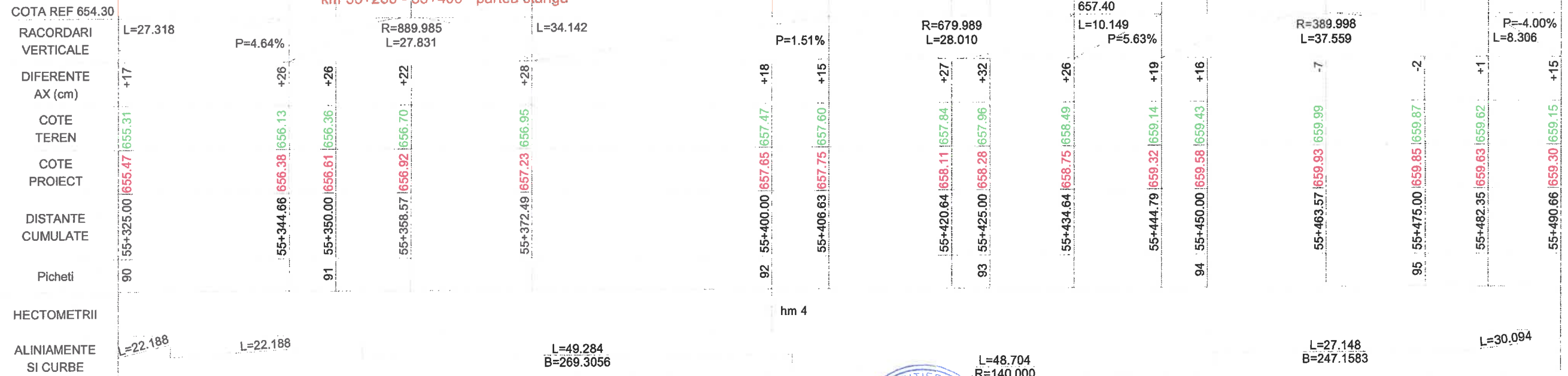

PROIECTANT GENERAL: S.C. RUTIER-CONEX XXI		SOCIETATEA COMERCIALA EVALCON TECH SRL BACAU - ROMANIA		LUCRARE: "MODERNIZARE DN 2N KM 52+860 - 60+000 JITIA - BISOCA SI POD NOU PESTE RAUL RAMNICUL SARAT LA KM 53+300; AMPLASAMENT: Jud. Vrancea;		Nr. proiect 1161/2018
PROIECTANT DE SPECIALITATE: S.C. EVALCONS TECH S.R.L.		S.C. EVALCONS TECH S.R.L. BACAU - ROMANIA		BENEFICIAR: C.N.A.I.R. prin D.R.D.P. IASI		Faza proiect E.T.
Expert teh.	ng. Cios Stefan	Scara:	Denumire plansa:			Plansa nr.
Desenat	ng. Furdul E.	1:50/1:500	Profil longitudinal DN2N km 55+325 - 55+490			PL-16
Verificat	ng. Mata Iulian.	Data: 2018				Cod:F2 - 7.3
Sef Proiect	ng. Mata Iulian.					

PROFIL LONGITUDINAL DN 2N INTRE KM 55+490 - 55+660

SC. 1:50/1:500



R = 1650
KM = 55+503.26
C = 25.21
mi = -4.00
me = -2.47
m = 1.53
T = 4.82
B = 12.61

R = 2500
KM = 55+567.49
C = 47.23
mi = -2.47
me = -4.36
m = 1.89
T = 11.15
B = 23.61

R = 3800
KM = 55+615.48
C = 19.29
mi = -4.36
me = -4.87
m = 0.51
T = 1.22
B = 9.64

Sant trapezoidal cu sectiune protejata
cu 10cm beton C30/37 - partea dreapta

Sant trapezoidal cu sectiune protejata
cu 10cm beton C30/37 - partea stanga



PROIECTANT GENERAL: S.C. RUTIER-CONEX XXI S.R.L.		SOCIETATE COMERCIALA EVALCONS S.C. EVALCONS TECH S.R.L.	LUCRARE: "MODERNIZARE DN 2N KM 52+860 - 60+000 JITIA - BISOCA SI POD NOU PESTE RAUL RAMNICUL SARAT LA KM 53+300; AMPLASAMENT: Jud. Vrancea; BENEFICIAR: C.N.A.I.R. prin D.R.D.P. IASI	Nr. proiect 1161/2018
PROIECTANT DE SPECIALITATE: S.C. EVALCONS TECH S.R.L.				Faza proiect E.T.
Expert teh.	ing. Cios Stefan	BAC Stara DOMANIA 1:50/1:500 Data: 2018	Denumire plansa: Profil longitudinal DN2N km 55+490 - 55+660	Plansa nr. PL-17
Desenat	ing. Furdui E.			
Verificat	ing. Mata Iulian.			
Sef Proiect	ing. Mata Iulian.			
				Cod: F2 - 7.3

PROFIL TRANSVERSAL TIP 1

sc. 1:50

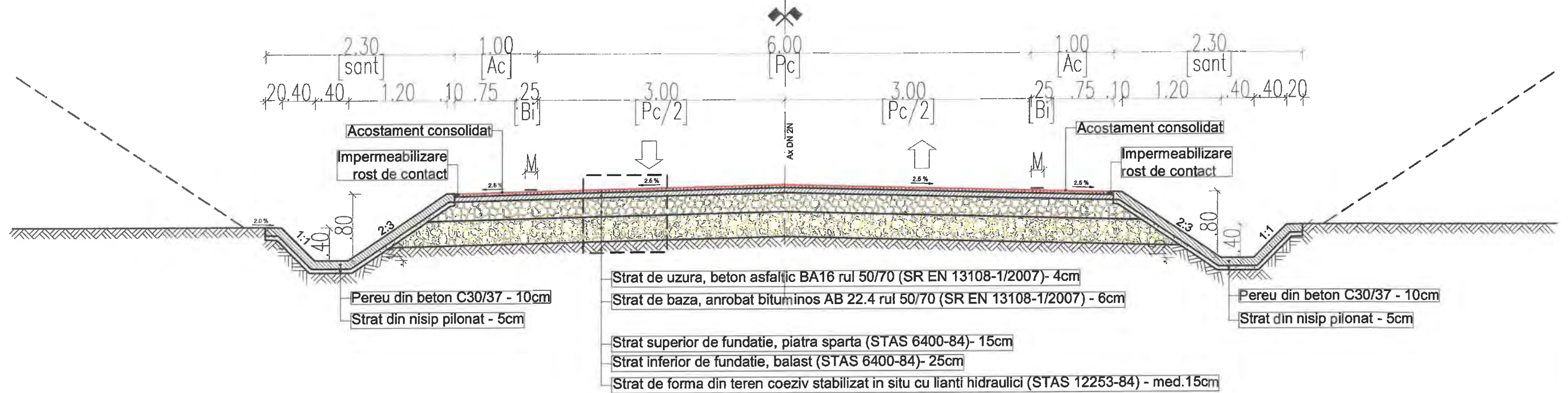

DETALIU SISTEM RUTIER

sc. 1:20

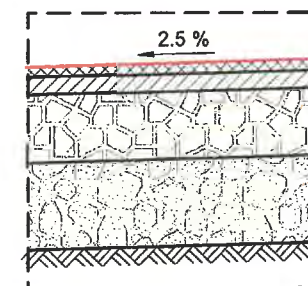

- Strat de uzura, beton asfaltic BA16 rul 50/70 (SR EN 13108-1/2007)- 4cm
- Strat de baza, anrobat bituminos AB 22.4 rul 50/70 (SR EN 13108-1/2007) - 6cm
- Strat superior de fundatie, piatra sparta (STAS 6400-84)- 15cm
- Strat inferior de fundatie, balast (STAS 6400-84)- 25cm
- Strat de forma din teren coeziv stabilizat in situ cu lianti hidraulici (STAS 12253-84) - med.20cm

DETALIU AMENAJARE SISTEM RUTIER

sc. 1:20

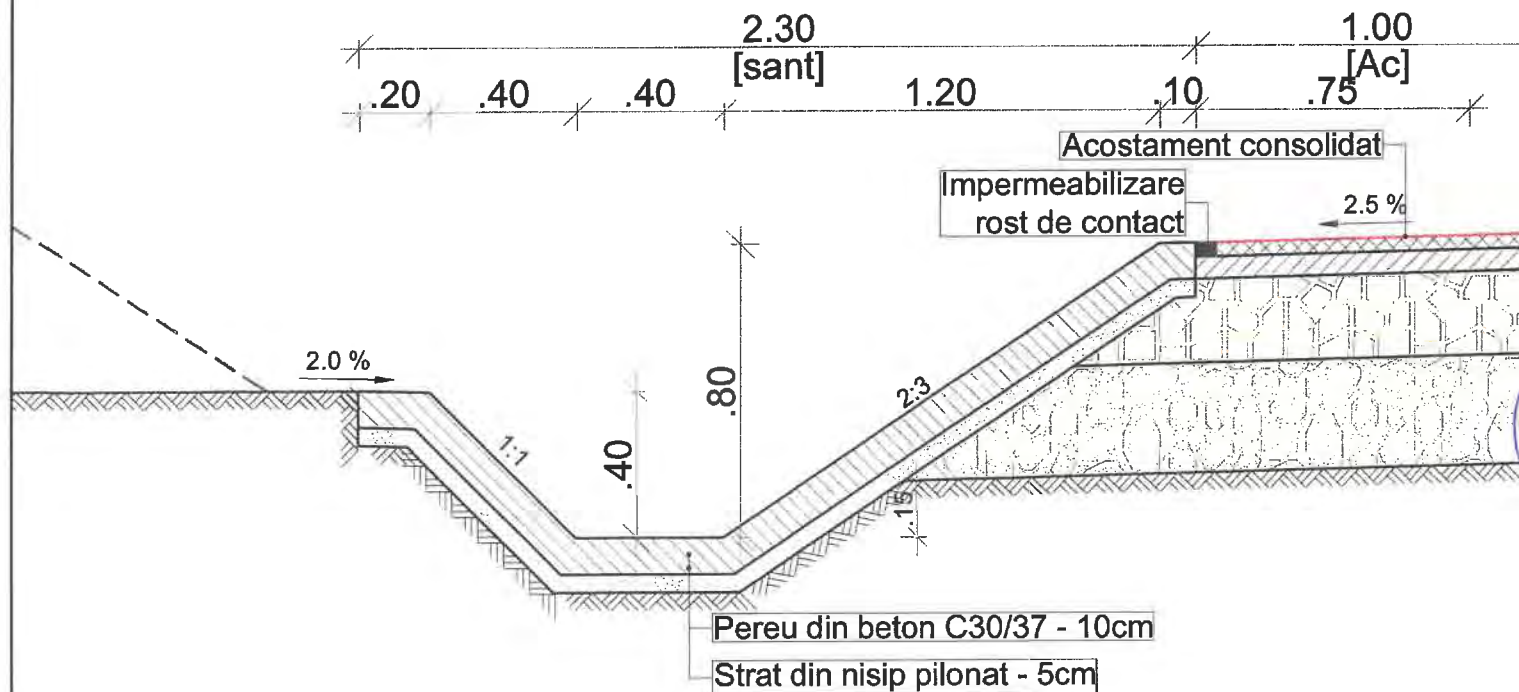

DETALIU AMENAJARE SISTEM RUTIER

sc. 1:20

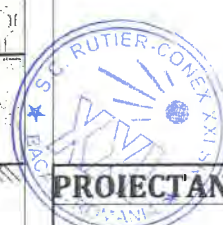
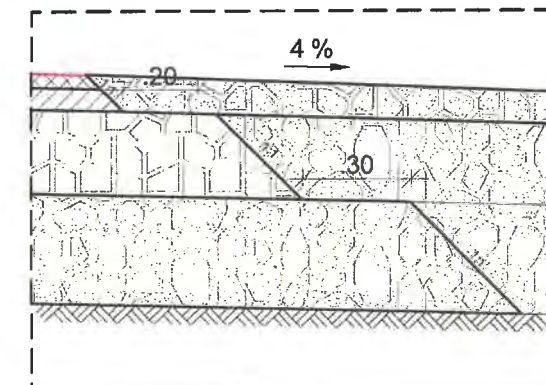

PROIECTANT GENERAL: SOCIETATEA COMERCIALA S.C. RUTIER-CONEX XXI S.R.L.
PROIECTANT DE SPECIALITATE: EVALCONS TECH S.R.L.

Lucrare: "MODERNIZARE DN 2N KM 52+860 - 60+000 JITIA - BISOCA SI POD NOU PESTE RAUL RAMNICUL SARAT LA KM 53+300;
AMPLASAMENT: Jud. Vrancea;
BENEFICIAR: C.N.A.I.R. prin D.R.D.P. IASI

Nr. proiect 1161/2018

Faza proiect E.T.

Expert teh. Ing. Cios Stefan
 Desenat Ing. Furdui E.
 Verificat Ing. Mata Iulian.
 Sef Proiect Ing. Mata Iulian.

Scafa: 1:10, 1:50
 Data: 2018
 Denumire plansa: Profil transversal tip 1

Plansa nr. PTT - 01
 Cod: F2 - 7.3

PROFIL TRANSVERSAL TIP 2

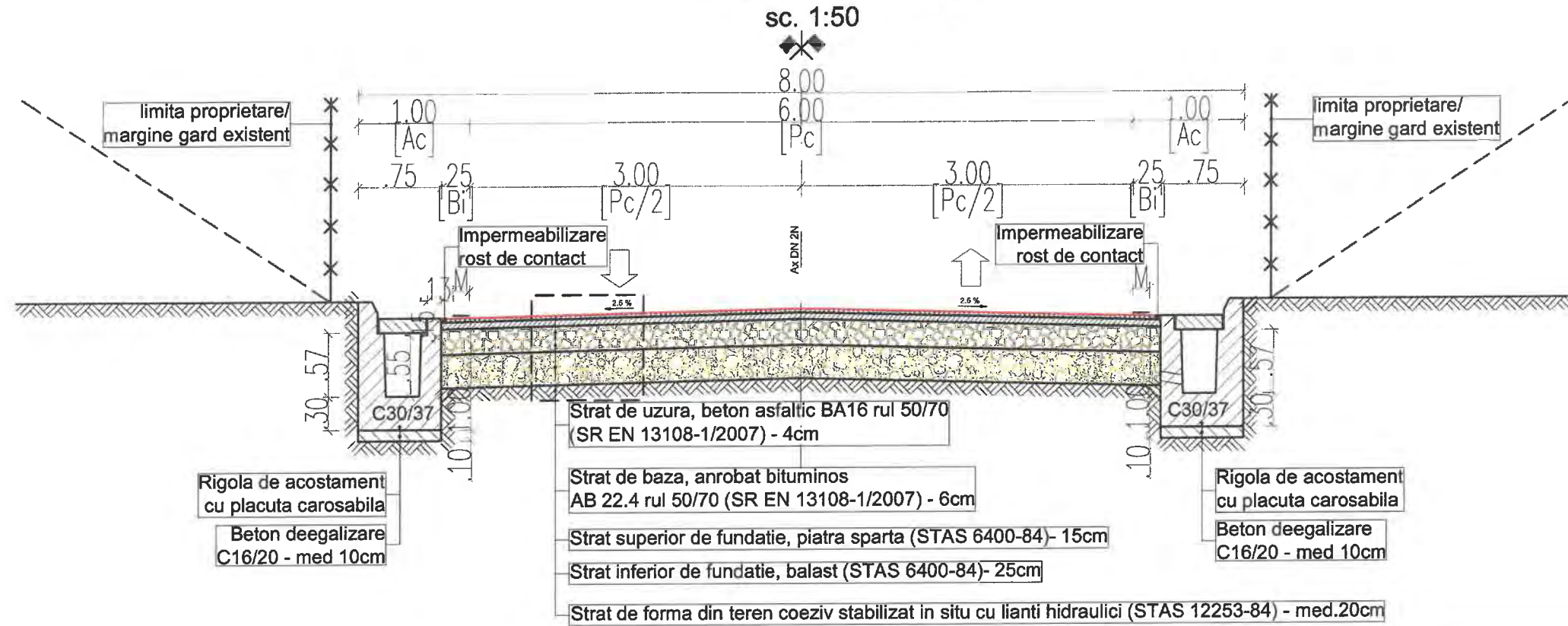

DETALIU RIGOLA CU PLACUTA CAROSABILA

sc. 1:20

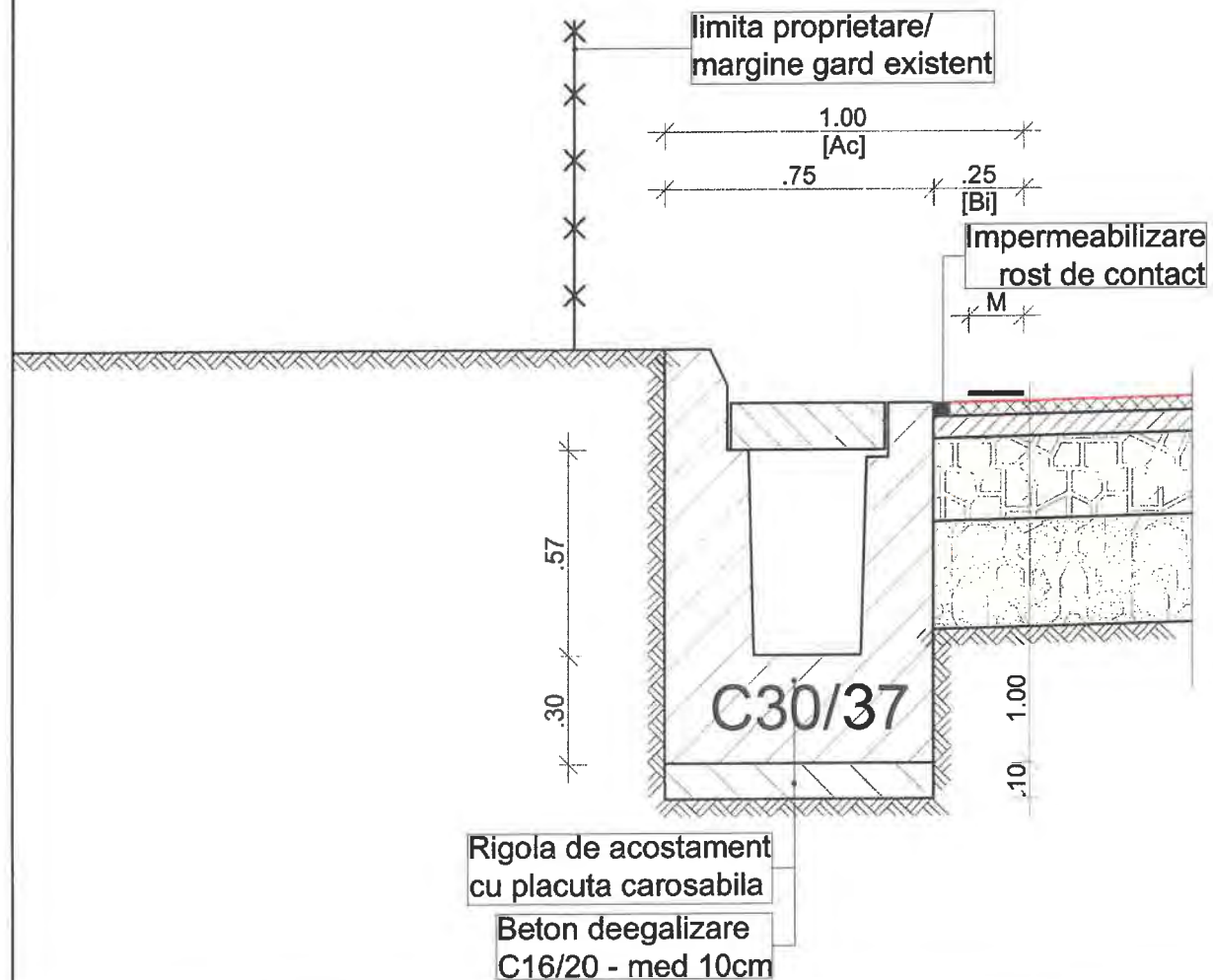

DETALIU SISTEM RUTIER

sc. 1:20

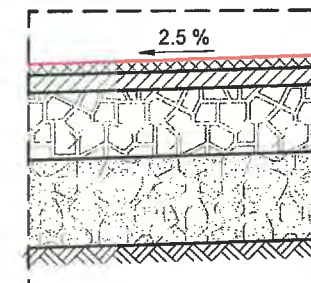

- Strat de uzura, beton asfaltic BA16 rul 50/70 (SR EN 13108-1/2007)- 4cm
- Strat de baza, anrobat bituminos AB 22.4 rul 50/70 (SR EN 13108-1/2007) - 6cm
- Strat superior de fundatie, piatra sparta (STAS 6400-84)- 15cm
- Strat inferior de fundatie, balast (STAS 6400-84)- 25cm
- Strat de forma din teren coeziv stabilizat in situ cu lianti hidraulici (STAS 12253-84) - med.20cm

PROIECTANT GENERAL:

SOCIETATEA COMERCIALA S.C. RUTIER-CONEX XXI S.R.L.

PROIECTANT DE SPECIALITATE:

S.C. EVALCONS TECH S.R.L.

Expert teh. Ing. Cios Stefan

Desenat Ing. Furdul E.

Verificat Ing. Mata Iulian.

Sef Proiect Ing. Mata Iulian.

SOCIETATEA COMERCIALA S.C. RUTIER-CONEX XXI S.R.L.

EVALCONS

TECH

S.C. EVALCONS TECH S.R.L.

Scara:

1:10, 1:50

Data: 2018

LUCRARE: "MODERNIZARE DN 2N KM 52+860 - 60+000 JITIA - BISOCA SI POD NOU PESTE RAUL RAMNICUL SARAT LA KM 53+300;

AMPLASAMENT: Jud. Vrancea;

BENEFICIAR: C.N.A.I.R. prin D.R.D.P. IASI

Denumire plansa:

Profil transversal tip 2

Nr. proiect
1161/2018

Faza proiect
E.T.

Plansa nr.

PTT - 02

Cod:F2 - 7.3

PROFIL TRANSVERSAL TIP 3

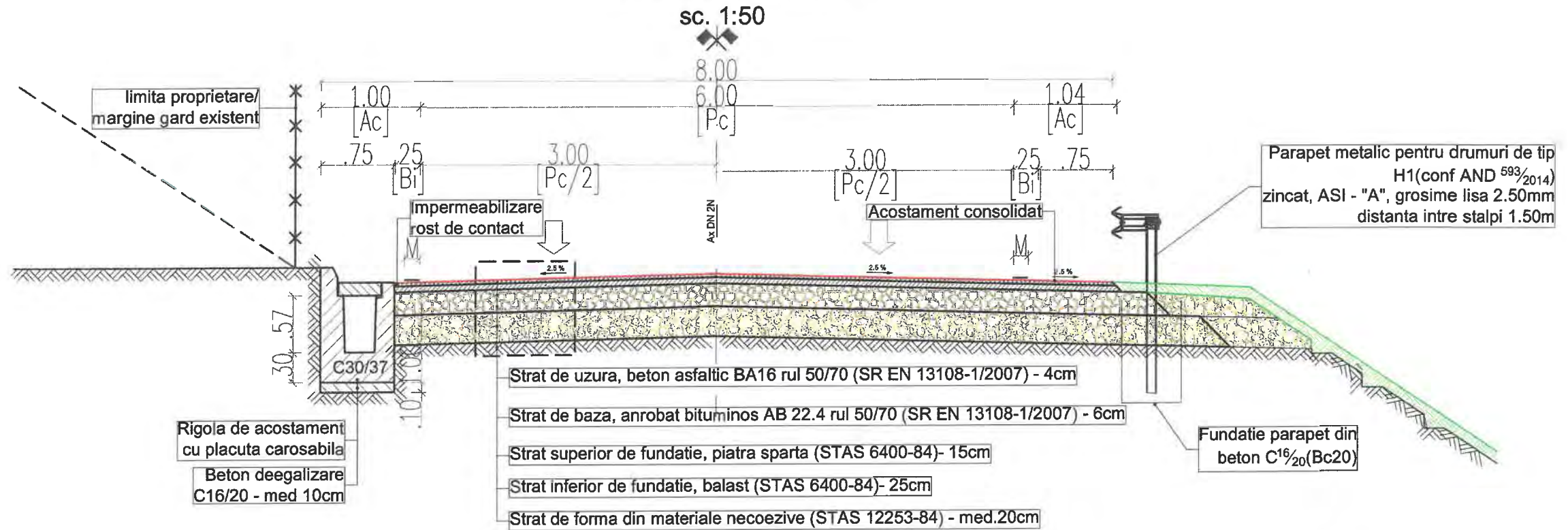

DETALIU SISTEM RUTIER

DETALIU RIGOLA CU PLACUTA CAROSABILA

sc. 1:20

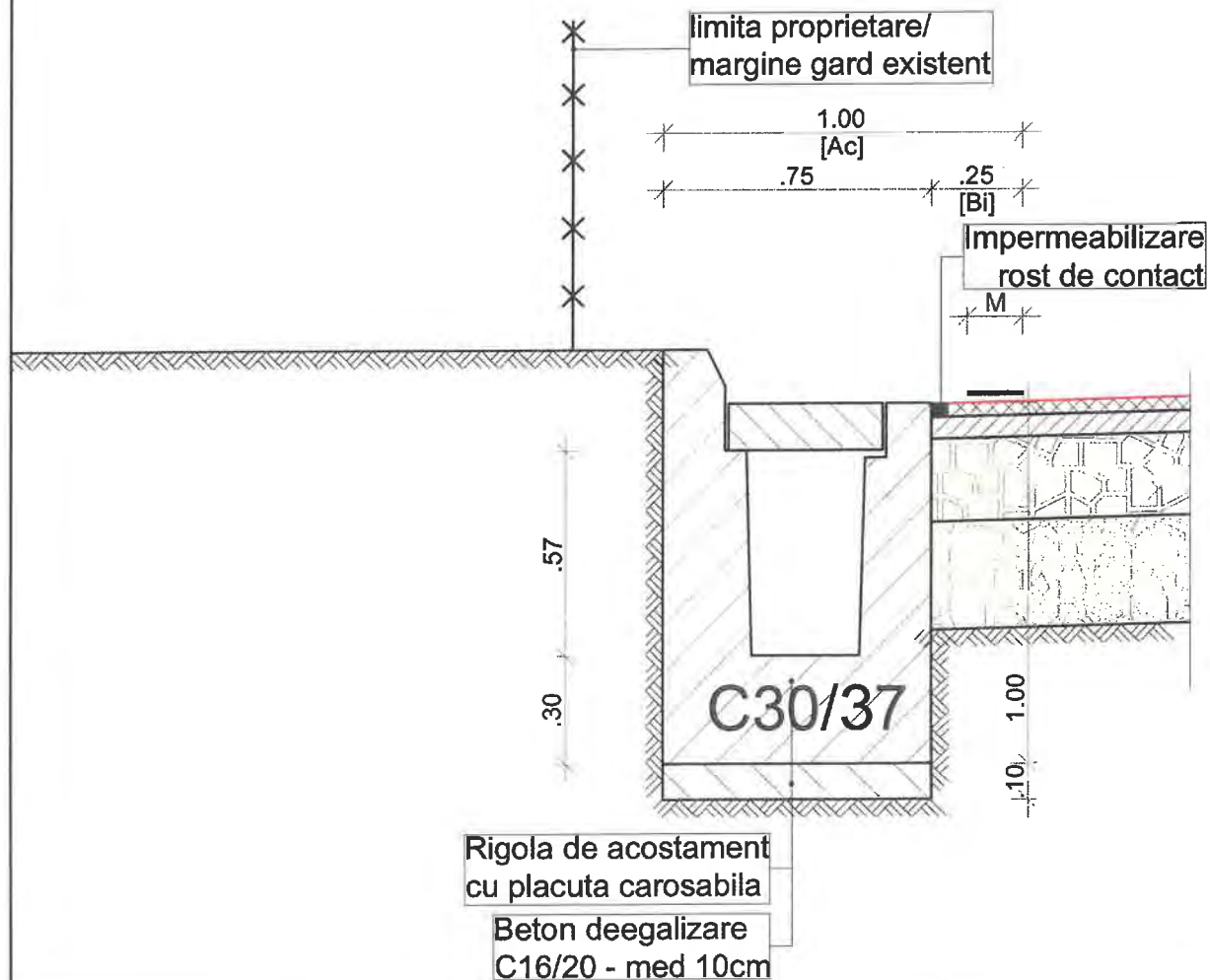

sc. 1:20

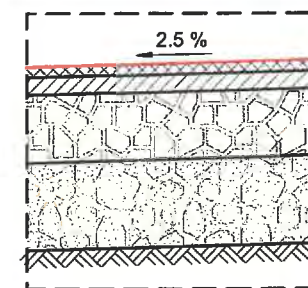

- Strat de uzura, beton asfaltic BA16 rul 50/70 (SR EN 13108-1/2007)- 4cm
- Strat de baza, anrobat bituminos AB 22.4 rul 50/70 (SR EN 13108-1/2007) - 6cm
- Strat superior de fundatie, piatra sparta (STAS 6400-84)- 15cm
- Strat inferior de fundatie, balast (STAS 6400-84)- 25cm
- Strat de forma din teren coeziv stabilizat in situ cu lianti hidraulici (STAS 12253-84) - med.20cm

DETALIU AMENAJARE SISTEM RUTIER

sc. 1:20

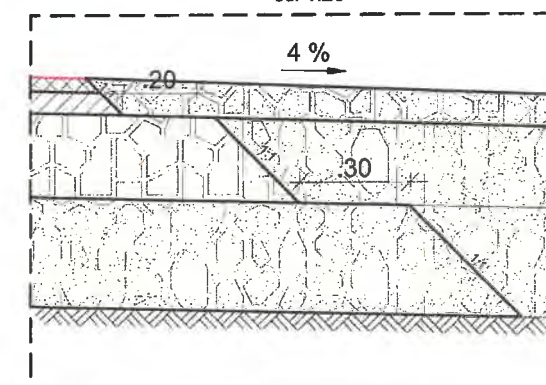

PROIECTANT GENERAL:

SOCIETATEA COMERCIALA S.C. RUTIER-CONEX XXI S.R.L.

PROIECTANT DE SPECIALITATE:

S.C. EVALCONS TECH S.R.L.

LUCRARE: "MODERNIZARE DN 2N KM 52+860 - 60+000 JITIA - BISOCA SI POD NOU PESTE RAUL RAMNICUL SARAT LA KM 53+300;

AMPLASAMENT: Jud. Vrancea;

BENEFICIAR: C.N.A.I.R. prin D.R.D.P. IASI

Nr. proiect
1161/2018

Faza proiect
E.T.

Expert teh. Ing. Cios Stefan

Desenat Ing. Furdui E.

Verificat Ing. Mata Iulian.

Sef Proiect Ing. Mata Iulian.

Scara

1:10, 1:50

Data: 2018

Denumire plansa:

Profil transversal tip 3

Plansa nr.

PTT - 03

Cod:F2 - 7.3

PROFIL TRANSVERSAL TIP 4

sc. 1:50

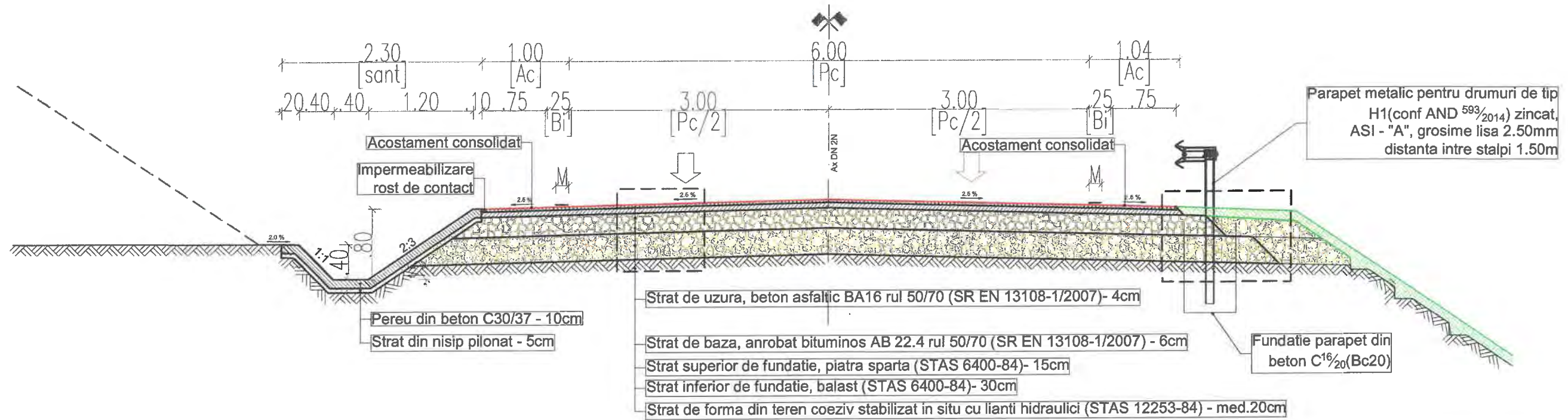

DETALIU SANT PEREAT

sc. 1:20

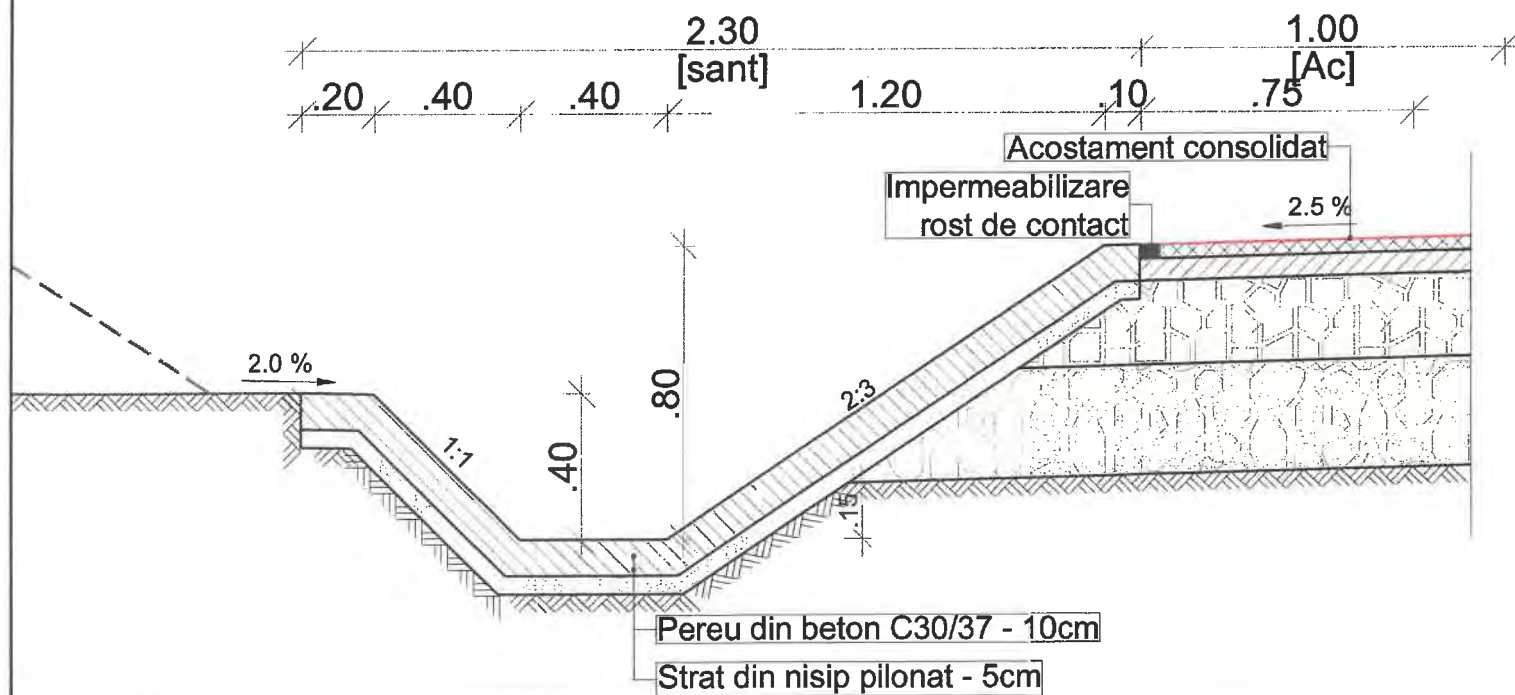

DETALIU SISTEM RUTIER

sc. 1:20

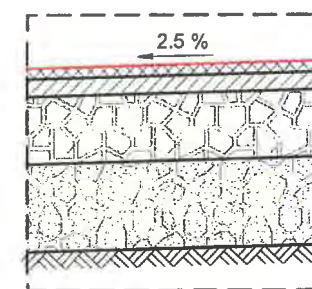

- Strat de uzura, beton asfaltic BA16 rul 50/70 (SR EN 13108-1/2007) - 4cm
- Strat de baza, anrobat bituminos AB 22.4 rul 50/70 (SR EN 13108-1/2007) - 6cm
- Strat superior de fundatie, piatra sparta (STAS 6400-84)- 15cm
- Strat inferior de fundatie, balast (STAS 6400-84)- 25cm
- Strat de forma din teren coeziv stabilizat in situ cu lianti hidraulici (STAS 12253-84) - med.20cm

DETALIU AMENAJARE SISTEM RUTIER

sc. 1:20

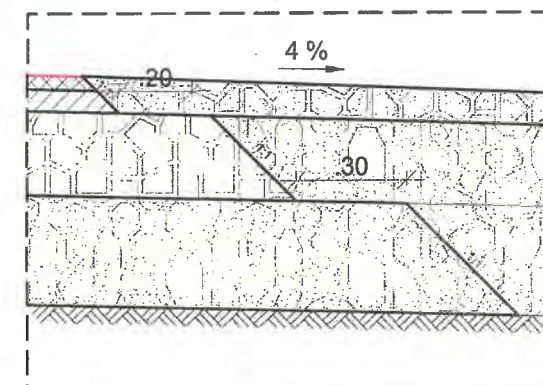

PROIECTANT GENERAL:

S.C. RUTIER-CONEK S.R.L.

PROIECTANT DE SPECIALITATE:

S.C. EVALCONS TECH S.R.L.

Expert teh. Ing. Cios Stefan

Desenat Ing. Furdul E.

Verificat Ing. Mata Iulian.

Sef Proiect Ing. Mata Iulian.

SOCIETATEA
CONEX S.R.L.

EVALCONS
TECH S.R.L.

Scara:

U - ROMANIA
1:20, 1:50

Data: 2018

LUCRARE: "MODERNIZARE DN 2N KM 52+860 - 60+000 JITIA - BISOCA SI POD NOU PESTE RAUL RAMNICUL SARAT LA KM 53+300;

AMPLASAMENT: Jud. Vrancea;

BENEFICIAR: C.N.A.I.R. prin D.R.D.P. IASI

Denumire plansa:

Profil transversal tip 4

Nr. proiect
1161/2018

Faza proiect
E.T.

Plansa nr.

PTT - 04

Cod:F2 - 7.3